

IMPREZA



SUBARU

Avant-propos

Toutes nos félicitations pour avoir choisi un véhicule SUBARU. Ce Manuel du conducteur contient tous les renseignements indispensables pour maintenir votre véhicule SUBARU en parfait état, y compris les systèmes antipollution. Pour apprendre à connaître votre véhicule et la manière de s'en servir, nous vous conseillons de prendre la peine de lire attentivement ce manuel. Pour tout renseignement complémentaire ne figurant pas dans le Manuel du conducteur, par exemple sur la manière d'effectuer une réparation ou un réglage, nous vous recommandons de vous adresser au concessionnaire SUBARU chez qui vous avez acheté votre SUBARU ou au concessionnaire SUBARU le plus proche.

Les informations, caractéristiques et illustrations contenues dans ce manuel sont à jour à la date d'impression du manuel. SUBARU CORPORATION se réserve le droit de modifier les caractéristiques et la présentation à tout moment sans préavis et sans encourir l'obligation d'effectuer des modifications identiques ou similaires sur les véhicules vendus précédemment. Ce Manuel du conducteur est commun à tous les modèles et présente l'ensemble des équipements, y compris les options montées en usine. De ce fait, certaines explications peuvent concerner des équipements dont votre véhicule n'est pas pourvu.

À la revente, prière de laisser ce manuel dans le véhicule. L'acheteur en aura besoin.

REMARQUE: l'expression "concessionnaire SUBARU" désigne les concessionnaires et/ou réparateurs agréés par SUBARU.

SUBARU CORPORATION, TOKYO, JAPAN

"SUBARU" et le motif représentant un amas de six étoiles sont des marques déposées de SUBARU CORPORATION.

Ce manuel couvre le type de véhicule suivant.

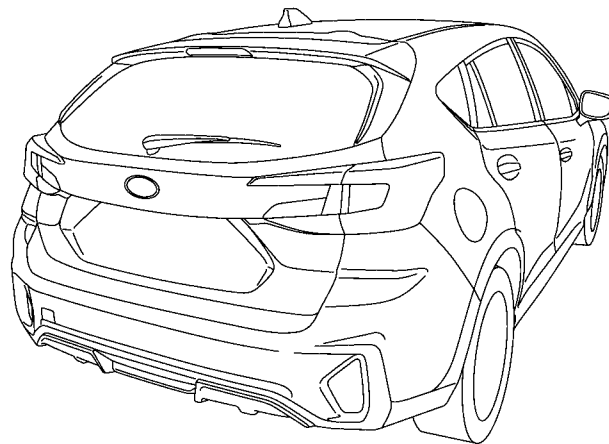
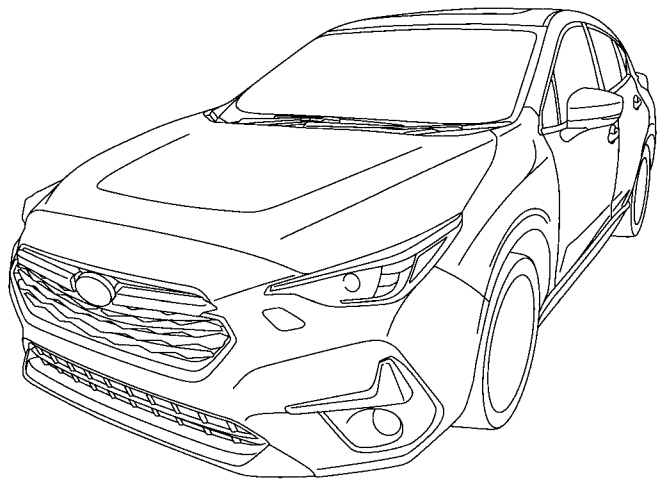

002206

Table des matières

<i>Introduction</i>	1	
<i>Index illustré</i>	25	
<i>Sièges, ceintures de sécurité et coussins de sécurité SRS</i>	39	Chapitre 1
<i>Clés et portières</i>	125	Chapitre 2
<i>Instruments et commandes</i>	161	Chapitre 3
<i>Climatisation</i>	269	Chapitre 4
<i>Équipement audio</i>	283	Chapitre 5
<i>Équipements intérieurs</i>	285	Chapitre 6
<i>Démarrage et conduite</i>	307	Chapitre 7
<i>Conseils de conduite</i>	389	Chapitre 8
<i>En cas d'urgence</i>	407	Chapitre 9
<i>Soins du véhicule</i>	441	Chapitre 10
<i>Entretien et réparations</i>	449	Chapitre 11
<i>Caractéristiques techniques</i>	505	Chapitre 12
<i>Supplément</i>	517	Chapitre 13
<i>Index</i>	569	Chapitre 14

●	Garanties	2	Téléphone de voiture/cellulaire et conduite.....	10
●	Présentation du Manuel du conducteur	2	Conduite des véhicules équipés d'un système de navigation	10
	Comment utiliser ce Manuel du conducteur	2	Animaux de compagnie à bord du véhicule	10
	Mises en garde concernant la sécurité	3	Pression des pneus	10
	Symbole de sécurité	4	Fixation des accessoires.....	11
	Liste d'abréviations	4	Fonctionnement du véhicule	11
●	Pictogrammes utilisés sur le véhicule.....	5	● Informations générales	13
●	Précautions de sécurité pendant la conduite.....	6	Indicateur de changement de rapport	13
	Ceintures de sécurité et coussins de sécurité SRS.....	6	● Directive européenne 2006/66/CE relative aux piles	14
	Sécurité des enfants.....	6	● Caractéristiques du système e-BOXER.....	14
	Gaz d'échappement du moteur (monoxyde de carbone).....	8	Informations générales pour l'arrêt/ le redémarrage du moteur et du moteur électrique.....	15
	Alcool et conduite	8	Composants.....	17
	Médicaments et conduite	9	Précautions de sécurité.....	19
	Fatigue, sommeil et conduite	9	Informations générales.....	21
	Modification du véhicule	9		

Garanties

Vous trouverez toutes les informations utiles sur les garanties, y compris la présentation détaillée de la couverture et des exclusions, dans le "Livret de Garantie et d'Entretien". Prière de lire attentivement ces clauses de garantie.

Présentation du Manuel du conducteur

■ Comment utiliser ce Manuel du conducteur

Avant de prendre la route avec votre nouveau véhicule, lisez attentivement ce manuel. Vous y trouverez les instructions indispensables pour garantir votre sécurité et assurer la longévité de votre véhicule. Le non-respect de ces instructions peut être à l'origine de graves blessures et de dommages au niveau de votre véhicule.

Ce manuel se compose de quatorze chapitres. Chaque chapitre commence par une brève table des matières, vous permettant de savoir au premier coup d'œil s'il contient le renseignement recherché.

Introduction

Ce chapitre vous informe des informations générales avant de conduire.

Index illustré

Ce chapitre vous informe de la disposition du véhicule avec des illustrations.

Chapitre 1: Sièges, ceintures de sécurité et coussins de sécurité SRS

Ce chapitre contient des informations relatives à l'utilisation des sièges et des ceintures de sécurité, et aux précautions à observer à propos des coussins de sécurité SRS.

Chapitre 2: Clés et portières

Ce chapitre contient des informations relatives à l'utilisation des clés, des serrures et des vitres de portières.

Chapitre 3: Instruments et commandes

Ce chapitre contient des informations relatives au fonctionnement des indicateurs du tableau de bord, et à l'utilisation des instruments et autres commandes.

Chapitre 4: Climatisation

Ce chapitre contient des informations relatives à l'utilisation des commandes de climatisation.

Chapitre 5: Équipement audio

Ce chapitre contient des informations relatives à votre système audio.

Chapitre 6: Équipements intérieurs

Ce chapitre contient des informations relatives au fonctionnement des équipements intérieurs.

Chapitre 7: Démarrage et conduite

Ce chapitre contient des informations relatives à la mise en marche et à la conduite de votre véhicule SUBARU.

Chapitre 8: Conseils de conduite

Ce chapitre contient des informations relatives à la conduite de votre véhicule SUBARU dans les conditions les plus variées, ainsi que des conseils pour une conduite en toute sécurité.

Chapitre 9: En cas d'urgence

Ce chapitre vous explique ce qu'il faut faire en cas de difficulté, comme en cas de crevaison ou de surchauffe du moteur.

Chapitre 10: Soins du véhicule

Ce chapitre explique comment conserver votre véhicule SUBARU en bel état.

Chapitre 11: Entretien et réparations

Vous trouverez dans ce chapitre les intervalles auxquels votre véhicule SUBARU doit être confié au concessionnaire pour des travaux d'entretien périodique, ainsi que des informations sur les opérations d'entretien qui vous permettront de conserver votre véhicule SUBARU en bon état de marche.

Chapitre 12: Caractéristiques techniques

Ce chapitre présente les caractéristiques techniques (dimensions, volumes, etc.) de votre véhicule SUBARU.

Chapitre 13: Supplément

Ce chapitre regroupe des compléments d'information ayant trait à des exigences spécifiques à certains pays.

Chapitre 14: Index

Cet index est une liste alphabétique de tous les sujets traités dans le manuel. Il vous permet de trouver rapidement la page traitant du sujet que vous recherchez.

Pour le système EyeSight:

Pour plus de détails sur le système EyeSight, reportez-vous au supplément du Manuel du conducteur pour le système EyeSight.

Selon les caractéristiques techniques, le véhicule indiqué sur les illustrations peut être différent du vôtre en termes d'équipement.

■ Mises en garde concernant la sécurité

Tout au long de ce manuel, vous trouverez un certain nombre de mises en garde signalées à votre attention par la mention "DANGER", "ATTENTION" ou "REMARQUE".

Elles vous avertissent de situations potentiellement dangereuses, susceptibles d'occasionner des blessures, sur vous-même ou sur les personnes se trouvant à proximité.

Pour apprendre à utiliser votre véhicule SUBARU en toute sécurité, prenez la

peine de lire attentivement ces mises en garde comme les autres explications de ce manuel.

DANGER

La mention "DANGER" attire votre attention sur une situation pouvant entraîner des blessures graves voire mortelles si les consignes données ne sont pas respectées.

ATTENTION

La mention "ATTENTION" met en garde contre un risque de blessure et/ou d'endommagement du véhicule si les consignes données ne sont pas respectées.

REMARQUE

La mention "REMARQUE" indique des informations ou suggestions pour une utilisation optimale de votre véhicule.

■ Symbole de sécurité



Ce symbole représentant un cercle barré apparaît en plusieurs points du manuel. Selon le contexte, il attire votre attention sur quelque chose d'interdit ou à ne pas faire, ou sur une situation que vous ne devez pas laisser se produire.

■ Liste d'abréviations

Vous trouverez dans ce manuel plusieurs abréviations. Les significations de ces abréviations sont indiquées dans la liste suivante.

Abréviation	Signification
ABS	Anti-lock brake system (Système de freins antiblocage)
A/C	Air conditioner (Climatiseur)
ALR	Automatic locking retractor (Enrouleur à blocage automatique)
ALR/ELR	Automatic locking retractor/ Emergency locking retractor (Enrouleur à blocage automatique/Enrouleur à blocage d'urgence)
AVH	Auto Vehicle Hold (Maintien automatique du véhicule)
AWD	All-wheel drive (Traction intégrale)
BSD	Blind spot detection (Détection d'angle mort)
CVT	Continuously variable transmission (Transmission à variation continue)
EBD	Electronic brake force distribution (Répartition électronique de la force de freinage)
ELR	Emergency locking retractor (Enrouleur à blocage d'urgence)

Abréviation	Signification
EV	Electric vehicle (Véhicule électrique)
GPS	Global positioning system (Système de positionnement mondial)
HBA	High beam assist (Assistance des feux de route)
LCA	Lane Change Assist (Aide au changement de voie)
LED	Light emitting diode (Diode électroluminescente)
LHD	Left-hand drive (Conduite à gauche)
MPW	Maximum permissible weight (Poids maximum admissible)
OBD	On-board diagnostics (Diagnostic embarqué)
RAB	Reverse Automatic Braking (Freinage automatique en marche arrière)
RCTA	Rear cross traffic alert (Alerte de croisement en marche arrière)
MPAW arrière	Maximum permissible rear axle weigh (Poids maximum admissible sur l'essieu arrière)
RHD	Right-hand drive (Conduite à droite)
RON	Research octane number (Indice d'octane recherche)



Abréviation	Signification
SI-DRIVE	SUBARU Intelligent Drive
SRH	Steering Responsive Headlight (Phare répondant au braquage)
SRS	Supplemental restraint system (Système de retenue supplémentaire)
SRVD	Subaru Rear Vehicle Detection (Système de détection de véhicule à l'arrière Subaru)
TPMS	Tire pressure monitoring system (Système de surveillance de la pression des pneus)

Pictogrammes utilisés sur le véhicule

Vous trouverez ci-dessous la signification de certains pictogrammes figurant sur votre véhicule.

Pour les témoins avertisseurs et indicateurs, reportez-vous à "Témoins avertisseurs et indicateurs" P36.

Repère	Signification
	DANGER
	ATTENTION
	Lisez ces instructions attentivement
	Portez des lunettes de protection
	Le liquide de batterie contient de l'acide sulfurique
	Tenez les enfants à distance

Repère	Signification
	Tenez toute flamme éloignée
	Évitez les explosions

Précautions de sécurité pendant la conduite

■ Ceintures de sécurité et coussins de sécurité SRS



- Toutes les personnes à bord du véhicule doivent boucler leur ceinture de sécurité AVANT que le véhicule ne démarre. Dans le cas contraire, le risque de blessure grave devient beaucoup plus élevé en cas d'arrêt brusque ou d'accident.
- Pour bénéficier de la meilleure protection possible en cas d'accident, le conducteur et tous les passagers doivent toujours porter leur ceinture de sécurité lorsqu'ils se trouvent dans le véhicule. Les coussins de sécurité SRS (Système de Retenue Supplémentaire) ne dispensent pas du port de la ceinture de sécurité. En combinaison avec les ceintures de sécurité, le coussin de sécurité SRS offre aux passagers du véhicule la meilleure protection possible en cas d'accident grave.

Ne pas porter de ceinture de sécurité augmente le risque de blessures graves ou mortelles en cas de collision, même si le véhicule est équipé de coussins de sécurité SRS.

- Les coussins de sécurité SRS se déploient très rapidement avec une énergie considérable. Les personnes qui ne se tiennent pas assises bien droit de manière correcte lorsque le coussin de sécurité SRS se déploie risquent d'être gravement blessées. Les coussins de sécurité SRS nécessitent assez d'espace lorsqu'ils se déploient, le conducteur doit se tenir assis au fond de son siège, bien droit contre le dossier, et se tenir éloigné du volant autant que le permet le maintien d'une parfaite maîtrise du véhicule. Le passager avant doit reculer son siège au maximum et se tenir au fond du siège, bien droit contre le dossier.

Lisez attentivement les sections suivantes pour les conseils et précautions.

- Pour le système de ceintures de sécurité, reportez-vous à "Ceintures de sécurité" P54.

- Pour le système de coussins de sécurité SRS, reportez-vous à "Coussin de sécurité SRS (Système de Retenue Supplémentaire)" P90.

■ Sécurité des enfants



- Ne tenez jamais un enfant sur vos genoux ou dans vos bras pendant que le véhicule roule. En cas de collision, il vous serait impossible de protéger l'enfant, qui se trouverait pris entre votre corps et les structures du véhicule.
- SUBARU recommande vivement que TOUS les enfants et nourrissons (y compris ceux utilisant un système de retenue pour enfant) voyagent sur les sièges ARRIÈRE et soient convenablement attachés au moyen d'un système de retenue pour enfant ou de la ceinture de sécurité du siège, compte tenu de leur âge, de leur taille et de leur poids. Le coussin de sécurité SRS se déploie très rapidement avec une énergie considérable, et il peut blesser ou même tuer un enfant qui n'est pas attaché ou mal attaché. Plus

légers et moins robustes que les adultes, les enfants sont plus exposés au risque de blessures par déploiement du coussin de sécurité. Les statistiques d'accidents prouvent que les enfants sont plus en sécurité lorsqu'ils sont correctement attachés sur les sièges arrière plutôt que sur les sièges avant. Pour des consignes et précautions relatives aux systèmes de retenue pour enfant, reportez-vous à "Systèmes de retenue pour enfant" P69.



Étiquette de mise en garde
A COUSSIN DE SÉCURITÉ

! DANGER

- N'utilisez JAMAIS un système de retenue pour enfant tourné vers

l'arrière sur un siège protégé à l'avant par un COUSSIN DE SÉCURITÉ ACTIF, l'ENFANT pourrait être BLESSÉ GRAVEMENT ou MORTELLEMENT.

- Mettez toujours les verrous de sécurité pour enfants en position "LOCK" lorsque des enfants se trouvent sur le siège arrière. Un accident grave pourrait se produire si un enfant ouvrait accidentellement une portière et tombait du véhicule. Reportez-vous à "Verrous de sécurité pour enfants" P151.
- La commande de condamnation des lève-vitres passagers doit toujours être enclenchée lorsqu'il y a des enfants à bord du véhicule. Dans le cas contraire, les enfants pourraient se blesser en actionnant les lève-vitres électriques. Reportez-vous à "Vitres" P152.
- Ne laissez jamais des enfants, des adultes ou des animaux sans surveillance dans le véhicule. Ils pourraient se blesser ou provoquer un accident en actionnant accidentellement les commandes du véhicule. En outre, par temps chaud ou ensoleillé, la

température à l'intérieur d'un véhicule fermé peut s'élever au point d'entraîner de graves maux de tête et même la mort.

- Lorsque vous quittez le véhicule, fermez toutes les vitres et verrouillez toutes les portières.

Lisez attentivement les sections suivantes pour les conseils et précautions.

- Pour le système de ceintures de sécurité, reportez-vous à "Ceintures de sécurité" ☞ P54.
- Pour le système de retenue pour enfant, reportez-vous à "Systèmes de retenue pour enfant" ☞ P69.
- Pour le système de coussins de sécurité SRS, reportez-vous à "Coussin de sécurité SRS (Système de Retenue Supplémentaire)" ☞ P90.

■ Gaz d'échappement du moteur (monoxyde de carbone)



DANGER

- Ne respirez jamais les gaz d'échappement du moteur. Le monoxyde de carbone contenu dans les gaz d'échappement du moteur est incolore et inodore, mais son inhalation est dangereuse

voire mortelle.

- Maintenez toujours le système d'échappement en bon état pour éviter que les gaz d'échappement du moteur ne pénètrent dans le véhicule.
- Ne laissez jamais tourner le moteur du véhicule dans un garage ou un local fermé, sauf pendant le minimum de temps nécessaire à l'entrée ou à la sortie du véhicule.
- Évitez de rester longtemps dans le véhicule en stationnement en laissant le système e-BOXER en marche. Si vous ne pouvez l'éviter, mettez la soufflante de ventilation en marche pour forcer l'entrée d'air extérieur dans le véhicule.
- Pour que le système de ventilation puisse fonctionner normalement, débarrassez la grille de la prise d'air de ventilation avant de la neige, des feuilles ou des autres corps étrangers qui l'encombrent.
- Si vous avez l'impression que des gaz d'échappement pénètrent dans le véhicule, faites contrôler et réparer le véhicule

au plus tôt. Si vous devez utiliser le véhicule dans cet état, roulez avec toutes les vitres grandes ouvertes.

- Pour éviter que les gaz d'échappement ne pénètrent dans le véhicule, ne roulez pas avec le hayon ouvert.

■ Alcool et conduite



DANGER

Il est très dangereux de conduire après avoir bu. La présence d'alcool dans le sang rend les réflexes plus lents et amoindrit les facultés sensorielles, la vigilance et la sûreté de jugement. Prendre le volant après avoir bu, même peu, augmente le risque d'accident grave voire mortel, pour vous comme pour les personnes alentour. En outre, en cas d'accident, l'alcool est un facteur d'accroissement de la gravité des blessures.

Ne conduisez pas après avoir bu.

La conduite en état d'ivresse compte parmi les causes d'accident les plus fréquentes. Les effets de l'alcool varient

d'une personne à l'autre, et il est possible que vous ayez trop bu pour conduire en toute sécurité, même avec un taux d'alcool dans le sang inférieur à la limite tolérée par la loi. Le plus sûr est de ne jamais conduire après avoir bu.

■ Médicaments et conduite

DANGER

Certains médicaments (en vente libre ou sur ordonnance) rendent les réflexes plus lents et amoindrisent les facultés sensorielles, la vigilance et la sûreté de jugement. Si vous conduisez après avoir pris de tels médicaments, vous courez le risque de vous blesser voire de vous tuer, et faites courir ce même risque à vos passagers et à d'autres personnes.

Si vous prenez des médicaments, renseignez-vous auprès de votre médecin ou de votre pharmacien, ou lisez la notice fournie avec ces médicaments, pour savoir s'ils sont susceptibles de nuire à vos facultés de conduite. Ne conduisez pas après avoir pris un médicament provoquant une certaine somnolence ou affectant les réflexes indispensables à la conduite d'un véhicule automobile en

toute sécurité. Si votre état de santé vous oblige à prendre des médicaments, n'oubliez pas de demander l'avis de votre médecin à ce sujet.

Ne conduisez jamais sous l'influence d'un stupéfiant interdit par la loi, quel qu'il soit. Pour votre santé et votre bien-être, nous vous déconseillons vivement de prendre des drogues ou stupéfiants interdits par la loi, et de suivre un traitement dans le cas où vous seriez sous la dépendance d'une telle substance.

■ Fatigue, sommeil et conduite

DANGER

La fatigue et le sommeil rendent les réflexes plus lents et amoindrisent les facultés sensorielles, la vigilance et la sûreté de jugement. La conduite en état de fatigue ou de somnolence vous expose, ainsi que les personnes alentour, à des risques de blessures graves voire mortelles.

Si vous vous sentez fatigué ou si vous avez sommeil, ne persistez pas à conduire mais cherchez plutôt un endroit sûr pour stationner et vous reposer. Au cours de longs déplacements, faites des pauses à

intervalles réguliers pour vous détendre et reprendre la route dans de bonnes conditions. Dans la mesure du possible, partagez le temps de conduite avec les personnes vous accompagnant.

■ Modification du véhicule

DANGER

Ne retirez pas le système de navigation et/ou audio SUBARU d'origine. Cela pourrait rendre les fonctions suivantes inutilisables.

- Affichage des instruments de bord (LCD couleur)
- Image du champ de vision arrière et lignes de référence
- Réglages du véhicule
- Climatisation
- Horloge

ATTENTION

Votre véhicule ne doit pas être modifié. Toute modification risque d'en affecter les performances, la sécurité ou la longévité et peut même constituer une infraction à la réglementation. En outre, les dégra-

dations ou baisses de performances résultant de modifications ne sont pas couvertes par les garanties du véhicule.

■ Téléphone de voiture/cellulaire et conduite



L'usage d'un téléphone de voiture ou d'un téléphone cellulaire par le conducteur distrait l'attention de la conduite, ce qui peut causer un accident. Si vous téléphonez tout en conduisant, il vaut mieux s'arrêter sur l'accotement de la route avant d'utiliser le téléphone de voiture/téléphone cellulaire. Dans certains pays, seule l'utilisation de téléphones de type "mains libres" est autorisée lors de la conduite.

■ Conduite des véhicules équipés d'un système de navigation



Ne vous laissez pas déconcentrer par l'écran d'affichage; gardez toute votre attention sur la conduite. Ne manipulez pas les commandes du système de navigation tout en conduisant. Vous risqueriez de vous déconcentrer et de provoquer un accident. Si vous souhaitez actionner les commandes du système de navigation, commencez par quitter la route et immobiliser le véhicule dans un endroit sûr.

■ Animaux de compagnie à bord du véhicule

Un animal de compagnie non attaché risque de vous gêner ou de vous distraire lors de la conduite. En cas de collision ou d'arrêt brusque, un animal ou une cage non attachée risque d'être projetée et de blesser les occupants du véhicule. En outre, l'animal risque lui-même d'être blessé. Pour votre sécurité comme pour la leur, attachez de manière adéquate les animaux de compagnie voyageant à bord

de votre véhicule. Il existe dans ce but des harnais spéciaux se fixant au siège arrière par une ceinture de sécurité, ou bien installez l'animal dans un panier de transport et immobilisez le panier en passant une ceinture de sécurité dans la poignée du panier. N'attachez jamais un animal ou son panier de transport sur le siège du passager avant. Pour plus de précisions, renseignez-vous auprès d'un vétérinaire, d'une association de protection des animaux ou d'une boutique d'animaux de compagnie.

■ Pression des pneus

Contrôlez et, si nécessaire, réglez la pression des pneus au moins une fois par mois et avant chaque long trajet.

Vérifiez la pression des pneus lorsque les pneus sont froids. Utilisez un manomètre pour ajuster la pression des pneus à la valeur indiquée sur l'étiquette de pression de gonflage des pneus. Pour de plus amples informations, reportez-vous à "Roues et pneus" P476.



Rouler à grande vitesse avec des pneus trop peu gonflés peut entraîner une déformation importante et un échauffement rapide des pneus.

Une brusque élévation de la température d'un pneu peut entraîner le décollement de la bande de roulement et la destruction du pneu. Ceci entraînerait une perte de contrôle du véhicule, et des risques d'accident.

■ Fixation des accessoires



- N'accrochez aucun accessoire, et ne collez aucune étiquette ou vignette (autre que des vignettes d'inspection placées correctement) sur le pare-brise. De tels objets peuvent bloquer votre champ de vision.
- S'il est nécessaire d'accrocher un accessoire (tel qu'un dispositif de télépéage (ETC) ou une carte de sécurité) sur le pare-brise, nous vous recommandons de consulter votre concessionnaire SUBARU pour des détails sur l'emplacement adéquat.
- Ne connectez pas d'accessoires ou de dispositifs non autorisés au connecteur de liaison de données (port OBDII). Ce connecteur ne doit être utilisé qu'avec des

dispositifs de diagnostic compatibles pour l'inspection et l'entretien par un mécanicien agréé utilisant des outils de service agréés. La connexion de dispositifs non autorisés, tels qu'un dispositif de surveillance du comportement du conducteur, peut nuire aux systèmes du véhicule, y compris les systèmes de sécurité, ou permettre à des tiers d'accéder aux informations mémorisées dans votre véhicule. L'utilisation de dispositifs non autorisés peut également provoquer des dysfonctionnements inattendus, tels que le déchargement de la batterie, ou endommager les systèmes du véhicule. La garantie du fabricant ne couvre pas les pièces présentant des dysfonctionnements, qui tombent en panne ou qui sont endommagées en raison de l'utilisation d'un dispositif non autorisé avec le connecteur de liaison de données.

■ Fonctionnement du véhicule

- ▼ Avant de laisser le véhicule sans surveillance



Assurez-vous de verrouiller votre véhicule et d'emporter votre porte-clés d'accès avec vous.

En plus du vol, des criminels risquent de vandaliser le véhicule, d'y installer des appareils électroniques suspects ou de le soumettre à d'autres altérations, ce qui entraînerait des complications imprévues.

- ▼ Rangement de la plaque de numéro de clé

REMARQUE

- Le numéro de clé est requis lors de la réparation du véhicule ou de la fabrication d'un porte-clés d'accès de rechange. Si vous perdez la plaque avec ces numéros estampillés dessus, vous ne serez pas en mesure de demander à fabriquer un porte-clés d'accès de rechange. Pour l'empêcher d'être volée, ne la laissez pas dans le véhicule et rangez-la dans un endroit sûr. Reportez-vous à "Accès sans clé avec

système de démarrage à bouton-poussoir” P126.

- Si vous perdez votre clé, nous vous recommandons de supprimer l’enregistrement du porte-clés d’accès perdu pour empêcher tout vol. Seul un concessionnaire SUBARU peut supprimer l’enregistrement de la télécommande à clé. Nous vous recommandons de consulter votre concessionnaire SUBARU. Reportez-vous à “Remplacement de la clé” P141.

▼ Modifications du véhicule

DANGER

- N’installez pas de pièces, n’effectuez pas de réglages personnalisés ou n’effectuez pas de câblage ou d’autres opérations qui ne sont pas adaptées au véhicule.
- Ne branchez pas d’accessoires au câblage ou aux connecteurs du véhicule à moins qu’il ne s’agisse de produits SUBARU d’origine. La garantie du véhicule de SUBARU ne couvre pas les dysfonctionnements résultant de la connexion du véhicule à des produits autres que ceux spéci-

fiés.

- Il peut être illégal de modifier le véhicule en installant des pièces autres que des pièces SUBARU d’origine. Consultez votre concessionnaire SUBARU sur les types de pièces (pneus, roues, silencieux, etc.) que vous pouvez installer légalement sur votre véhicule.

▼ Installation de dispositifs

DANGER

La connexion de dispositifs qui ne sont pas destinés à être utilisés dans le véhicule ou dans un connecteur particulier peut nuire au système du véhicule ou provoquer la décharge de la batterie auxiliaire. Cela peut également provoquer des fuites de renseignements personnels ou une utilisation non autorisée à distance des fonctions du véhicule, ce qui peut entraîner des complications imprévues. Toute complication causée par la connexion d’un dispositif autre que celui destiné à être utilisé dans le véhicule n’est pas couverte par la garantie du constructeur. SUBARU

décline également toute responsabilité pour de telles complications.

- Le connecteur de diagnostic de panne de véhicule ne doit être utilisé que pour connecter le connecteur de liaison de données du véhicule (OBDII) à des fins d’inspection et d’entretien.
- Utilisez le port USB uniquement pour la communication de données avec votre véhicule et pour la charge de l’appareil.

▼ Traitement des dispositifs suspects

DANGER

Si un dispositif électronique suspect est installé sur votre véhicule, retirez-le immédiatement et consultez votre concessionnaire SUBARU.

Toute complication due à la connexion d’un dispositif suspect n’est pas couverte par la garantie du fabricant. SUBARU décline également toute responsabilité pour de telles complications.

▼ Suppression des renseignements personnels du véhicule

ATTENTION

Lorsque vous revendez votre véhicule, assurez-vous de protéger vos renseignements personnels, par exemple en supprimant ceux enregistrés dans le véhicule. Pour plus de détails sur la réinitialisation des données d'usine, reportez-vous au supplément du manuel d'instructions pour le système de navigation et audio.

Il est à noter que l'initialisation n'efface pas complètement les renseignements personnels. Pour supprimer complètement les renseignements personnels du véhicule, contactez votre concessionnaire SUBARU.

Informations générales

■ Indicateur de changement de rapport

ATTENTION

Les indications de l'indicateur de changement de rapport ne sont que des consignes pour une conduite plus économique. L'indicateur n'informe pas le conducteur du timing pour un changement de vitesse sécurisé. Le conducteur est responsable du changement adéquat de rapport selon les conditions de circulation ou de conduite (par exemple, lors d'un dépassement ou lors d'une conduite sur une pente montante).

Cet indicateur aide le conducteur à conduire de façon plus économique. Le système du véhicule détermine le timing de changement de vitesse selon les conditions de conduite, et informe le conducteur via l'indicateur sur les instruments de bord. Pour plus de détails, reportez-vous à "Indicateur de changement de rapport"  P323.

REMARQUE

Normalement, l'indicateur de changement de rapport est un guide vous permettant de conduire de façon plus économique, et il peut aussi se mettre en marche pour empêcher un calage du moteur à faible régime.

Directive européenne 2006/66/CE relative aux piles

Les symboles utilisés dans la Directive européenne 2006/66/CE relative aux piles sont les suivants.

Cette directive concerne la collecte des piles et le recyclage des piles et des accumulateurs hors d'usage et des piles présentant un danger pour l'environnement et ne pouvant pas être déposées dans les sites d'enfouissement des déchets.

Dans votre véhicule, certaines piles ne comportent pas le symbole de la directive européenne 2006/66/CE relative aux piles.

Veuillez vous conformer à la législation locale lorsque vous souhaitez mettre des piles ou des accumulateurs au rebut.

Les dispositifs suivants sont équipés de piles ne comportant pas le symbole:

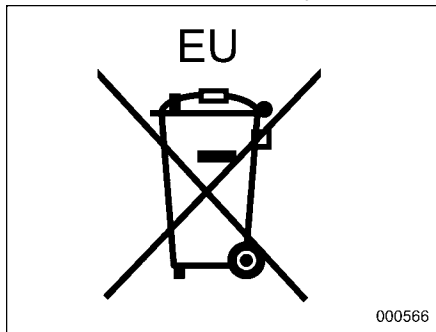

- Porte-clés d'accès: CR2032

Caractéristiques du système e-BOXER



Certains composants du système e-BOXER (p. ex., batterie haute tension, moteur électrique, etc.) sont des pièces à haute tension. Afin d'éviter des blessures graves ou mortelles, lisez attentivement les descriptions suivantes.

Votre véhicule est équipé d'un système e-BOXER. La principale source d'alimentation de ce système e-BOXER est le moteur, bien qu'en fonction des circonstances, le moteur électrique peut contribuer à la puissance du moteur. En contrôlant l'interaction entre le moteur et le moteur électrique, on obtient un niveau de performance élevé, une meilleure économie de carburant et une réduction des gaz d'échappement.

■ Informations générales pour l'arrêt/le redémarrage du moteur et du moteur électrique

REMARQUE

Pour plus de détails sur la procédure de démarrage du système e-BOXER, reportez-vous à “Démarrage et arrêt du système e-BOXER” P314.

Le moteur sera automatiquement arrêté ou redémarré en fonction des conditions du véhicule.

Au démarrage:

Le moteur est utilisé pour démarrer le mouvement du véhicule. Toutefois, lorsque la pédale d'accélérateur est enfoncée légèrement, le moteur peut rester à l'arrêt et le moteur électrique peut être utilisé pour démarrer le mouvement du véhicule.

Lors d'une accélération graduelle ou d'une conduite à vitesse constante:

- Lorsque la vitesse du véhicule est inférieure à 40 km/h, il est possible de conduire en utilisant seulement la puissance du moteur électrique. Cependant, lors de la conduite en marche arrière, le moteur redémarre à une vitesse plus lente que celle ressentie lorsque le véhicule est en marche avant.

- Lorsque la vitesse du véhicule est de 40 km/h ou plus, la puissance du moteur électrique assiste celle du moteur. Cependant, lors d'une conduite en pente montante, le moteur électrique peut ne pas fonctionner s'il est plus efficace de conduire uniquement avec la puissance du moteur.

Lors d'une accélération marquée:

La puissance du moteur électrique est ajoutée à celle du moteur.

Lorsque vous conduisez seulement avec la puissance du moteur électrique, puis que vous accélérez:

Le moteur est redémarré et la puissance du moteur électrique est ajoutée à celle du moteur.

Lors du freinage:

Le moteur est arrêté. Le moteur électrique est utilisé comme un générateur en utilisant la rotation des roues, ce qui charge la batterie haute tension (frein à récupération).

Lorsque le véhicule a été arrêté:

Le moteur est arrêté temporairement. Selon les conditions, cela peut également se produire avant de réaliser un arrêt complet.

Lorsque le moteur électrique ne fonctionne pas et que l'arrêt automatique du moteur n'est pas effectué:

Le moteur électrique ne fonctionne pas et l'arrêt automatique du moteur ne s'effectue pas dans les conditions suivantes:

- Le moteur n'est pas suffisamment chauffé.
- Le témoin indicateur de dysfonctionnement (témoin Check Engine) est allumé.
- Lorsque le système de climatisation est utilisé, la différence de température est importante entre la température de consigne et la température intérieure du véhicule.
- Lorsque le système de climatisation est utilisé, la quantité d'air qui circule est importante.
- Humidité élevée (pluie, etc.).
- Lorsque le mode de circulation d'air est réglé sur “”.*1
- La capacité restante de la batterie à haute tension est faible.
- La température de la batterie à haute tension est élevée ou basse.
- La batterie pour le redémarrage est en mauvais état.
- La température de la batterie pour le redémarrage est élevée ou basse.

- La température du liquide CVT est élevée ou basse.
- Le véhicule est arrêté sur une pente raide.
- La ceinture de sécurité du conducteur n'est pas bouclée (lorsque le véhicule est arrêté).
- La portière du conducteur est ouverte (lorsque le véhicule est arrêté).
- Le capot est ouvert.

Dans les cas suivants, le véhicule ne fonctionne pas uniquement avec le moteur électrique.

- Le levier sélecteur est en position "M" ou un levier de passage est actionné.*2
- Le SI-DRIVE est en mode Sport (S).*3

Il arrive parfois aussi que le moteur électrique ne fonctionne pas et que l'arrêt automatique du moteur ne s'effectue pas en raison de l'état du véhicule.

*1: Pour plus de détails, reportez-vous à "Dégivrage" ☞P278.

*2: Pour plus de détails, reportez-vous à "Sélection du mode manuel" ☞P322.

*3: Pour plus de détails, reportez-vous à "SI-DRIVE" ☞P327.

REMARQUE

Le moteur électrique assiste le moteur selon les conditions lorsque celui-ci est en marche, et quel que soit le mode de conduite (sauf lorsque le levier sélecteur est en position "P" ou "N").

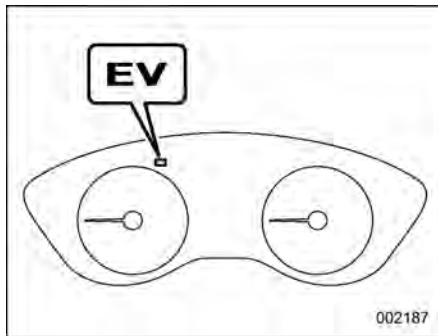

Voyant de mode EV (véhicule électrique)

Si le moteur est provisoirement arrêté par le système, le voyant du mode EV (véhicule électrique) situé sur les instruments de bord s'allume. Ce témoin indicateur s'éteint lorsque le système redémarre le moteur.

REMARQUE

- **La batterie de redémarrage du moteur 12 V est une batterie haute performance spéciale. Lorsque vous remplacez la batterie, assu-**

rez-vous de la remplacer par une batterie SUBARU d'origine (ou équivalent) spécialement conçue pour une utilisation dans un véhicule équipé du système e-BOXER. Pour plus de détails, nous vous recommandons de contacter votre concessionnaire SUBARU.

- Dans les cas suivants, il peut falloir un certain temps pour que la fonction d'arrêt/de redémarrage du moteur se mette en marche.
 - Lorsque la batterie auxiliaire 12 V et/ou la batterie de redémarrage du moteur 12 V est déchargée car le véhicule n'a pas été utilisé pendant une longue période de temps ou pour d'autres raisons.
 - Lorsque la température extérieure est très élevée ou très basse
 - Lorsque les bornes de la batterie auxiliaire 12 V et/ou de la batterie de redémarrage du moteur 12 V ont été rebranchées après le remplacement de la batterie
- De plus, dans les cas suivants, le temps durant lequel le moteur est arrêté temporairement par le système peut être plus court.
 - Lorsque la température extérieure est élevée ou basse (car

le système de climatisation ne peut plus maintenir la température réglée)

- Lorsque la consommation d'électricité par les composants électriques est élevée



DANGER

Lorsque vous conduisez uniquement avec le moteur électrique, aucun son ne provient du moteur. Il est donc possible que les personnes aux alentours ne remarquent pas que le véhicule démarre et s'approche. Soyez attentif aux alentours lors de la conduite.



ATTENTION

Selon l'état du véhicule (par exemple, s'il reste peu d'énergie dans la batterie haute tension), le moteur peut redémarrer automatiquement. Veillez à enfoncer la pédale de frein lorsque le véhicule est immobile.

■ Composants

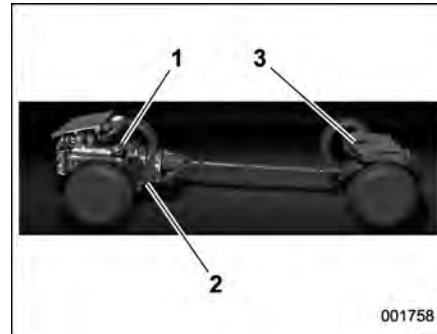

- 1 Moteur
- 2 Ensemble moteur électrique d'entraînement
- 3 Batterie haute tension

18 Caractéristiques du système e-BOXER

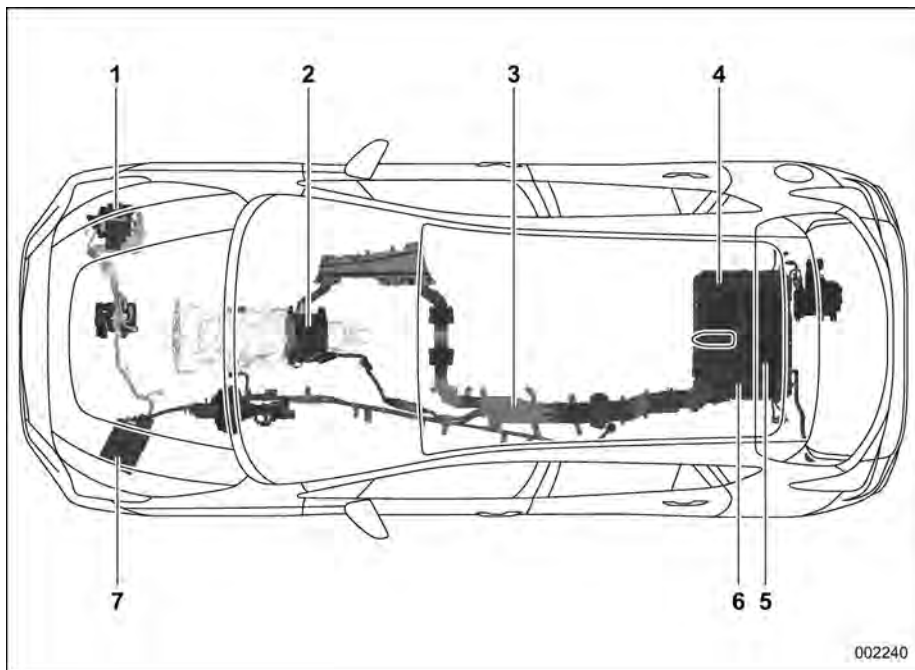

- 1 Batterie de redémarrage du moteur 12 V
- 2 Moteur électrique (situé dans la transmission)
- 3 Câble haute tension (orange)
- 4 Fiche de raccord pour l'entretien
- 5 Convertisseur CC/CC
- 6 Batterie haute tension
- 7 Batterie auxiliaire 12 V

■ Précautions de sécurité

▼ Précautions pour un usage quotidien

DANGER

Le système e-BOXER utilise une tension élevée (118 V ou plus). Respectez toujours les précautions suivantes. Autrement, des brûlures ou un choc électrique pourraient se produire, ce qui entraînerait des blessures graves ou mortelles.

- Lorsqu'une inspection ou une réparation est nécessaire, adressez-vous à votre concessionnaire SUBARU.
- Ne touchez, retirez ou démontez jamais les pièces haute tension, le câble haute tension (orange) ou leurs connecteurs.
- Ne touchez jamais la fiche de raccord pour l'entretien. La fiche de raccord pour l'entretien est utilisée pour couper la tension de la batterie haute tension lorsque le véhicule est inspecté ou entretenu par un concessionnaire SUBARU.

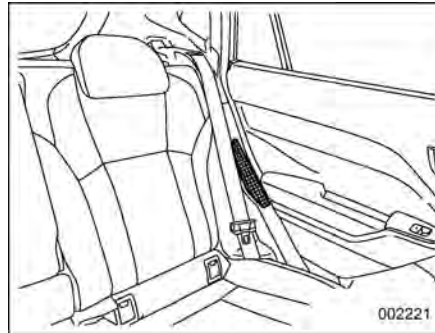

Prise d'air de la batterie haute tension

ATTENTION

- Ne recouvrez pas la prise d'air de la batterie haute tension (située à gauche, à côté du siège arrière) avec des bagages ou des vêtements. Il est nécessaire d'empêcher toute pénétration de liquides ou d'autres substances ou objets dans la prise d'air. Veuillez prévenir les passagers dans cette zone d'être prudent autour de la prise d'air pour empêcher des débris de pénétrer. Cela peut entraîner une surchauffe ou un mauvais fonctionnement de la batterie haute tension.

- Pour assurer l'étanchéité, veillez à installer le plancher de l'espace de chargement. Veillez à ce que de grandes quantités d'eau n'entrent pas dans l'espace de chargement. Cela peut entraîner un dysfonctionnement du système e-BOXER, y compris de la batterie haute tension.

REMARQUE

Le moteur à essence étant la source d'alimentation principale de ce véhicule, ce dernier ne peut pas fonctionner sans essence.

▼ En cas d'accident

DANGER

Observez les précautions suivantes en raison du risque de blessures graves, y compris la mort causée par un choc électrique ou un accident similaire:

- Prenez garde aux chocs électriques.
 - Ne touchez absolument jamais les pièces haute tension, les câbles haute tension (orange), ou un de leurs

connecteurs correspondants et pièces connexes.

- Ne touchez absolument jamais les fils électriques qui sont exposés à l'intérieur ou à l'extérieur du véhicule.
- Ne touchez absolument jamais tout liquide adhérent ou qui fuit. L'électrolyte de la batterie haute tension peut provoquer de graves blessures en cas de contact avec les yeux ou la peau. Effetuez ce qui suit si vous entrez en contact avec de tels liquides.
 - Si vous inhalez ces liquides, mouchez-vous et gargarisez immédiatement, et assurez-vous de consulter un médecin.
 - Si ces liquides entrent en contact avec votre peau, lavez-la immédiatement et soigneusement avec du savon et de l'eau.
 - Si ces liquides entrent en contact avec vos yeux, ne les frottez pas, mais rincez-les immédiatement avec de l'eau courante propre pendant 15 minutes ou plus, et assurez-vous de consulter un méde-

cin.

- Éloignez à tout prix toute flamme des liquides adhérent ou renversés. Le fluide électrolytique de la batterie haute tension est très inflammable.
 - Si un incendie se produit à proximité, éteignez-le à l'aide d'un extincteur pouvant correctement éteindre un feu électrique.
 - Si vous utilisez de l'eau pour éteindre un incendie, assurez-vous de porter des bottes et d'autres équipements de protection, et pulvérisez une grande quantité d'eau à l'aide d'une bouche d'incendie ou d'un équipement similaire lorsque vous éteignez le feu.

▼ Lors de la mise au rebut du véhicule



DANGER

Une batterie au lithium-ion (Li-ion) est utilisée comme batterie haute tension. Nous vous recommandons de contacter votre concessionnaire SUBARU si vous mettez votre véhicule au rebut. Ne pas correctement

mettre au rebut la batterie haute tension entraîne non seulement une pollution de l'environnement, mais peut aussi être à l'origine d'un choc électrique provoquant des blessures graves ou mortelles.

Ne revendez, transférez ou modifiez jamais la batterie haute tension, et ne l'utilisez pas à d'autres fins. Assurez-vous que la batterie haute tension soit récupérée par un concessionnaire SUBARU afin d'empêcher tout accident impliquant une batterie haute tension retirée d'un véhicule mis au rebut.

Ne pas correctement récupérer et mettre au rebut la batterie haute tension peut entraîner ce qui suit, et ainsi provoquer des blessures graves ou mortelles.

- Un accident entraînant un choc électrique si une autre personne touche à une partie haute tension d'une batterie haute tension qui a été jetée illégalement ou de toute autre batterie mise au rebut incorrectement.
- Un accident tel qu'un choc électrique, une production de chaleur, de la fumée ou un incendie, une explosion ou une fuite de

liquide de la batterie peut se produire si la batterie haute tension est utilisée dans un autre véhicule (y compris pour une modification, etc.).

Soyez particulièrement vigilant en cas de revente ou de transfert du véhicule, car l'autre partie peut ne pas être consciente des dangers de la batterie haute tension, ce qui peut entraîner un accident.

■ Informations générales

▼ Conseils pour la batterie haute tension

- Le moteur et le frein à récupération chargent la batterie haute tension. Vous n'avez pas besoin de charger la batterie haute tension à l'aide d'une source extérieure. Toutefois, si le levier sélecteur est en position "P" ou "N", la batterie ne sera pas chargée. Même lors de la conduite dans une circulation dense, placez le levier sélecteur sur la position "D".
- Si l'indicateur de batterie haute tension signale que la puissance restante de la batterie est de 1 et que vous conduisez votre véhicule sur une pente, le couple

moteur peut être faible car le moteur électrique n'est pas disponible pour assister le système d'entraînement. Dans ce cas, suivez la procédure suivante pour charger temporairement la batterie haute tension et rétablir l'assistance au moteur électrique :

- (1) Garez le véhicule dans un lieu sûr, et serrez le frein de stationnement électronique. Le levier sélecteur doit être en position "D".
- (2) Appuyez sur la pédale de frein et maintenez-la enfoncée.
- (3) Laissez tourner le moteur du véhicule au ralenti pour charger la batterie haute tension pendant un maximum de 2 minutes.

Lorsque vous arrêtez votre véhicule pour charger la batterie haute tension, respectez le code de la route et prêtez attention aux alentours. Si le témoin indicateur du frein de stationnement électronique clignote, la batterie haute tension ne peut pas être chargée temporairement. Avant de suivre la procédure ci-dessus, vérifiez donc toujours si le témoin indicateur clignote.

- Lorsque le niveau de charge de la batterie haute tension est faible suite à l'inutilisation du véhicule pendant une période prolongée, le véhicule passe

en mode de protection de la batterie, et un message indiquant "Hybrid Battery Protection Mode Enabled (Mode protec. Batt. Hyb. Désac.)" apparaît sur l'affichage des instruments de bord (LCD couleur). Suivez les instructions sur l'écran d'interruption pour tourner le contacteur du moteur sur la position "OFF", puis redémarrez le moteur pour conduire le véhicule, ce qui chargera la batterie haute tension.

- Afin de maintenir la batterie en bon état, conduisez le véhicule au moins une fois par mois pendant au moins 30 minutes. Si vous n'utilisez pas le véhicule pendant une longue période, la batterie peut se décharger ou sa durée de vie peut être réduite.

▼ À propos des sons et vibrations propres au système e-BOXER

Les sons ou vibrations suivant(e)s peuvent se produire lorsque le système e-BOXER est en marche. Ils sont toutefois propres au système e-BOXER et n'indiquent pas un dysfonctionnement.

- Sons du moteur électrique provenant du compartiment moteur (près de la transmission)
- Sons provenant du compartiment moteur et de l'espace de chargement lors du démarrage ou de l'arrêt du système

e-BOXER

- Son de fonctionnement de la prise d'air de la batterie haute tension (située sur le côté gauche des sièges arrière) ou du ventilateur de refroidissement (situé dans l'espace de chargement)
- Des sons haute fréquence provenant des alentours de l'espace de chargement
- Sons de fonctionnement du compartiment moteur lors d'une conduite utilisant uniquement la puissance du moteur électrique
- Sons ou vibrations provenant du compartiment moteur en raison d'une augmentation de l'accélération du moteur pendant le chargement de la batterie haute tension
- Sons de fonctionnement de relais provenant du compartiment moteur et de l'arrière du véhicule
- Sons de fonctionnement et sons du moteur électrique lors de la pression sur la pédale de frein
- Vibrations perçues lors du changement de la conduite avec le moteur électrique à celle avec le moteur ou lorsque le moteur est redémarré

▼ **Système d'alerte pour piétons**



La fonction de pause du système d'avertissement sonore du véhicule (AVAS) ne doit pas être utilisée à moins qu'émettre des sons pour alerter les alentours soit clairement non nécessaire, et qu'il est certain qu'aucun piéton ne se trouve à proximité.

Lorsque vous conduisez en n'utilisant que la puissance du moteur électrique (conduite en marche avant et marche arrière), un son retentit pour alerter les personnes des environs que le véhicule se trouve à proximité. Le système d'alerte ne fonctionne pas lorsque la vitesse de déplacement du véhicule est inférieure à 24 km/h environ.

Les personnes de la zone environnante peuvent éprouver des difficultés à entendre le son d'alerte pour piétons dans les cas suivants.

- Le véhicule se trouve dans une zone bruyante.
- Le véhicule est conduit sous la pluie ou par vent fort.

Il peut être plus difficile d'entendre le son de l'arrière du véhicule que de l'avant.







▼ **À propos des ondes électromagnétiques**

Les pièces et câbles (orange) haute tension comprennent un blindage électromagnétique. Ils émettent presque la même quantité d'ondes électromagnétiques que les véhicules classiques ou les appareils électroménagers. Toutefois, un bruit peut être produit lorsque vous utilisez des pièces de radio. Lorsque vous installez des pièces de radio, nous vous recommandons de contacter votre concessionnaire SUBARU.

▼ Écran de flux d'énergie

L'état du flux d'énergie est affiché sur l'affichage des instruments de bord (LCD couleur) comme suit.

- Puissance du moteur aux roues: Orange
- Puissance du moteur électrique aux roues: Vert
- Flux d'énergie de chargement du moteur et des roues vers la batterie haute tension: Bleu aqua

Affichage	État	Affichage	État	Affichage	État
	Lorsque vous conduisez uniquement avec la puissance du moteur		Lorsqu'il n'y a pas de courant d'énergie		Lors du chargement de la batterie haute tension en utilisant la puissance du moteur pendant que le véhicule est arrêté
	Lorsque vous conduisez uniquement avec la puissance du moteur électrique		Lorsque le moteur électrique assiste le moteur	—	—
	Lors du chargement de la batterie haute tension pendant la conduite en utilisant la puissance du moteur		Lors du chargement de la batterie haute tension avec les freins à récupération	—	—

De plus, si une alerte ou un dysfonctionnement est détecté dans le système e-BOXER, un écran d'interruption sera affiché sur l'affichage des instruments de bord. Pour plus de détails, reportez-vous à "Écran de voyants lumineux" ☞ P204.

REMARQUE

- L'alimentation de la batterie haute tension est consommée plus que d'habitude lors de la conduite prolongée n'utilisant que la puissance du moteur électrique.
- L'alimentation de la batterie haute tension est consommée plus que d'habitude lorsque le véhicule est conduit continuellement ou à plusieurs reprises en n'utilisant que la puissance du moteur électrique. Bien que cela ne soit pas un problème, évitez autant que possible la conduite avec arrêts fréquents en vérifiant par exemple les informations routières avant de prendre la route.
- L'indicateur de l'énergie restante de la batterie haute tension peut indiquer un niveau vide lorsque l'énergie restante est extrêmement faible. Cependant, cela n'indique pas un dysfonctionnement.

Index illustré

●	Extérieur	26
●	Intérieur	28
●	Tableau de bord	31
	Modèles avec conduite à gauche	31
	Modèles avec conduite à droite.....	32

●	Volant	33
●	Commandes/manettes de réglage des éclairages et des essuie-glaces.....	34
●	Instruments de bord.....	35
●	Témoins avertisseurs et indicateurs	36

Extérieur

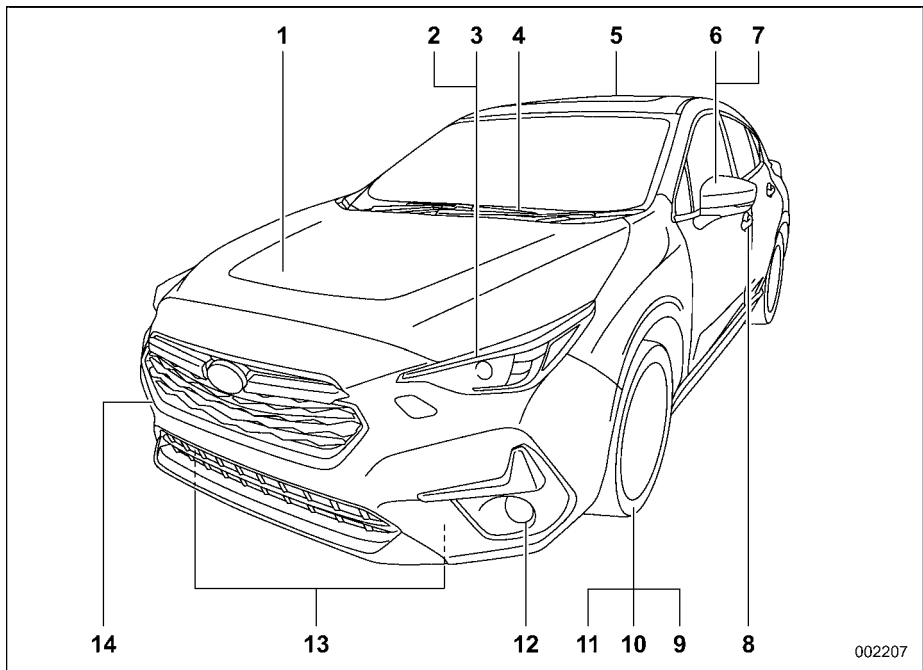

- 1 Capot moteur (page 459)
- 2 Phares (page 242, 498)
- 3 Clignotants de direction (page 253, 498)
- 4 Essuie-glaces de pare-brise (page 257, 489)
- 5 Toit ouvrant (page 157)
- 6 Rétroviseurs extérieurs (page 263)
- 7 Clignotants de direction latéraux (page 253, 498)
- 8 Serrures de portière (page 145)
- 9 Pression des pneus (page 479)
- 10 Crevaisons (page 410)
- 11 Chaînes antidérapantes (page 402)
- 12 Phares antibrouillard (pages 251, 498)
- 13 Crochets d'arrimage (page 426)
- 14 Crochet de remorquage (page 426)

002207

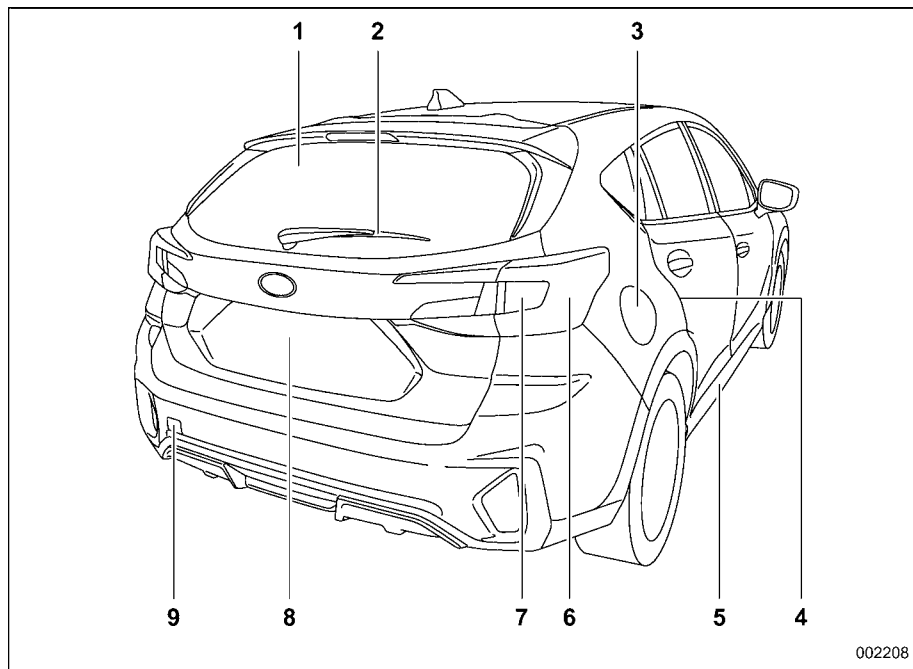

- 1 Désembueur de lunette arrière (page 260)
- 2 Essuie-glace arrière (page 258)
- 3 Volet et bouchon du réservoir de carburant (page 310)
- 4 Verrous de sécurité pour enfants (page 151)
- 5 Trous d'arrimage (page 426)
- 6 Éclairages (page 242, 498)
- 7 Clignotants de direction (page 253, 498)
- 8 Hayon (page 156)
- 9 Crochet de remorquage (page 426)

002208

Intérieur

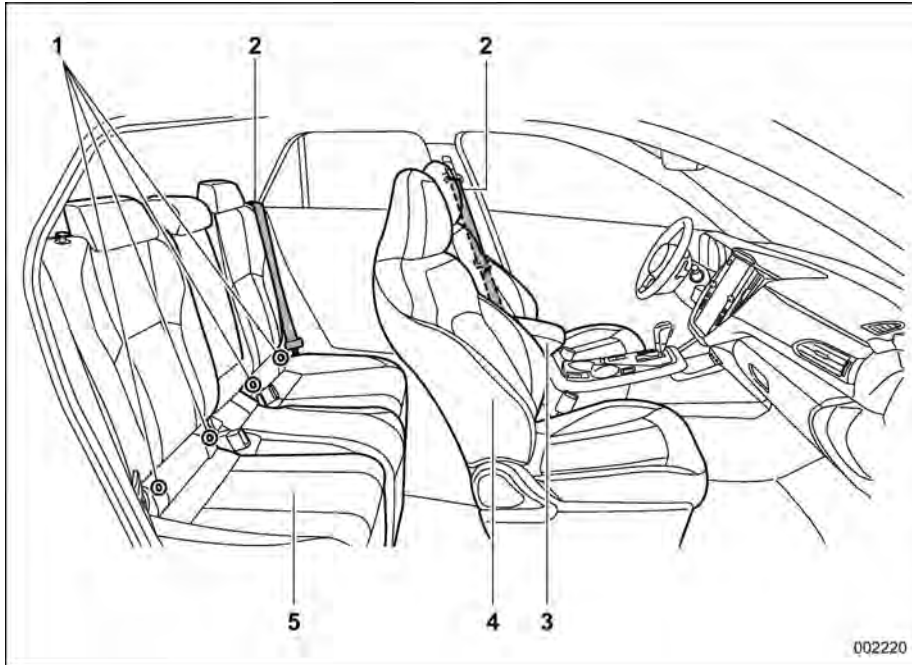

- 1 Ancrages inférieurs pour le système de retenue pour enfant ISOFIX (page 86)
- 2 Ceintures de sécurité (page 54)
- 3 Console centrale (page 290)
- 4 Sièges avant (page 41)
- 5 Sièges arrière (page 48)

002220

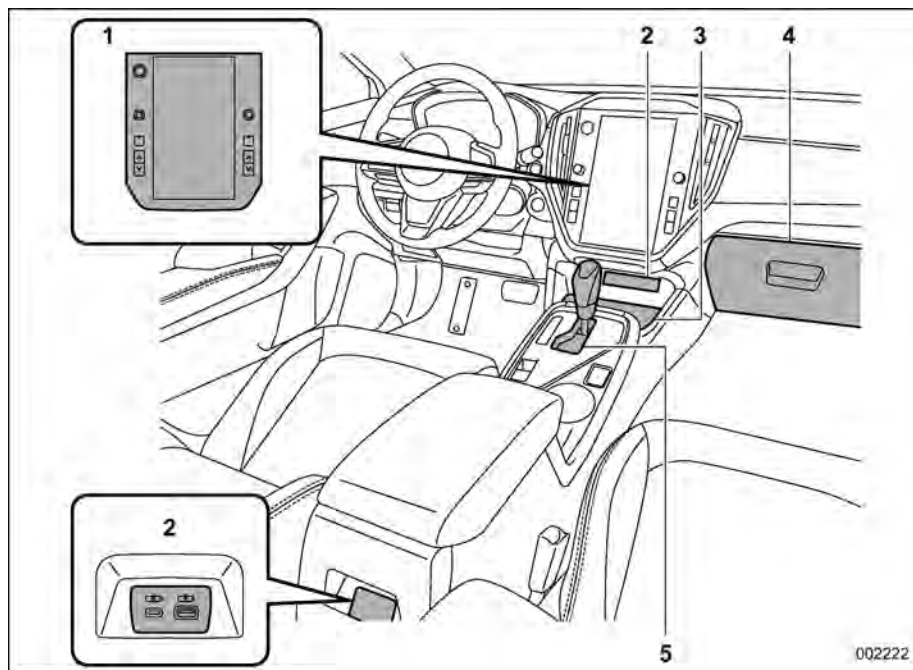

- 1 Affichage d'informations central (CID) (page 209)/Climatisation (page 270)/Système audio*/Système de navigation*
- 2 Alimentation USB (page 293)/AUX*
- 3 Plateau central (page 289)/Chargeur sans fil (page 295)
- 4 Boîte à gants (page 289)
- 5 Levier sélecteur (page 319)

*: Pour plus de détails sur la façon d'utiliser le système audio et de navigation (selon modèles), reportez-vous au manuel d'instructions du système de navigation/audio fourni séparément.

L'illustration ci-dessus est un exemple typique pour les modèles avec conduite à gauche. Pour les modèles avec conduite à droite, les emplacements de certaines commandes/de certains leviers sont différents de ceux indiqués par l'illustration.

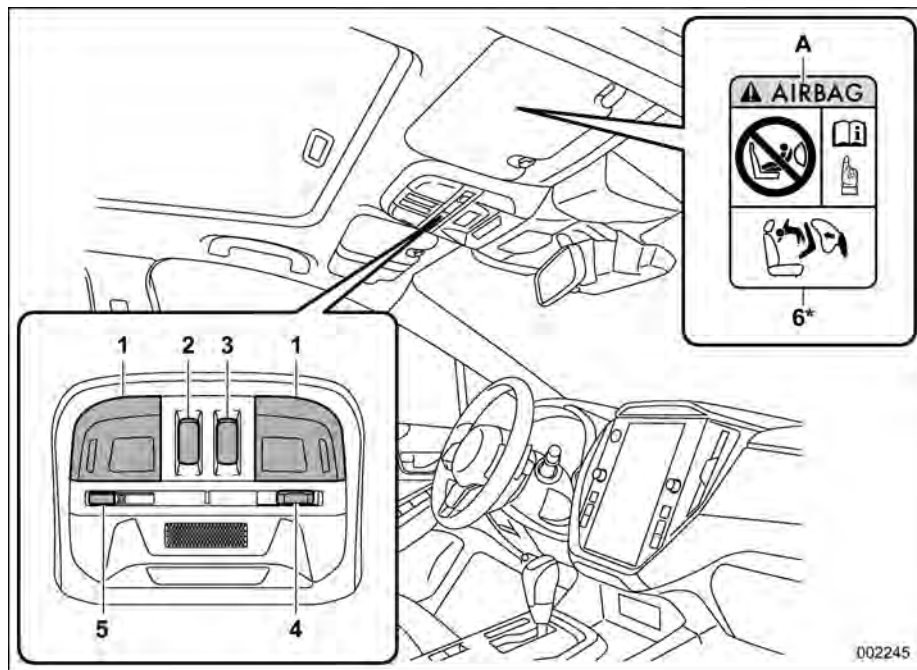

- 1 Commandes des lampes de lecture (page 286)
 - 2 Commande d'inclinaison du toit ouvrant opaque (page 158)
 - 3 Commande de glissement du toit ouvrant opaque (page 158)
 - 4 Commande de verrouillage des portières (page 286)
 - 5 Bouton SOS pour le système eCall
 - 6 Étiquettes d'avertissement pour le système de retenue pour enfant (page 71)
- A COUSSIN DE SÉCURITÉ

*: N'utilisez JAMAIS un système de retenue pour enfant tourné vers l'arrière sur un siège protégé à l'avant par un COUSSIN DE SÉCURITÉ ACTIF, l'ENFANT pourrait être BLESSÉ GRAVEMENT ou MORTELLEMENT.

REMARQUE

Pour plus de détails sur le bouton SOS pour le système eCall, reportez-vous au supplément du Manuel du conducteur pour le système eCall.

L'illustration ci-dessus est un exemple typique pour les modèles avec conduite à gauche. Pour les modèles avec conduite à droite, les emplacements de certaines commandes/de certains leviers sont différents de ceux indiqués par l'illustration.

Tableau de bord

■ Modèles avec conduite à gauche

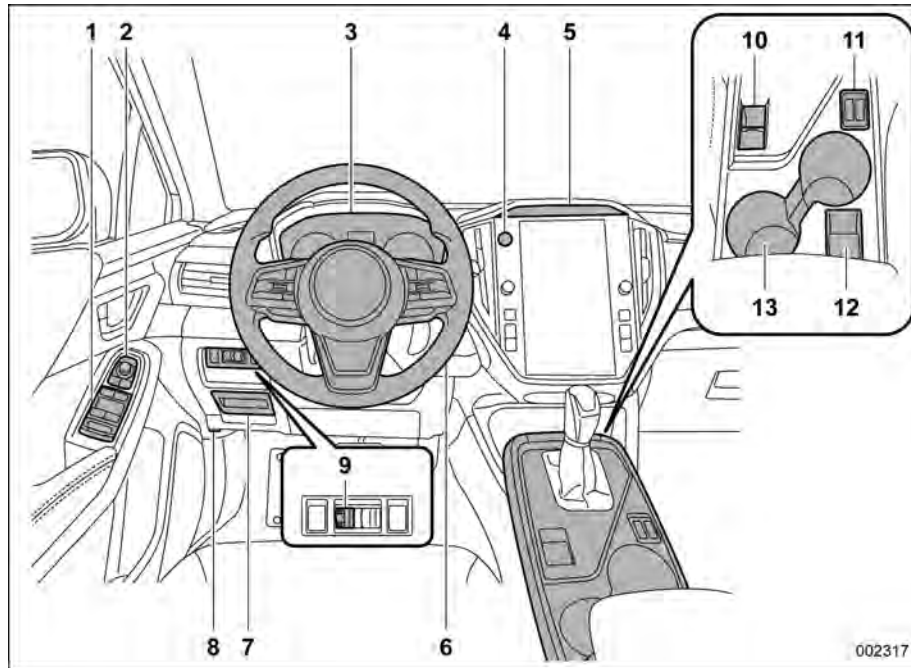

- 1 Commutateurs de lève-vitre électrique (page 152)
- 2 Interrupteur de rétroviseurs télécommandés (page 263)
- 3 Instruments de bord (page 167)
- 4 Commande des feux de détresse (page 166)
- 5 Caméra pour le système de surveillance du conducteur (page 377)
- 6 Volant inclinable/télescopique (page 265)
- 7 Boîte à fusibles (page 496)
- 8 Bouton d'ouverture du capot (page 459)
- 9 Molette de réglage d'intensité lumineuse (page 170)
- 10 Commande de frein de stationnement électronique (page 340)
- 11 Commandes de siège chauffant (page 47)
- 12 Prise de courant pour accessoire (page 292)
- 13 Porte-gobelet (page 290)

■ **Modèles avec conduite à droite**

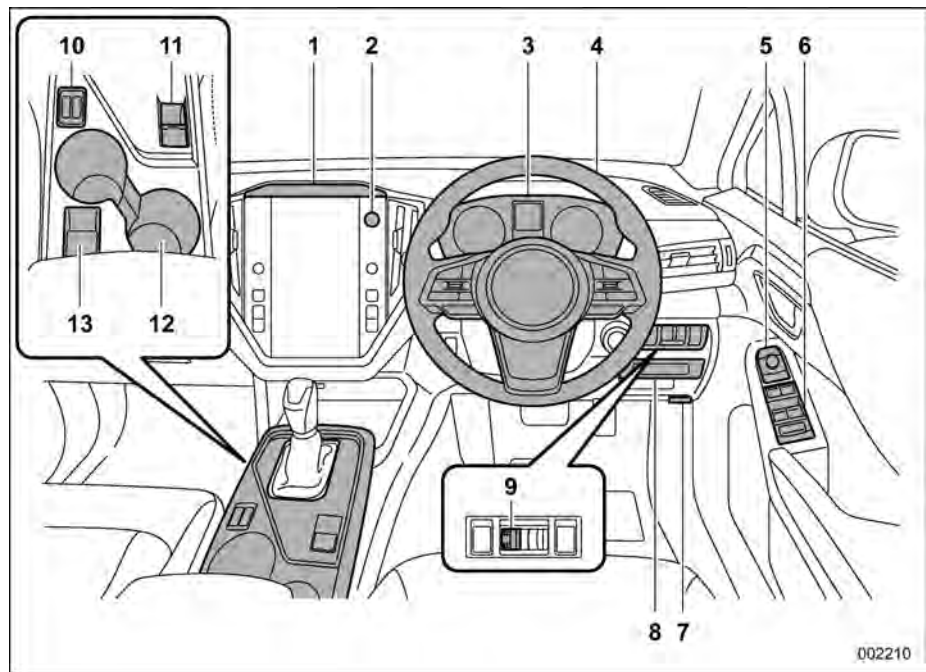

- 1 Caméra pour le système de surveillance du conducteur (page 377)
- 2 Commande des feux de détresse (page 166)
- 3 Instruments de bord (page 167)
- 4 Volant inclinable/télescopique (page 265)
- 5 Interrupteur de rétroviseurs télécommandés (page 263)
- 6 Commutateurs de lève-vitre électrique (page 152)
- 7 Bouton d'ouverture du capot (page 459)
- 8 Boîte à fusibles (page 496)
- 9 Molette de réglage d'intensité lumineuse (page 170)
- 10 Commandes de siège chauffant (page 47)
- 11 Commande de frein de stationnement électronique (page 340)
- 12 Porte-gobelet (page 290)
- 13 Prise de courant pour accessoire (page 292)

Volant

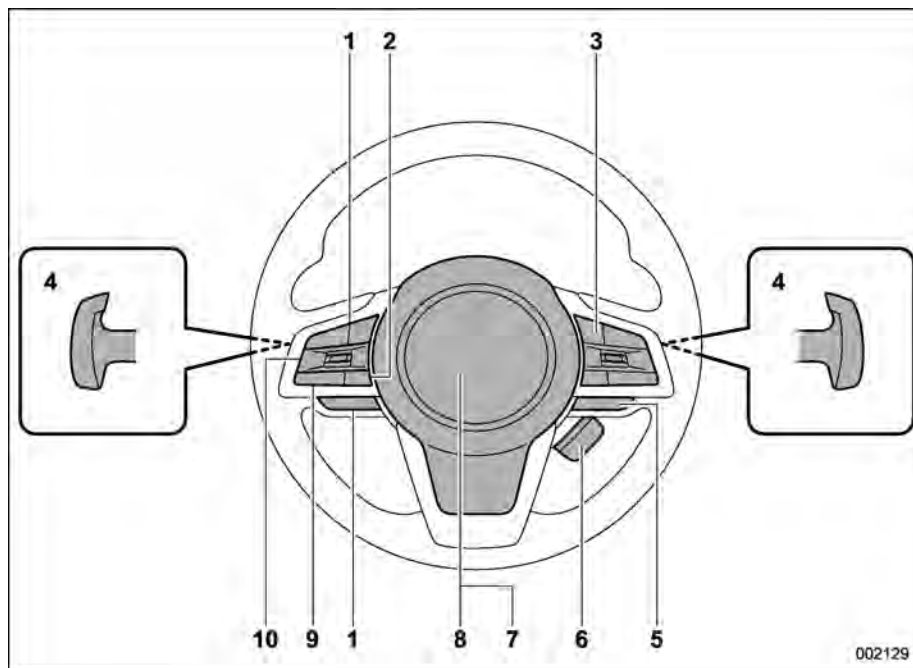

- 1 Commande audio*1
- 2 Commande de prise de parole pour le système de commande vocale*1
- 3 Commandes du régulateur de vitesse*2/ Commande LIM*2
- 4 Leviers de passage (page 322)
- 5 Commande SI-DRIVE (page 327)
- 6 Commande de volant de direction chauffant (page 266)
- 7 Coussin de sécurité SRS (page 90)
- 8 Klaxon (page 267)
- 9 Commande de téléphone mains libres*1
- 10 Commandes de l'affichage des instruments de bord (LCD couleur) (page 201)

*1: Pour plus de détails sur la façon d'utiliser les commandes, reportez-vous au manuel d'instructions du système de navigation/ audio fourni séparément.

*2: Pour plus de détails sur l'utilisation des commandes, reportez-vous au supplément du Manuel du conducteur pour le système EyeSight.

Commandes/manettes de réglage des éclairages et des essuie-glaces

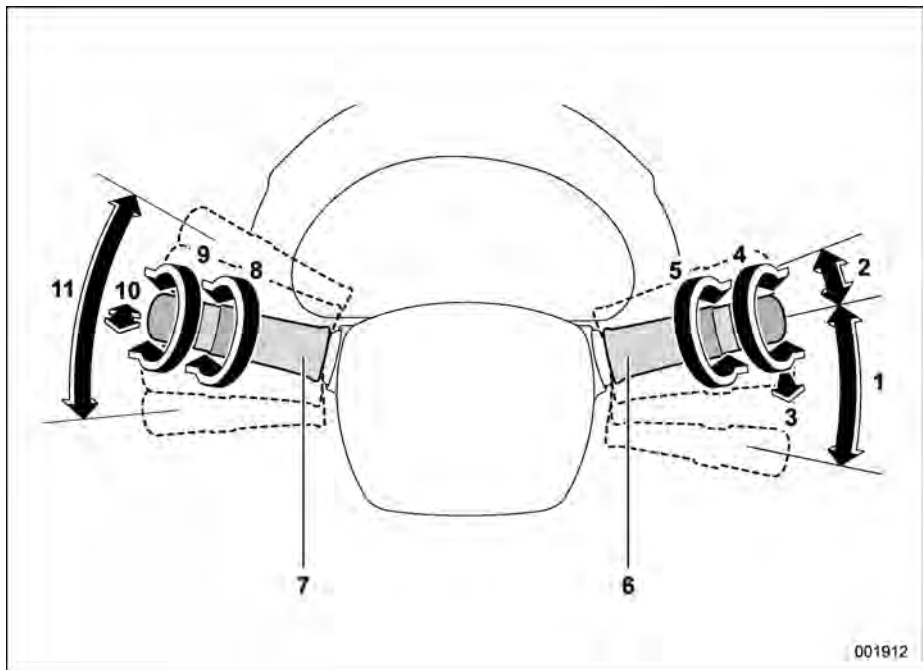





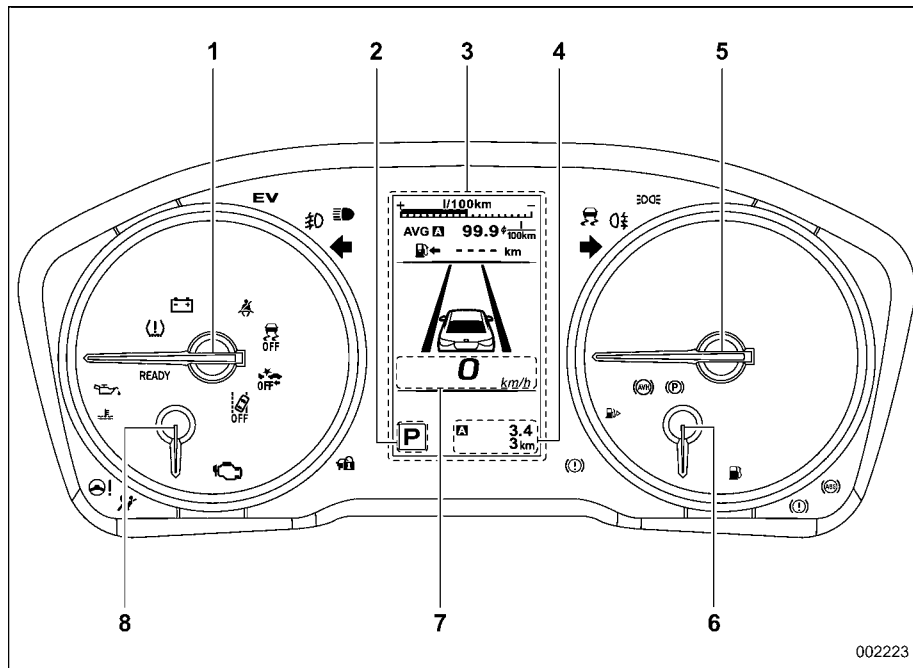



- 1 Essuie-glace de pare-brise (page 254)
- 2 Bruine (page 257)
- 3 Lave-glace de pare-brise (page 258)
- 4 Commande d'essuie-glaces et de lave-glace de lunette arrière (page 258)
- 5 Commande de sensibilité du capteur (page 257)
- 6 Manette de commande des essuie-glaces (page 257)
- 7 Commande de réglage des éclairages (page 242)
- 8 Commande des phares antibrouillards (page 251)
- 9 Phares ON/OFF/AUTO (page 242)
- 10 Appels de phare et inverseur feux de route/feux de croisement (page 245)
- 11 Manette des clignotants de direction (page 253)





Instruments de bord

















- 1 Compte-tours (page 167)
- 2 Indicateur de levier sélecteur/de la position du rapport engagé (page 196)
- 3 Affichage des instruments de bord (LCD couleur) (page 200)
- 4 Compteur journalier et totalisateur (page 168)
- 5 Indicateur de vitesse (page 167)
- 6 Jauge de carburant (page 169)
- 7 Écran de vitesse numérique (page 209)
- 8 Jauge de température du liquide de refroidissement du moteur (page 169)







Témoins avertisseurs et indicateurs





Repère	Signification	Page
	Témoins avertisseurs de ceinture de sécurité	172
	Témoins avertisseurs de ceinture de sécurité du passager avant	172
	Témoins avertisseurs de ceinture de sécurité arrière	175
	Témoins avertisseurs du système de coussin de sécurité SRS	176
ON 	Témoins indicateurs d'activation du coussin de sécurité frontal de passager avant (selon modèles)	176
OFF 	Témoins indicateurs de désactivation du coussin de sécurité frontal de passager avant (selon modèles)	176
	Témoins indicateurs de dysfonctionnement (témoins Check Engine)	177
	Témoins avertisseurs de charge	178
	Témoins avertisseurs de pression d'huile	178

Repère	Signification	Page
	Témoins avertisseurs de niveau d'huile moteur bas	178
AT OIL TEMP	Témoins avertisseurs de surchauffe de l'huile de boîte de vitesses automatique AT OIL TEMP	179
(ABS)	Témoins avertisseurs des freins antiblocage ABS	181
(!) (rouge)	Témoins avertisseurs du système des freins (rouge)	182
(!) (jaune)	Témoins avertisseurs de frein de stationnement électronique/Témoins avertisseurs du système des freins (jaune)	183
(P)	Témoins indicateurs de frein de stationnement électronique	184
	Témoins indicateurs de portière ouverte	186
	Témoins avertisseurs de capot moteur ouvert	186
	Témoins avertisseurs de bas niveau de carburant	186

Repère	Signification	Page
AWD	Témoins avertisseurs de traction intégrale	186
	Témoins avertisseurs de direction assistée	186
(AVH)	Témoins indicateurs Auto Vehicle Hold	185
	Témoins avertisseurs du Contrôle de Dynamique du Véhicule/Témoins indicateurs de fonctionnement du Contrôle de Dynamique du Véhicule	187
	Témoins indicateurs de désactivation du Contrôle de Dynamique du Véhicule	188
	Indicateurs d'avertissement de clé d'accès	189
	Témoins indicateurs du dispositif antidémarrage	195
	Témoins indicateurs du clignotant de direction	196
	Témoins indicateurs des feux de route	196

Repère	Signification	Page
	Indicateur d'assistance des feux de route (selon modèles)	196
	Témoin avertisseur du dispositif de réglage automatique de portée des phares	197
	Témoin avertisseur de phare LED	197
SRH OFF	Témoin indicateur de désactivation des phares répondant au braquage	197
SRH	Témoin avertisseur des phares répondant au braquage	197
	Témoin indicateur des phares antibrouillard avant	197
	Témoin indicateur de phare antibrouillard arrière	197
	Témoin indicateur des phares	197
	Témoin avertisseur de pression de gonflage basse des pneus	179
	Témoin avertisseur de liquide de lave-glace de pare-brise	186

Repère	Signification	Page
	Indicateur d'avertissement du système de détection de véhicule à l'arrière Subaru	197
	Indicateur de désactivation du système de détection de véhicule à l'arrière Subaru	197
[I]	Indicateur SI-DRIVE	195
[S]		
EV	Voyant de mode EV (véhicule électrique)	200
	Témoin avertisseur du filtre à particules d'essence	199
READY	Témoin indicateur READY du système e-BOXER	200
	Voyant de panne du système e-BOXER	200
	Témoin indicateur de désactivation du système d'alerte pour piétons	200
	Témoin avertisseur de route enneigée et glacée	198

Repère	Signification	Page
RAB	Indicateur d'avertissement RAB	198
RAB OFF	Indicateur de désactivation RAB	198
	Indicateur de désactivation de l'alarme sonore du sonar	199
	Témoin indicateur de fonctionnement du système de surveillance du conducteur (vert) (selon modèles)	198
	Témoin avertisseur du système de surveillance du conducteur (jaune) (selon modèles)	198
	Témoin indicateur de désactivation du système de surveillance du conducteur (selon modèles)	199
	Témoin indicateur d'arrêt temporaire du système de surveillance du conducteur (selon modèles)	199

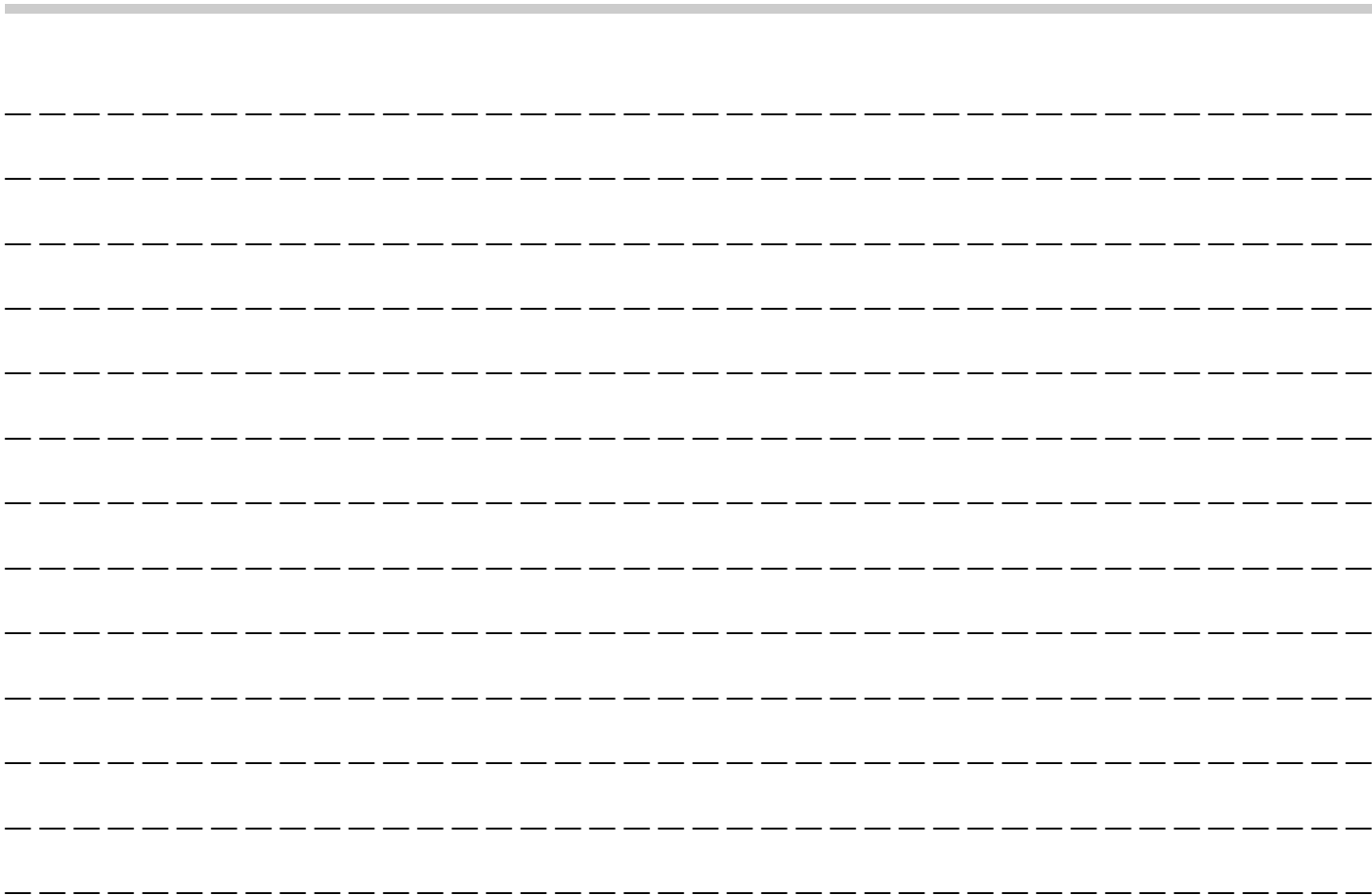

Sièges, ceintures de sécurité et coussins de sécurité SRS

1-1. Sièges avant.....	41	1-7. Systèmes de retenue pour enfant.....	69
Siège à réglage manuel (selon modèles)	44	Précautions de sécurité.....	69
Siège à réglage électrique (selon modèles)	45	Conseils de sécurité pour l'installation de	
Réglage des appuis-tête	46	systèmes de retenue pour enfant	70
1-2. Sièges chauffants (selon modèles).....	47	Choix d'un système de retenue pour enfant.....	72
1-3. Sièges arrière.....	48	Seulement pour les modèles avec témoin	
Précautions importantes concernant le système		indicateur d'activation/de désactivation du	
e-BOXER	49	coussin de sécurité frontal de passager avant –	
Rabattre le dossier de siège arrière.....	49	Lors de l'installation de systèmes de retenue	
Réglage des appuis-tête	52	pour enfant sur le siège du passager avant	77
Accoudoir.....	54	Seulement pour les modèles sans le témoin	
1-4. Ceintures de sécurité	54	indicateur d'activation/de désactivation du	
Conseils à propos des ceintures de sécurité.....	54	coussin de sécurité frontal de passager avant –	
Enrouleur à blocage d'urgence (ELR).....	57	Lors de l'installation de systèmes de retenue	
Témoin avertisseur et signal sonore de ceinture		pour enfant sur le siège du passager avant	79
de sécurité	57	Installation des systèmes de retenue pour	
Témoin avertisseur et signal sonore de ceinture		enfant avec une ceinture	80
de sécurité arrière	57	Installation d'un siège rehausseur ou d'un	
Pour attacher votre ceinture de sécurité.....	57	coussin de rehaussement	85
Entretien des ceintures de sécurité.....	64	Installation de systèmes de retenue pour enfant	
1-5. Prétensionneur de ceinture de sécurité	64	avec les barres d'ancrage ISOFIX	86
Ceinture de sécurité avec prétensionneur de		Ancrages de longe supérieure.....	89
sangle-baudrier	65	1-8. Coussin de sécurité SRS (Système de	
Ceinture de sécurité avec prétensionneurs de		Retenue Supplémentaire)	90
sangle-baudrier et de sangle sous-abdominale....	66	Précautions d'ordre général concernant	
Surveillance du système.....	67	le système de coussin de sécurité SRS	91
Entretien du système.....	67	Précautions d'ordre général concernant	
Précautions concernant les modifications		le système de coussin de sécurité SRS pour	
apportées au véhicule.....	67	les accessoires et les objets	93
1-6. Rappel de siège arrière	68	Précautions d'ordre général au sujet du	
		système de coussin de sécurité SRS et des	
		enfants	96
		Composants.....	99

Sièges, ceintures de sécurité et coussins de sécurité SRS

Coussin de sécurité SRS	103
Fonctionnement du système	109
Fonctionnement du coussin de sécurité SRS de coussin de siège.....	114
Fonctionnement du coussin de sécurité latéral SRS, du coussin de sécurité SRS côté éloigné (selon modèles) et du rideau de sécurité SRS ...	115

Surveillance du système de coussin de sécurité SRS	120
Entretien du système des coussins de sécurité SRS	120
Précautions concernant les modifications apportées au véhicule	121

1-1. Sièges avant

DANGER

- Ne réglez jamais votre siège lors de la conduite, car cela peut provoquer la perte de contrôle du véhicule et des blessures.
- Avant de régler le siège, assurez-vous que les passagers arrière ont les mains et les pieds à l'écart du mécanisme de réglage, et qu'aucune charge ne vient bloquer ce dernier.
- Après avoir ajusté le siège, déplacez-le d'avant en arrière pour vous assurer qu'il est bien bloqué. Si le siège n'est pas bien verrouillé, il peut bouger ou la ceinture de sécurité peut ne pas marcher correctement.
- Ne placez pas d'objets sous les sièges avant. Ils pourraient interférer avec le verrouillage des sièges avant et provoquer un accident.
- Les ceintures de sécurité assurent une protection optimale lorsque l'occupant du siège se tient assis le plus en arrière possible, droit contre le dossier.

Pour éviter que l'occupant du siège ne glisse sous sa ceinture de sécurité lors d'une collision, le dossier des sièges avant doit toujours être en position verticale lorsque le véhicule roule. Si le dossier des sièges avant se trouve en position inclinée au moment de la collision, l'occupant du siège risque de glisser sous la sangle sous-abdominale, celle-ci lui remontant sur l'abdomen, ce qui peut entraîner des blessures internes graves voire mortelles.

- Les coussins de sécurité SRS se déploient très rapidement avec une énergie considérable. Les personnes qui ne se tiennent pas assises bien droit de manière correcte lorsque le coussin de sécurité SRS se déploie risquent d'être gravement blessées. Les coussins de sécurité SRS nécessitant assez d'espace lorsqu'ils se déploient, le conducteur doit se tenir assis au fond de son siège, bien droit contre le dossier, et se tenir éloigné du volant autant que le permet le maintien d'une parfaite maîtrise du véhicule. Le passager avant doit

reculer son siège au maximum et se tenir au fond du siège, bien droit contre le dossier.



DANGER

SUBARU recommande vivement que TOUS les enfants et nourrissons (y compris ceux utilisant un système de retenue pour enfant) voyagent sur les sièges ARRIÈRE et soient convenablement attachés au moyen d'un système de retenue pour enfant ou de la ceinture de sécurité du siège, compte tenu de leur âge, de leur taille et de leur poids. Le coussin de sécurité SRS se déploie très rapidement avec une énergie considérable, et il peut bles-

ser ou même tuer un enfant qui n'est pas attaché ou mal attaché. Plus légers et moins robustes que les adultes, les enfants sont plus exposés au risque de blessures par déploiement du coussin de sécurité. Les statistiques d'accidents prouvent que les enfants sont plus en sécurité lorsqu'ils sont correctement attachés sur les sièges arrière plutôt que sur les sièges avant. Pour des consignes et précautions relatives aux systèmes de retenue pour enfant, reportez-vous à "Systèmes de retenue pour enfant" P69.



⚠ DANGER

Pour éviter que l'occupant du siège ne glisse sous la ceinture de sécurité en cas de collision, le dossier de siège doit toujours être en position verticale lorsque le véhicule est en mouvement. Par ailleurs, aucun objet (coussin ou autre) ne doit se trouver entre l'occupant du siège et le dossier. Sinon, les risques de glisser sous la sangle sous-abdominale et la sangle sous-abdominale de glisser au-dessus de l'abdomen augmentent, tous les deux pouvant résulter en des blessures internes graves voire mortelles.

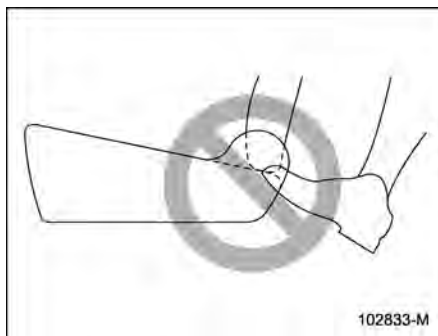

⚠ DANGER

Ne laissez pas les passagers arrière reposer leurs pieds entre le dossier du siège avant et le coussin de siège. Ceci pour ne pas interférer avec le fonctionnement correct des systèmes suivants et éviter toute blessure grave.

- Système de détection de présence d'un passager (selon modèles)
- Coussin de sécurité latéral SRS
- Coussin de sécurité SRS de coussin de siège
- Coussin de sécurité SRS côté éloigné (selon modèles)
- Siège chauffant avant (selon modèles)
- Siège à réglage électrique (selon modèles)



⚠ DANGER

N'appuyez le tableau de bord de vos pieds. Cela peut empêcher le fonctionnement correct de la fonction de détection de présence d'un passager du système de coussin de sécurité SRS et du coussin de sécurité SRS. Ceci peut entraîner des blessures graves voire mortelles en cas d'accident.



⚠ DANGER

Les ceintures de sécurité assurent une protection optimale lorsque l'occupant du siège se tient assis le plus en arrière possible, droit contre le dossier. Aucun objet (coussins, etc.) ne doit se trouver entre l'occupant d'un siège et le dossier ou le coussin du siège. Sinon, les risques de glisser sous la sangle sous-abdominale et la sangle sous-abdominale de glisser au-dessus de l'abdomen augmentent, tous les deux pouvant résulter en des blessures internes graves voire mortelles.

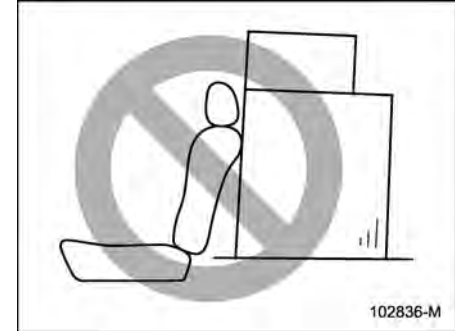

⚠ DANGER

N'empilez jamais de bagages ou colis plus haut que le dossier du siège: ils pourraient tomber vers l'avant et blesser les passagers en cas d'arrêt brusque ou d'accident.

■ Siège à réglage manuel (selon modèles)

▼ Ajustement vers l'avant et vers l'arrière



1. Asseyez-vous sur le siège pour le régler.
2. Tirez la manette vers le haut, déplacez le siège jusqu'à la position désirée, puis relâchez la manette.
3. Essayez de déplacer le siège vers l'avant et l'arrière pour vous assurer qu'il est bien bloqué en position.

▼ Inclinaison du dossier

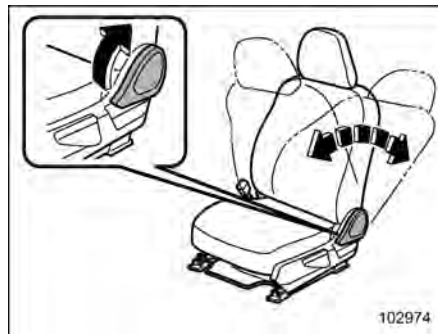

1. Tirez la manette d'inclinaison vers le haut, réglez le dossier de siège sur la position désirée, puis relâchez la manette.
2. Assurez-vous que le dossier de siège est bien bloqué en position.

En position inclinée, le dossier de siège risque de se redresser brusquement et avec force lorsque la manette est tirée. Lorsque vous actionnez la manette, retenez légèrement le dossier pour le redresser lentement.

▼ Réglage de la hauteur du coussin de siège (siège du conducteur)



1. Lorsqu'on pousse la manette vers le bas, le siège descend.
2. Lorsqu'on tire la manette vers le haut, le siège monte.

Vous pouvez régler la hauteur du siège en déplaçant la manette de réglage du coussin de siège vers le haut ou vers le bas.

■ Siège à réglage électrique (selon modèles)

▼ Siège du conducteur

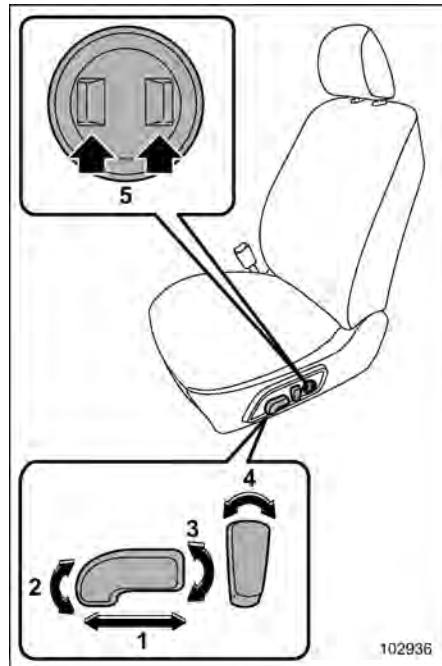

- 1 **Commutateur de réglage avant-arrière du siège**
Déplacez le commutateur vers l'avant ou

l'arrière pour avancer ou reculer le siège. Il n'est pas possible de régler l'inclinaison ou la hauteur du coussin de siège pendant le réglage de la position avant-arrière du siège.

- 2 **Commutateur de réglage de l'inclinaison du coussin de siège**
Pour régler l'angle du coussin de siège, tirez l'extrémité avant du commutateur de réglage vers le haut ou poussez-la vers le bas.
- 3 **Commutateur de réglage de hauteur du coussin de siège**
Pour régler la hauteur du coussin de siège, tirez l'extrémité arrière du commutateur vers le haut, ou poussez-la vers le bas.
- 4 **Commutateur de réglage d'inclinaison du dossier de siège**
Pour régler l'inclinaison du dossier, actionnez le commutateur.
- 5 **Commutateur de réglage d'appui lombaire**
Appuyez sur l'extrémité avant du commutateur pour un soutien accru du bas du dos. Appuyez sur l'extrémité arrière du commutateur pour un soutien moindre du bas du dos.

▼ Siège du passager avant



- 1 **Commutateur de réglage avant-arrière du siège**
Déplacez le commutateur vers l'avant ou l'arrière pour avancer ou reculer le siège.
- 2 **Commutateur de réglage de l'inclinaison du coussin de siège**
Pour régler l'angle du coussin de siège, tirez l'extrémité avant du commutateur de réglage vers le haut ou poussez-la vers le bas.
- 3 **Commutateur de réglage de hauteur du coussin de siège**
Pour régler la hauteur du coussin de siège, tirez l'extrémité arrière du commutateur vers le haut, ou poussez-la vers le bas.
- 4 **Commutateur de réglage d'inclinaison du dossier de siège**
Pour régler l'inclinaison du dossier, actionnez le commutateur.

■ Réglage des appuis-tête



- **Ne roulez jamais avec les appuis-tête enlevés car ils sont conçus pour réduire le risque de blessure à la nuque en cas de collision par l'arrière. De plus, n'installez jamais les appuis-tête à l'envers. Cela empêcherait les appuis-tête de fonctionner comme prévu. Par conséquent, lorsque vous enlevez les appuis-tête, tous les appuis-tête devront être réinstallés correctement pour la sécurité des passagers.**
- **Tous les occupants, le conducteur compris, ne doivent pas conduire le véhicule ou s'asseoir sur les sièges tant que les appuis-tête ne sont pas remis à leur position pour minimiser le risque de lésion cervicale en cas de collision.**
- **Les appuis-tête des sièges avant sont conçus pour être installés sur les sièges avant uniquement. Les appuis-tête des sièges arrière sont conçus pour être installés sur les sièges arrière uniquement. Ne tentez pas d'ins-**

taller les appuis-tête avant sur les sièges arrière ou les appuis-tête arrière sur les sièges avant.

Le siège du conducteur et le siège du passager avant sont tous deux équipés d'appuis-tête. Les deux appuis-tête sont réglables des façons suivantes.

▼ Réglage de la hauteur des appuis-tête

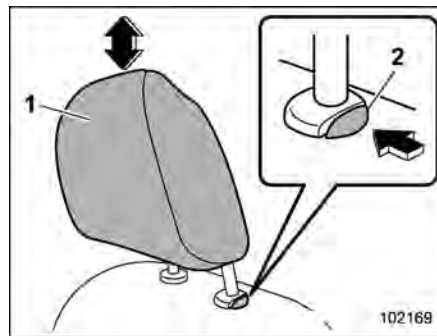

- 1 Appui-tête
- 2 Bouton de libération

Pour relever:

Tirez l'appui-tête vers le haut.

Pour abaisser:

Poussez l'appui-tête vers le bas tout en appuyant sur le bouton de libération qui se trouve sur le haut du dossier.

Pour retirer:

Tout en appuyant sur le bouton de libération, enlevez l'appui-tête.

Pour installer:

Installez l'appui-tête dans les trous situés en haut du dossier de siège jusqu'à enclenchement de l'appui-tête. Appuyez sur le bouton de libération et maintenez-le enfoncé pour abaisser l'appui-tête.

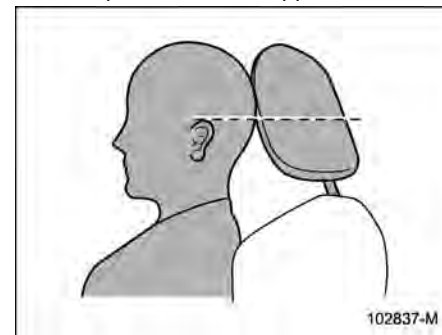

Chaque appui-tête doit être réglé de sorte que le centre de l'appui-tête soit au niveau du haut des oreilles de l'occupant du siège.

REMARQUE

Il n'est pas possible d'enlever ou d'installer l'appui-tête sans incliner le dossier de siège avant. Inclinez le dossier de siège avant et enlevez ou installez l'appui-tête.

1-2. Sièges chauffants (selon modèles)

Les sièges avant sont équipés d'un système de siège chauffant.

Les sièges chauffants fonctionnent lorsque le contacteur d'allumage est en position "ACC" ou "ON".

**ATTENTION**

- **Ne placez pas d'objets durs ou lourds, ou d'objets avec des parties saillantes sur le siège, et ne le percez pas avec des objets pointus, tels que des épingles ou des aiguilles.**
- **Les personnes à peau délicate peuvent souffrir de brûlures légères même à basse température si l'usage du siège chauffant est prolongé. Avertissez toujours les personnes concernées avant d'activer le siège chauffant.**
- **Ne recouvrez pas les sièges d'un matériau ou autre objet isolant (couverture, coussin, etc.). Cela pourrait entraîner une surchauffe des sièges chauffants.**

- **Lorsque le siège est suffisamment réchauffé et avant de descendre du véhicule, assurez-vous d'éteindre le siège chauffant.**

REMARQUE

L'usage prolongé du siège chauffant avec le système e-BOXER à l'arrêt peut décharger la batterie auxiliaire 12 V.

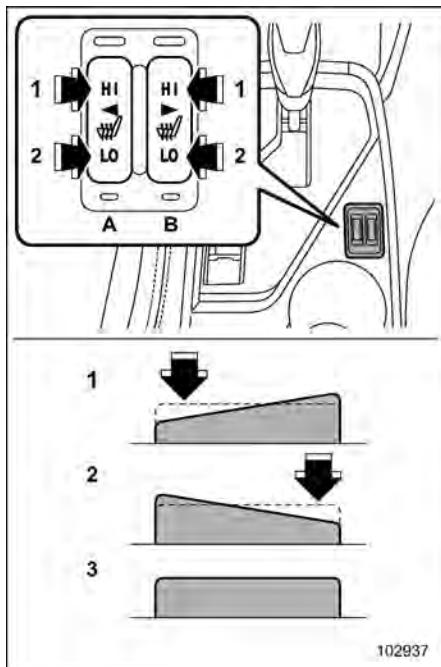

- 1 **HI** – Chauffage rapide
- 2 **LO** – Chauffage normal
- 3 Arrêt
- A Côté gauche
- B Côté droit

Pour utiliser le chauffage du siège, appuyez sur la position “LO” ou “HI” du commutateur en fonction de la température souhaitée.

Pour un réchauffage plus rapide du siège, choisissez la position “HI”.

Pour éteindre le siège chauffant, appuyez légèrement sur le côté opposé du commutateur.

L'indicateur intégré au bouton s'allume lorsque le siège chauffant fonctionne.

1-3. Sièges arrière



⚠ DANGER

Les ceintures de sécurité assurent une protection optimale lorsque l'occupant du siège se tient assis le plus en arrière possible, droit contre le dossier. Aucun objet (coussins, etc.) ne doit se trouver entre l'occupant d'un siège et le dossier ou le coussin du siège. Sinon, les risques de glisser sous la sangle sous-abdominale et la sangle sous-abdominale de glisser au-dessus de l'abdomen augmentent, tous les deux pouvant résulter

en des blessures internes graves voire mortelles.

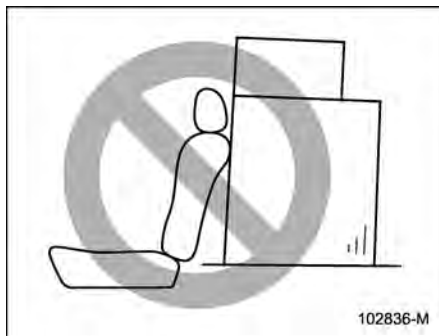

⚠ DANGER

N'empilez jamais de bagages ou colis plus haut que le dossier du siège: ils pourraient tomber vers l'avant et blesser les passagers en cas d'arrêt brusque ou d'accident.

■ Précautions importantes concernant le système e-BOXER

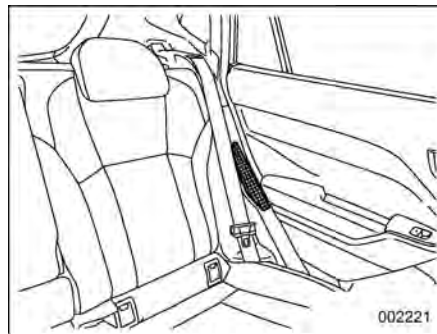

Prise d'air de la batterie haute tension

⚠ ATTENTION

La prise d'air de la batterie haute tension est située à côté du siège arrière sur la gauche. Suivez les instructions suivantes pour éviter la surchauffe de la batterie haute tension ou un dysfonctionnement du système e-BOXER.

- Ne posez aucun objet près de la prise d'air de la batterie haute tension.
- Nettoyez fréquemment la prise d'air de la batterie haute tension

pour empêcher qu'elle se bouche.

- Il est nécessaire d'empêcher toute pénétration de liquides ou d'autres substances ou objets dans la prise d'air. Prévenez les passagers dans cette zone d'être prudent autour de la prise d'air pour empêcher des débris de pénétrer.
- En cas de pénétration d'eau ou d'objets, elle peut ne pas fonctionner correctement. En cas de pénétration d'une grande quantité d'eau ou d'objets quelconques, contactez votre concessionnaire SUBARU pour une inspection.

■ Rabattre le dossier de siège arrière

⚠ DANGER

- Lorsque vous rabattez le dossier de siège, vérifiez qu'il n'y a pas de passagers ou d'objets sur la banquette arrière. Ne pas le faire crée un risque de blessure ou de dommage matériel, si le dossier de siège se replie soudainement.

- Ne laissez jamais vos passagers voyager sur le siège arrière replié ou dans l'espace de chargement. Ceci est dangereux et peut entraîner des blessures graves voire mortelles.
- Attachez correctement tous les objets, en particulier ceux de grande longueur, car ils peuvent être à l'origine de graves blessures s'ils se trouvaient projetés dans l'habitacle lors d'un arrêt brusque, d'une accélération rapide ou dans un virage serré.
- Lorsque vous remettez le dossier de siège dans sa position originale, secouez-le légèrement pour vous assurer qu'il est bien fixé. Si le dossier de siège n'est pas correctement fixé, il peut se rabattre soudainement lors d'un freinage brusque, ou des objets peuvent sortir de l'espace de chargement, ce qui peut provoquer des blessures graves, voire mortelles.

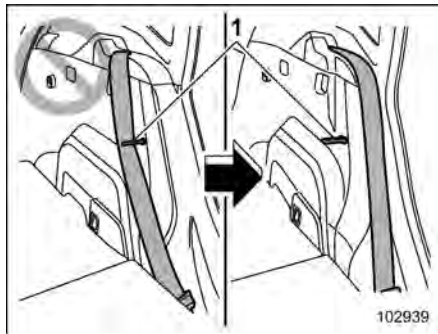
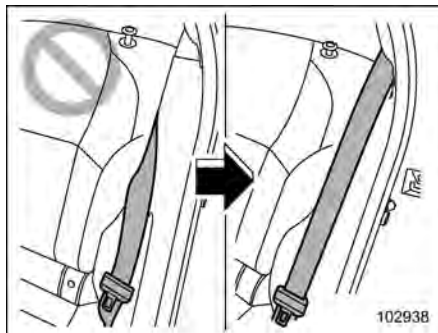

1 Gâche

⚠ DANGER

Lorsque le dossier est ramené à sa position d'origine, observez les précautions suivantes. Ne pas le faire peut conduire à de graves blessures ou à un accident parce que l'efficacité de l'opération de la ceinture de sécurité est limitée.

- La ceinture de sécurité ne doit pas être pris dans le dossier et elle doit être entièrement visible.
- La ceinture de sécurité ne doit pas passer derrière la gâche du dossier de siège.

⚠ ATTENTION

N'accrochez pas de bagage, etc. à la gâche. Il est possible que le dossier de siège ne puisse pas être correctement bloqué. Cela pourrait entraîner des accidents inattendus

▼ Rabattre le dossier de siège arrière

1. Abaissez les appuis-tête.



2. Tirez sur le bouton de déverrouillage et rabattez le dossier pour le débloquer.

▼ Remettez le dossier de siège arrière dans sa position d'origine



⚠ DANGER

- Lorsque vous remettez le dossier de siège dans sa position d'origine, veillez à respecter les précautions suivantes.

Le non-respect de ces précautions peut endommager la ceinture de sécurité, porter atteinte à son efficacité, et peut même entraîner une blessure grave.

- Lorsque vous remettez le dossier de siège à sa position d'origine, tirez la ceinture de sécurité vers l'extérieur du véhicule pour qu'elle ne se retrouve pas coin-

cée entre le dossier de siège et la garniture.

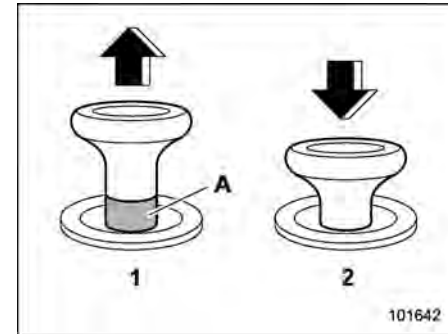

Bouton de déverrouillage

- 1 Déverrouillé
 - 2 Verrouillé
- A Marqueur de déverrouillage en rouge

Pour ramener le dossier à sa position d'origine, relevez le dossier jusqu'à ce qu'il se verrouille en position et vérifiez que le marqueur de déverrouillage sur le bouton de déverrouillage n'est plus visible.

⚠ DANGER

Lorsque vous remettez le dossier dans sa position initiale, vérifiez que le marqueur de déverrouillage sur le bouton de déverrouillage n'est pas visible. Secouez également légère-

ment le dossier pour vérifier qu'il est bien verrouillé en place. Si le dossier de siège n'est pas correctement fixé, il peut se rabattre soudainement lors d'un freinage brusque, ou des objets peuvent sortir de l'espace de chargement, ce qui peut provoquer des blessures graves, voire mortelles.

■ Réglage des appuis-tête

Les sièges arrière côté vitre et central sont équipés d'appuis-tête.

DANGER

- Ne roulez jamais avec les appuis-tête enlevés car ils sont conçus pour réduire le risque de blessure à la nuque en cas de collision par l'arrière. Par conséquent, lorsque vous avez enlevé les appuis-tête, tous les appuis-tête doivent être réinstallés pour la sécurité des passagers.
- Tous les occupants, le conducteur compris, ne doivent pas conduire le véhicule ou s'asseoir sur les sièges tant que les appuis-tête ne sont pas remis à leur position pour minimiser le risque de lésion cervicale en cas de

collision.

- Les appuis-tête des sièges avant sont conçus pour être installés sur les sièges avant uniquement. Les appuis-tête des sièges arrière sont conçus pour être installés sur les sièges arrière uniquement. Ne tentez pas d'installer les appuis-tête avant sur les sièges arrière ou les appuis-tête arrière sur les sièges avant.

▼ Places des passagers arrière côté portière

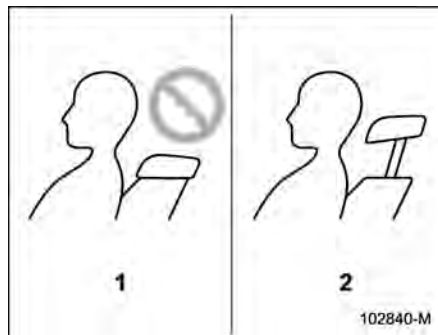

- 1 Siège non occupé (position la plus basse)
- 2 Siège occupé (position étendue)

ATTENTION

L'appui-tête n'est pas destiné à être utilisé dans la position la plus basse.

Avant de prendre place sur le siège, haussez l'appui-tête jusqu'à la position étendue.

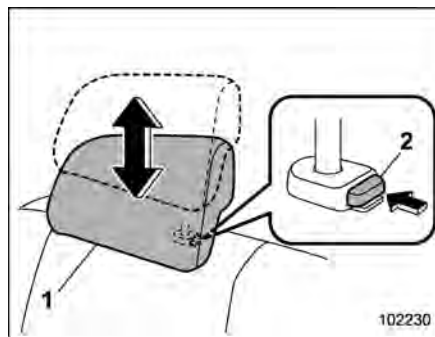

- 1 Appui-tête
- 2 Bouton de libération

Pour relever:

Tirez l'appui-tête vers le haut.

Pour abaisser:

Poussez l'appui-tête vers le bas tout en appuyant sur le bouton de libération qui se trouve sur le haut du dossier.

Pour retirer:

Tout en appuyant sur le bouton de libération, enlevez l'appui-tête.

Pour installer:

Installez l'appui-tête dans les trous situés en haut du dossier de siège jusqu'à enclenchement de l'appui-tête. Appuyez sur le bouton de libération et maintenez-le enfoncé pour abaisser l'appui-tête.

L'appui-tête doit être réglé de sorte que le centre de l'appui-tête soit au niveau du haut des oreilles de l'occupant du siège.

Abaissez les appuis-tête des places non occupées pour améliorer la visibilité arrière.

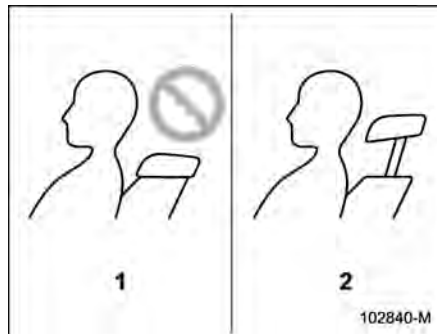
▼ Place du milieu à l'arrière

- 1 Siège non occupé (position la plus basse)
- 2 Siège occupé (position étendue)

ATTENTION

L'appui-tête n'est pas destiné à être utilisé dans la position la plus basse. Avant de prendre place sur le siège, haussez l'appui-tête jusqu'à la position étendue.

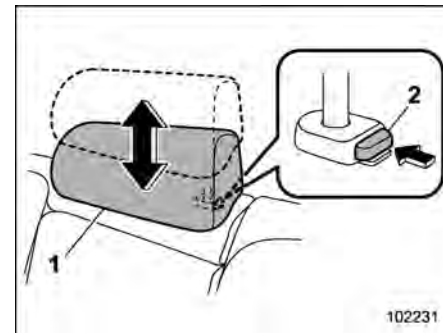

- 1 Appui-tête
- 2 Bouton de libération

Pour relever:

Tirez l'appui-tête vers le haut.

Pour abaisser:

Poussez l'appui-tête vers le bas tout en appuyant sur le bouton de libération qui se trouve sur le haut du dossier.

Pour retirer:

Tout en appuyant sur le bouton de libération, enlevez l'appui-tête.

Pour installer:

Installez l'appui-tête dans les trous situés en haut du dossier de siège jusqu'à enclenchement de l'appui-tête. Appuyez sur le bouton de libération et maintenez-le enfoncé pour abaisser l'appui-tête.

Lorsque la place du milieu à l'arrière est occupée, haussez l'appui-tête à la position étendue. Lorsque la place du milieu à l'arrière n'est pas occupée, abaissez l'appui-tête pour améliorer la visibilité arrière.

■ Accoudoir



Pour abaisser l'accoudoir, tirez-le par l'extrémité supérieure.

▲ DANGER

- Assurez-vous que les passagers arrière attachent leur ceinture de sécurité avant d'abaisser l'accoudoir. Si les passagers arrière attachent leur ceinture de sécurité après avoir abaissé l'accou-

doir, les ceintures de sécurité ne peuvent pas assurer une protection maximale, ce qui peut entraîner des blessures graves.

- Afin d'éviter des blessures graves et d'endommager le véhicule, les passagers ne doivent en aucun cas s'asseoir sur l'accoudoir central.

1-4. Ceintures de sécurité

■ Conseils à propos des ceintures de sécurité

▲ DANGER

- Toutes les personnes à bord du véhicule doivent boucler leur ceinture de sécurité AVANT que le véhicule ne démarre. Dans le cas contraire, le risque de blessure grave devient beaucoup plus élevé en cas d'arrêt brusque ou d'accident.
- Pour assurer une bonne protection, toutes les ceintures doivent être bien ajustées. Mal ajustée, la ceinture de sécurité est moins efficace.
- Une ceinture de sécurité est conçue pour retenir une seule personne. N'utilisez jamais de ceinture unique pour deux ou davantage de passagers, même pour les enfants. Le non-respect de cette règle fait courir le risque de blessures graves ou mortelles en cas d'accident.
- Toute ceinture de sécurité portée par un occupant du véhicule lors

d'un accident grave doit être remplacée (y compris l'enrouleur et les fixations). Il est indispensable de remplacer la ceinture complète, même si aucun dommage n'est apparent.

- Lorsque vous remplacez une ceinture de sécurité, la nouvelle ceinture doit être de type approuvé et conçue pour être installée dans la même position que la ceinture remplacée.
- Lorsque vous attachez votre ceinture de sécurité, introduisez la languette dans la boucle correspondante. Le non-respect de cette règle fait courir le risque de blessures graves ou mortelles en cas d'accident.
- N'attachez pas votre ceinture de sécurité avec un enfant sur vos genoux. Le non-respect de cette règle fait courir le risque de blessures graves ou mortelles en cas d'accident.
- N'utilisez jamais une ceinture avec la sangle entortillée ou à l'envers. En cas d'accident, ceci pourrait augmenter le risque ou la gravité des blessures.

- Placez la sangle sous-abdominale le plus bas possible sur vos hanches. En cas de collision, ceci répartit la pression de la sangle sur les os solides du bassin au lieu de l'abdomen moins résistant.
- Les ceintures de sécurité assurent une protection optimale lorsque l'occupant du siège se tient assis le plus en arrière possible, droit contre le dossier. Pour éviter que l'occupant du siège ne glisse sous sa ceinture de sécurité lors d'une collision, le dossier des sièges avant doit toujours être en position verticale lorsque le véhicule roule. Si le dossier des sièges avant se trouve en position inclinée au moment de la collision, l'occupant du siège risque de glisser sous la sangle sous-abdominale, celle-ci lui remontant sur l'abdomen, ce qui peut entraîner des blessures internes graves voire mortelles.
- Aucun objet (coussins, etc.) ne doit se trouver entre l'occupant d'un siège et le dossier du siège. Sinon, les risques de glisser sous la sangle

sous-abdominale et la sangle sous-abdominale de glisser au-dessus de l'abdomen augmentent, tous les deux pouvant résulter en des blessures internes graves voire mortelles.

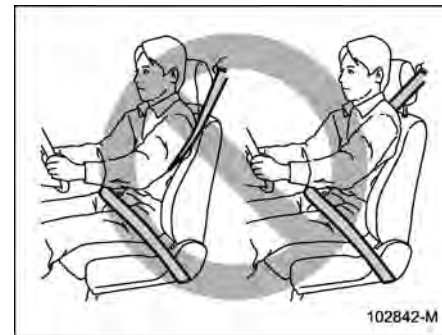

⚠ DANGER

Ne faites jamais passer la sangle-baudrier sous l'aisselle ou dans le dos. En cas d'accident, ceci pourrait augmenter le risque ou la gravité des blessures.

**ATTENTION**

Les parties métalliques des ceintures de sécurité d'un véhicule resté fermé en plein soleil peuvent devenir brûlantes. Ne touchez pas ces parties métalliques lorsqu'elles sont chaudes avant qu'elles ne refroidissent.

▼ Nourrissons ou enfants en bas âge

Utilisez un système de retenue pour enfant adapté à votre véhicule. Reportez-vous à "Systèmes de retenue pour enfant" P69.

▼ Enfants**DANGER**

SUBARU recommande vivement que TOUS les enfants et nourrissons (y compris ceux utilisant un système de retenue pour enfant) voyagent sur les sièges ARRIÈRE et soient convenablement attachés au moyen d'un système de retenue pour enfant ou de la ceinture de sécurité du siège, compte tenu de leur âge, de leur taille et de leur poids. Le coussin de sécurité SRS se déploie très rapidement avec une énergie considérable, et il peut bles-

ser ou même tuer un enfant qui n'est pas attaché ou mal attaché. Plus légers et moins robustes que les adultes, les enfants sont plus exposés au risque de blessures par déploiement du coussin de sécurité. Les statistiques d'accidents prouvent que les enfants sont plus en sécurité lorsqu'ils sont correctement attachés sur les sièges arrière plutôt que sur les sièges avant. Pour des consignes et précautions relatives aux systèmes de retenue pour enfant, reportez-vous à "Systèmes de retenue pour enfant" P69.

Les enfants trop grands pour un système de retenue pour enfant doivent être installés sur le siège arrière et porter des ceintures de sécurité. Ne laissez jamais un enfant se tenir debout ou à genoux sur le siège.

Les ceintures de sécurité sont conçues pour des adultes. Si la sangle-baudrier passe au niveau du visage ou du cou de l'enfant, placez l'enfant plus près de la boucle pour que la sangle-baudrier lui passe correctement sur l'épaule. Il faut prendre grand soin de placer la ceinture sous-abdominale le plus bas possible sur le bassin de l'enfant, et non pas à hauteur de la taille. S'il n'est pas possible de

passer la sangle-baudrier correctement, utilisez un système de retenue pour enfant. Ne faites jamais passer la sangle-baudrier sous l'aisselle ou dans le dos de l'enfant.

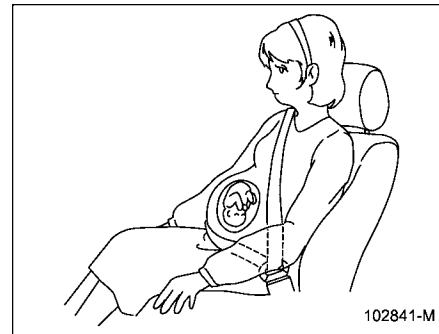
▼ Femmes enceintes

Les femmes enceintes doivent également utiliser les ceintures de sécurité. Elles doivent consulter et s'en tenir à l'avis de leur médecin à ce sujet. La sangle sous-abdominale doit être portée bien ajustée, le plus bas possible sur le bassin et non pas à hauteur de la taille.

■ Enrouleur à blocage d'urgence (ELR)

Toutes les ceintures de sécurité du véhicule sont équipées d'un enrouleur à blocage d'urgence (ELR).

La ceinture de sécurité avec enrouleur à blocage d'urgence n'empêche pas les mouvements ordinaires du corps, mais elle se bloque automatiquement en cas d'arrêt brusque ou de collision, ou si on la tire trop vite hors de l'enrouleur.

■ Témoin avertisseur et signal sonore de ceinture de sécurité



Reportez-vous à "Témoin avertisseur et signal sonore de ceinture de sécurité" ☞ P172.

■ Témoin avertisseur et signal sonore de ceinture de sécurité arrière

Reportez-vous à "Témoin avertisseur et signal sonore de ceinture de sécurité arrière" ☞ P175.

■ Pour attacher votre ceinture de sécurité

▼ Ceintures de sécurité des sièges avant

1. Réglez la position du siège:

Siège du conducteur: Mettez le dossier de siège en position verticale. Reculez le siège par rapport au volant autant que le permet le maintien d'une parfaite maîtrise du véhicule.

Siège du passager avant: Mettez le dossier de siège en position verticale. Reculez le siège le plus possible.

2. Asseyez-vous au fond du siège contre le dossier.
3. Saisissez la languette et sortez la ceinture lentement. Ne la laissez pas se tordre.
 - Si la sangle se bloque avant d'atteindre la boucle, revenez légèrement en arrière et tirez de nouveau lentement dessus.
 - S'il n'est toujours pas possible de débloquer la ceinture, laissez la sangle s'enrouler légèrement après lui avoir asséné une forte traction, puis déroulez-la lentement à nouveau.

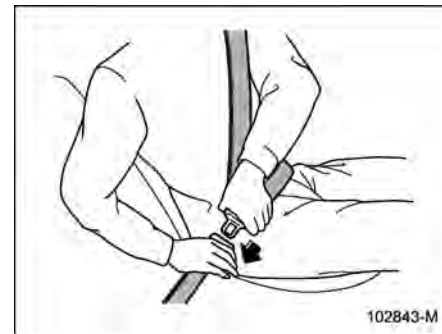

102843-M

4. Introduisez la languette dans la boucle jusqu'à enclenchement.

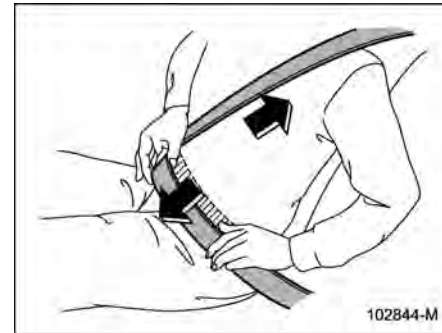

102844-M

5. Pour tendre la sangle sous-abdominale, tirez sur la sangle-baudrier.
6. Placez la sangle sous-abdominale le plus bas possible sur le bassin, et non

pas à hauteur de la taille.

▽ **Réglage de la hauteur de l'ancrage de sangle-baudrier des sièges avant**

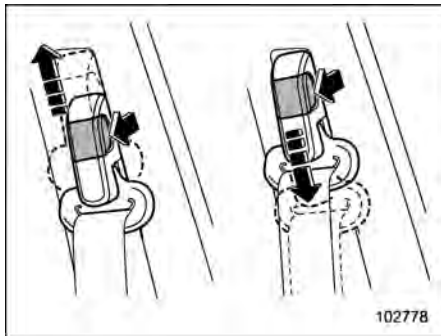

Réglez la hauteur de l'ancrage de la sangle-baudrier à la position la mieux adaptée au conducteur/passager avant. La hauteur de l'ancrage de ceinture doit toujours être ajustée de sorte que la sangle-baudrier se trouve au milieu de l'épaule sans toucher le cou.

Pour relever:

Tirez sur le bouton de déverrouillage et faites coulisser l'ancrage vers le haut.

Pour abaisser:

Tirez sur le bouton de déverrouillage et faites coulisser l'ancrage vers le bas.

Faites effort sur l'ancrage vers le bas pour vérifier qu'il s'est verrouillé en position.

⚠ DANGER

Lorsque vous bouclez votre ceinture de sécurité, assurez-vous que la sangle-baudrier ne passe pas devant votre cou. Si c'est le cas, réglez l'ancrage de ceinture de sécurité sur une position plus basse. Une sangle-baudrier passant devant le cou peut être à l'origine d'une blessure au cou en cas de freinage brusque ou de collision.

▽ **Pour détacher votre ceinture**

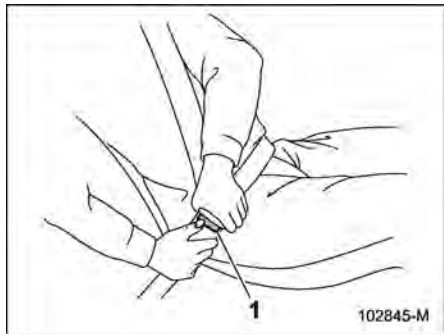

1 Bouton

1. Appuyez sur le bouton de la boucle.

2. Enroulez la ceinture de sécurité lentement pour éviter qu'elle ne s'entortille.

Avant de refermer la portière, vérifiez que la ceinture s'est enroulée correctement et que la sangle ne risque pas de se coincer dans la portière.

▼ **Ceintures de sécurité des sièges arrière (sauf la ceinture de sécurité arrière centrale)**

1. Asseyez-vous au fond du siège contre le dossier.
2. Saisissez la languette et sortez la ceinture lentement. Ne la laissez pas se tordre.
 - Si la sangle se bloque avant d'atteindre la boucle, revenez légèrement en arrière et tirez de nouveau lentement dessus.
 - S'il n'est toujours pas possible de débloquer la ceinture, laissez la sangle s'enrouler légèrement après lui avoir imposé une forte traction, puis déroulez-la lentement à nouveau.

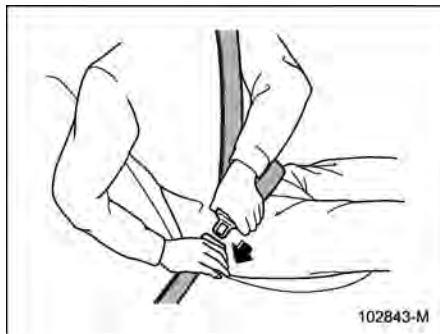

3. Introduisez la languette dans la boucle jusqu'à enclenchement.

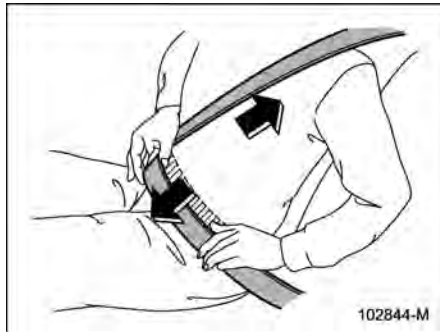

4. Pour tendre la sangle sous-abdominale, tirez sur la sangle-baudrier.

5. Placez la sangle sous-abdominale le plus bas possible sur le bassin, et non pas à hauteur de la taille.

▽ Pour détacher votre ceinture

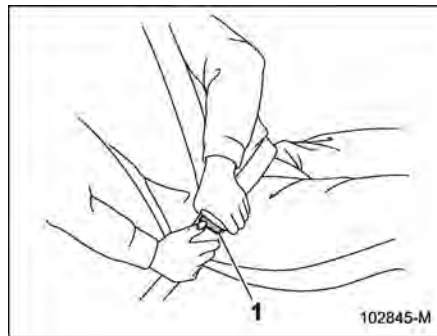

- 1 Bouton

1. Appuyez sur le bouton de la boucle.
2. Enroulez la ceinture de sécurité lentement pour éviter qu'elle ne s'entortille.

Avant de refermer la portière, vérifiez que la ceinture s'est enroulée correctement et que la sangle ne risque pas de se coincer dans la portière.

▼ Ceinture de sécurité arrière centrale

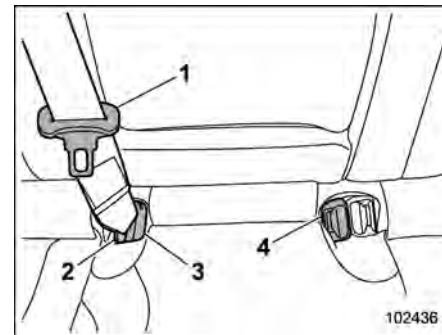

- 1 Languette de la ceinture de sécurité centrale
- 2 Languette d'ancrage
- 3 Boucle d'ancrage
- 4 Boucle de la ceinture de sécurité centrale

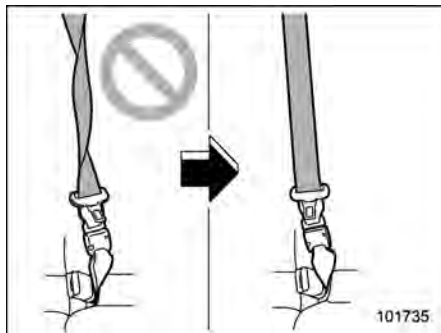

⚠ DANGER

Attacher une ceinture de sécurité avec la sangle tortillée augmente le risque de blessures ou la gravité des blessures en cas d'accident. Lorsque vous bouclez votre ceinture après l'avoir tirée hors de l'enrouleur, surtout au moment d'introduire la languette d'ancrage dans la boucle correspondante (boucle sur le côté droit), vérifiez bien que la sangle n'est pas entortillée.



⚠ DANGER

- Veillez à ce que les languettes soient toutes deux introduites dans les boucles correspondantes. Si la ceinture de sécurité n'est utilisée que comme ceinture-baudrier (sans que la languette d'ancrage ne soit introduite dans la boucle d'ancrage du côté droit), l'occupant du siège n'est pas suffisamment maintenu en cas d'accident et cela peut être à l'origine de blessures graves et même mortelles.
- Avant d'attacher la ceinture de sécurité, vérifiez qu'elle passe

dans le guide de ceinture. Une ceinture de sécurité qui ne passe pas dans le guide de ceinture peut entraîner des blessures au niveau du cou en cas de freinage brusque ou de collision, car la ceinture risquerait de remonter sur votre cou.

La ceinture de sécurité arrière centrale se trouve dans son support sur le côté droit de l'espace de chargement.

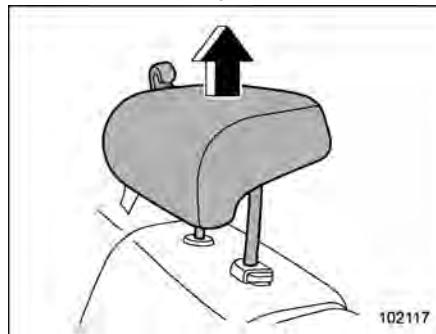

1. Levez l'appui-tête sur la position étendue. Ne l'enlevez pas.

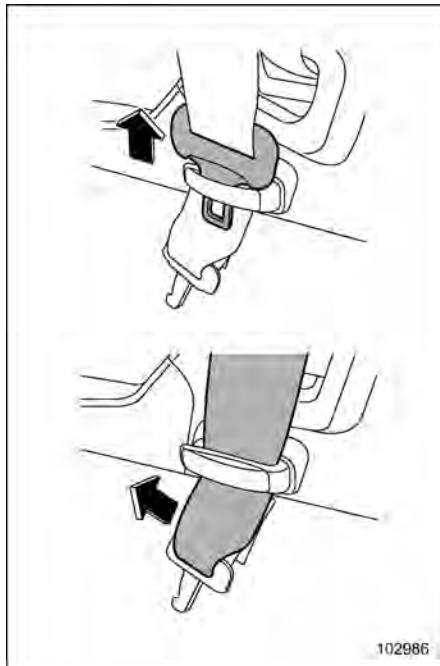

2. Retirez la languette de la ceinture de sécurité centrale, puis faites glisser la sangle pour retirer la ceinture de sécurité du support de ceinture et sortez lentement la ceinture de sécurité.



3. Après avoir déroulé la ceinture de sécurité, passez-la dans le guide de ceinture, comme suit: Commencez par glisser un bord de la sangle dans la fente du guide de ceinture; ensuite, faites glisser la sangle sur toute sa longueur vers l'intérieur du guide jusqu'à ce qu'elle y rentre complètement.

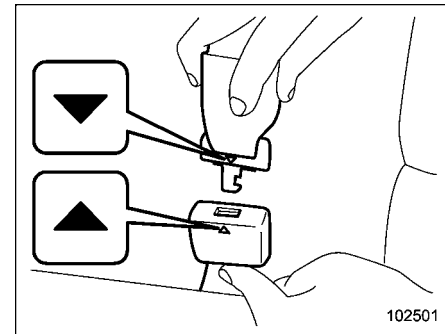

4. Assurez-vous que le repère "▼" sur la languette d'ancrage et que le repère "▲" sur la boucle d'ancrage sont orientés vers l'extérieur.

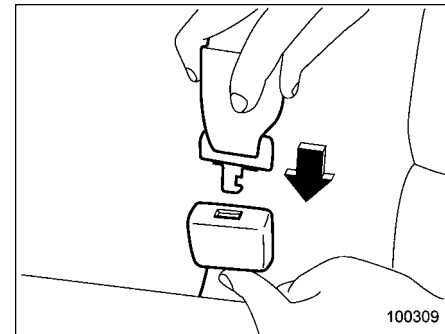

5. Après avoir vérifié que la sangle n'est pas entortillée, introduisez la languette

d'ancrage située à l'extrémité de la sangle dans la boucle sur le côté droit jusqu'à entendre un son d'enclenchement.

- Si la sangle se bloque avant d'atteindre la boucle, revenez légèrement en arrière et tirez de nouveau lentement dessus.
- S'il n'est toujours pas possible de débloquer la ceinture, laissez la sangle s'enrouler légèrement après lui avoir asséné une forte traction, puis déroulez-la lentement à nouveau.



6. Introduisez la languette de la ceinture de sécurité centrale dans la boucle correspondante jusqu'à entendre un clic.

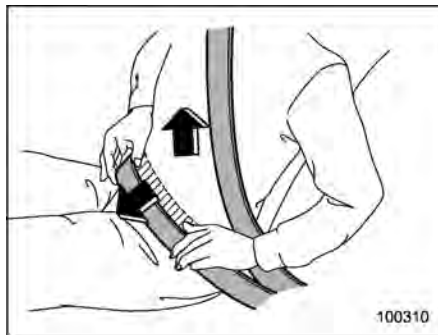

7. Pour tendre la sangle sous-abdominale, tirez sur la sangle-baudrier. Placez la sangle sous-abdominale le plus bas possible sur le bassin, et non pas à hauteur de la taille.

▽ Pour détacher votre ceinture

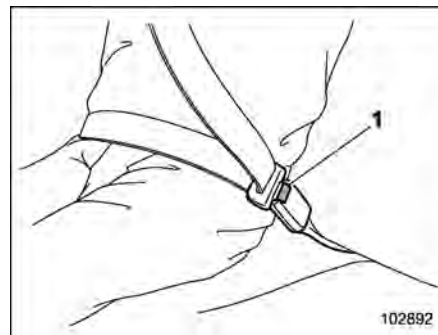

1 Bouton

1. Pour détacher la ceinture de sécurité, appuyez sur le bouton de déblocage de la boucle de la ceinture de sécurité centrale (sur le côté gauche).

REMARQUE

Lorsque le dossier du siège est rabattu pour disposer d'un plus grand espace de chargement, il est nécessaire de détacher la languette d'ancrage.

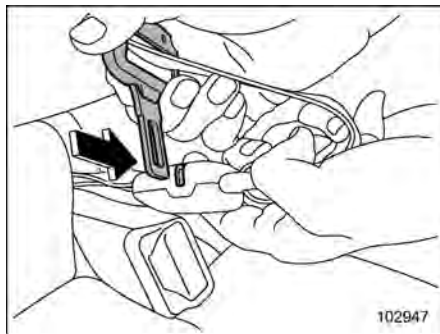

2. Introduisez une languette de ceinture de sécurité centrale ou un autre objet pointu et dur dans la fente de la boucle d'ancrage sur le côté droit et enfoncez-le. La languette d'ancrage va se déconnecter de la boucle.

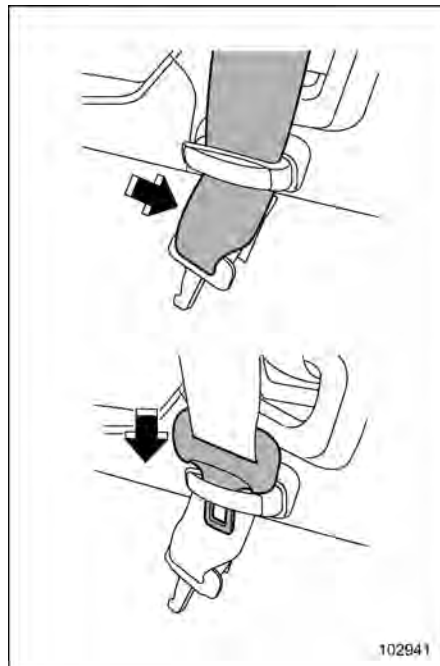

3. Laissez la sangle s'enrouler dans l'enrouleur. Orientez convenablement la sangle pour que la languette vienne se ranger dans l'enrouleur. Passez ensuite la sangle sous le support de ceinture et introduisez la languette d'ancrage dans le support.

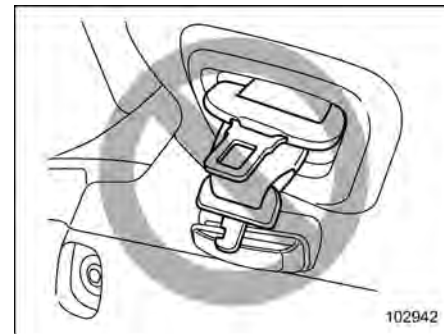

ATTENTION

Observez les précautions suivantes. Autrement, la languette va heurter et endommager le capiton.

- Ne laissez pas la sangle s'enrouler trop rapidement dans l'enrouleur.
- Enroulez soigneusement et complètement la ceinture de sécurité pour que les languettes soient en position de rangement correcte.

1

Sièges, ceintures de sécurité et coussins de sécurité SRS

■ Entretien des ceintures de sécurité

Pour nettoyer les ceintures, utilisez un détergent doux et de l'eau tiède. N'essayez jamais de décolorer ou de teindre les ceintures car cela pourrait fortement affecter leur résistance.

Contrôlez régulièrement les ceintures et accessoires de fixation, y compris les sangles et éléments matériels, et vérifiez l'absence de fissures, entailles, déchirures, défauts de serrage, marques d'usure ou autres types de dommages. Remplacez les ceintures de sécurité même en cas de défaut mineur.



ATTENTION

- **Veillez à ce que les ceintures de sécurité ne soient pas touchées par de l'huile, de l'encaustique ou des produits chimiques, et tout particulièrement par de l'électrolyte de batterie.**
- **N'essayez jamais de modifier ou de réajuster les ceintures de sécurité: cela pourrait nuire à leur fonctionnement.**

1-5. Prétensionneur de ceinture de sécurité

Les ceintures de sécurité suivantes disposent d'un prétensionneur de ceinture de sécurité.

- Ceinture de sécurité du conducteur
- Ceinture de sécurité du passager avant
- Ceintures de sécurité des passagers arrière côté vitre

Ces prétensionneurs de ceinture de sécurité sont conçus pour entrer en action dans l'éventualité d'un accident entraînant une collision frontale ou latérale d'intensité moyenne à violente.



DANGER

- **Pour une protection maximum, les personnes occupant ces sièges doivent se tenir assises bien droites et attacher leur ceinture de sécurité correctement. Reportez-vous à "Ceintures de sécurité" P54.**
- **N'apportez aucune modification aux ensembles d'enrouleur de ceinture de sécurité équipés de prétensionneurs de ceinture de sécurité ou à leurs environs, ne les retirez pas et ne les cognez**

pas. Ceci pourrait déclencher accidentellement les prétensionneurs de ceinture de sécurité ou les rendre inopérants, vous exposant à des risques de blessures graves. Les prétensionneurs de ceinture de sécurité ne renferment aucune pièce dont l'utilisateur puisse assurer l'entretien. Pour toute intervention sur des enrouleurs de ceinture de sécurité équipés de prétensionneurs, nous vous recommandons de vous adresser à votre concessionnaire agréé SUBARU.

- **Si vous devez vous débarrasser des ensembles enrouleurs de ceinture de sécurité équipés de prétensionneurs de ceinture de sécurité ou si le véhicule doit être mis au rebut suite à un accident ou autre, nous vous recommandons de consulter votre concessionnaire SUBARU.**

REMARQUE

- **Les prétensionneurs de ceinture de sécurité ne sont pas conçus pour se déclencher lors d'un choc faible, ni lors d'un choc arrière.**

- Les prétensionneurs de ceinture de sécurité et les coussins de sécurité frontaux SRS du conducteur et du passager se déclenchent simultanément. Pour les modèles équipés d'un système de détection de présence d'un passager sur le siège avant, même si le coussin de sécurité frontal SRS pour passager avant ne fonctionne pas car le siège n'est pas occupé, le prétensionneur de ceinture de sécurité du siège du passager avant fonctionne avec le prétensionneur de ceinture de sécurité/le coussin de sécurité frontal SRS du conducteur.
- Les prétensionneurs sont conçus pour ne se déclencher qu'une seule fois. Si l'un des prétensionneurs s'est déclenché, vous devez faire remplacer les deux ensembles enrouleur de ceintures de sécurité avant, celui du siège du conducteur et celui du passager avant exclusivement par un concessionnaire agréé SUBARU. Lors du remplacement des ensembles enrouleur de ceinture de sécurité, utilisez toujours des pièces SUBARU d'origine.
- Si une ceinture de sécurité disposant d'un prétensionneur ne s'enroule ou ne se déroule pas suite à un dysfonctionnement ou à l'activation

du prétensionneur, nous vous recommandons de contacter votre concessionnaire SUBARU dès que possible.

- Si l'ensemble d'enrouleur de ceinture de sécurité ou la zone environnante a été endommagé, nous vous recommandons de contacter votre concessionnaire SUBARU dès que possible.
- Si vous vendez votre véhicule, nous vous conseillons d'indiquer à l'acheteur qu'il est équipé de prétensionneurs de ceintures de sécurité. Informez également l'acheteur du contenu de cette section.

■ Ceinture de sécurité avec prétensionneur de sangle-baudrier

REMARQUE

Cette section s'applique aux composants suivants.

- Ceinture de sécurité du passager avant
- Ceintures de sécurité des passagers arrière côté vitre



Le prétensionneur peut également être activé par les capteurs suivants.

- Capteur d'impact avant
- Capteur d'impact latéral

Si, au cours d'une collision frontale ou latérale, l'intensité du choc détecté par le capteur dépasse un certain seuil, la sangle de toute ceinture de sécurité disposant d'un prétensionneur est rapidement tendue par l'enrouleur pour supprimer le mou, de sorte que le passager soit plus efficacement maintenu par la ceinture de sécurité.

Le prétensionneur de ceinture de sécurité du passager avant comporte un dispositif de réduction de tension qui limite les forces maximales exercées par la ceinture de sécurité sur le passager en cas de

collision.

Le prétensionneur de ceinture de sécurité du passager arrière côté vitre comporte un dispositif de réduction de tension qui limite les forces maximales exercées par la ceinture de sécurité sur le passager en cas de collision.

- Limiteur de force adaptatif (selon modèles)

Le limiteur de force adaptatif du côté passager avant sélectionnera une quantité de réduction de tension qui s'adapte à la corpulence du passager, tel que détecté par le capteur de détection de présence de passager.

Le déclenchement d'un prétensionneur de ceinture de sécurité entraîne un bruit caractéristique accompagné d'un léger dégagement de fumée. Ces phénomènes sont normaux et ne sont pas dangereux. La fumée n'est pas le signe d'un début d'incendie dans le véhicule.

Après déclenchement du prétensionneur de ceinture de sécurité, l'enrouleur de ceinture reste bloqué. Il n'est donc plus possible de dérouler ni d'enrouler la ceinture de sécurité, qui doit être remplacée.

■ Ceinture de sécurité avec prétensionneurs de sangle-baudrier et de sangle sous-abdominale

REMARQUE

Cette section s'applique à la ceinture de sécurité du conducteur.



- 1 Ensemble d'enrouleur de ceinture de sécurité (prétensionneur de sangle-baudrier et limiteur de force adaptatif (selon modèles))
- 2 Prétensionneur de sangle sous-abdominale

Le prétensionneur peut également être activé par les capteurs suivants.

- Capteur d'impact avant
- Capteur d'impact latéral

Si, au cours d'une collision frontale ou latérale, l'intensité du choc détecté par le capteur dépasse un certain seuil, la sangle de toute ceinture de sécurité disposant d'un prétensionneur est rapidement tendue par l'enrouleur pour supprimer le mou, de sorte que le passager soit plus efficacement maintenu par la ceinture de sécurité.

Le prétensionneur de ceinture de sécurité du conducteur comporte un dispositif de réduction de tension qui limite les forces maximales exercées par la ceinture de sécurité sur le passager en cas de collision.

- Limiteur de force adaptatif (selon modèles)

Le limiteur de force adaptatif du côté conducteur sélectionnera une quantité de réduction de tension qui s'adapte à la corpulence du passager, tel que détecté par le capteur de position de siège du conducteur.

- Lorsqu'un prétensionneur de ceinture de sécurité est activé.

Un bruit de fonctionnement retentit et une petite quantité de fumée sera dégagée. Ces phénomènes sont normaux et ne sont pas dangereux. La fumée n'est pas le signe d'un début d'incendie dans le véhicule.

Après déclenchement du prétensionneur de ceinture de sécurité, l'enrouleur de ceinture reste bloqué. Il n'est donc plus possible de dérouler ni d'enrouler la ceinture de sécurité, qui doit être remplacée.

■ Surveillance du système

Un système de diagnostic surveille en permanence les prétensionneurs de ceinture de sécurité lorsque le contacteur d'allumage est sur la position "ON" pour vérifier qu'ils sont en état de fonctionner. Les prétensionneurs de ceinture de sécurité sont commandés par le même module de commande que le système des coussins de sécurité SRS. Ainsi, en cas de dysfonctionnement au niveau de l'un des prétensionneurs de ceinture de sécurité, le témoin avertisseur du système de coussin de sécurité SRS s'allume. Pour plus de détails, reportez-vous à "Surveillance du système de coussin de sécurité SRS" $\text{\textcircled{P}}120$.

■ Entretien du système

DANGER

- Avant de jeter un ensemble enrouleur ceinture de sécurité ou de mettre le véhicule endom-

magé dans un accident au rebut, nous vous recommandons de consulter votre concessionnaire SUBARU.

- Bricoler le système ou en débrancher le câblage électrique risque de provoquer le déclenchement inopiné du prétensionneur de ceinture de sécurité et/ou du coussin de sécurité SRS ou de rendre le système inopérant, ce qui peut entraîner de graves blessures. N'utilisez jamais d'appareil d'essai électrique sur des circuits concernant un prétensionneur de ceinture de sécurité ou les systèmes des coussins de sécurité SRS. Pour toute intervention sur le prétensionneur de ceinture de sécurité, nous vous recommandons de consulter le concessionnaire SUBARU le plus proche.

ATTENTION

Pour des informations relatives à l'emplacement des capteurs et du module de commande du coussin de sécurité SRS, reportez-vous à "Composants" $\text{\textcircled{P}}99$.

Pour les travaux d'entretien ou de réparation dans ces zones ou à proximité des enrouleurs des ceintures de sécurité, nous vous recommandons de faire effectuer ces travaux par un concessionnaire agréé SUBARU.

REMARQUE

Si la partie avant ou latérale de votre véhicule a été endommagée lors d'un accident, et que le prétensionneur de ceinture de sécurité ne fonctionne plus, nous vous recommandons de contacter votre concessionnaire SUBARU au plus tôt.

■ Précautions concernant les modifications apportées au véhicule

Avant d'installer un accessoire ou un équipement auxiliaire sur votre véhicule, nous vous recommandons de prendre conseil auprès de votre concessionnaire SUBARU.

ATTENTION

Aucune des modifications énumérées ci-après ne doit être effectuée. De telles modifications sont suscep-

tibles d'empêcher le bon fonctionnement du système des prétensionneurs de ceinture de sécurité.

- À l'avant du véhicule, installation de tout équipement (pare-broussaille, pare-buffle, treuil, chasse-neige, tôle de protection, etc.) n'étant pas SUBARU d'origine ou n'ayant pas la qualité des accessoires SUBARU d'origine.
- Modification de la suspension ou de structures avant du véhicule.
- Installation d'un pneu de taille ou de structure différente des pneus prescrits sur la plaque du véhicule apposée contre le montant de la portière du conducteur ou prescrits pour le modèle du véhicule dans le présent Manuel du conducteur.

1-6. Rappel de siège arrière

Cette fonction invite le conducteur à confirmer la présence de passagers et de chargement à l'arrière.

Cette fonction sera activée lorsque les portières arrière sont ouvertes et fermées.

Elle prévient le conducteur par des messages d'avertissement sur l'affichage des instruments de bord (LCD couleur) et des bips sonores lorsque le contacteur d'allumage est tourné de la position "ON" à la position "OFF".

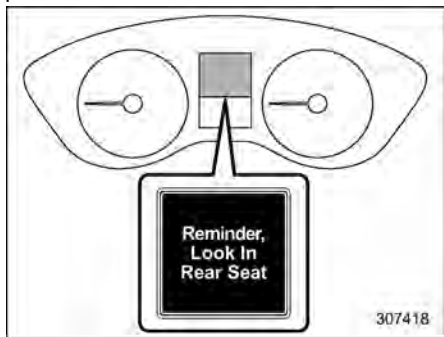

REMARQUE

- Cette fonction ne détecte pas directement la présence de passagers et de chargement sur la banquette arrière.

- Elle détecte l'ouverture et la fermeture des portières arrière. Dans cette situation, il est possible que le phénomène suivant se produise.
 - Elle peut avertir le conducteur même s'il n'y a pas de passagers ou de chargement sur la banquette arrière.
 - Elle peut ne pas avertir le conducteur même en cas de présence de passagers et de chargement sur la banquette arrière.
- Cette fonction peut être activée ou désactivée avec "Car settings (Paramètres véhicule)". Pour plus de détails, reportez-vous à "Réglages du véhicule" ☞ P226.
- Le réglage d'activation/de désactivation ne sera pas modifié même si le contacteur d'allumage est mis en position "OFF".
- Le réglage ON/OFF sera remis sur le réglage par défaut si la batterie auxiliaire 12 V est retirée.

1-7. Systèmes de retenue pour enfant

■ Précautions de sécurité



Les nourrissons et enfants doivent être assis dans un système de retenue pour nourrisson ou enfant sur le siège arrière lorsqu'ils voyagent dans le véhicule. Choisissez un système de retenue pour bébé ou enfant approprié à l'âge et à la taille de l'enfant. Tous les systèmes de retenue pour enfant sont conçus pour être fixés au siège du véhicule. Des systèmes de retenue mal fixés au véhicule mettent l'enfant en danger en cas de collision.

Le système de retenue pour enfant doit être soigneusement installé en suivant les instructions du fabricant. Les statistiques

d'accidents prouvent que les enfants sont plus en sécurité lorsqu'ils sont correctement attachés sur les sièges arrière plutôt que sur les sièges avant.

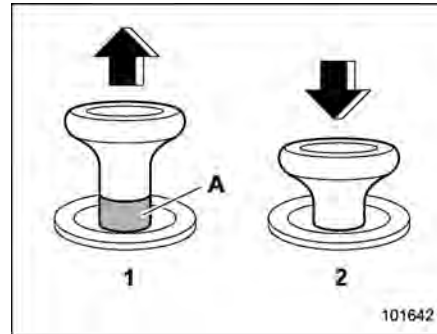

Bouton de déverrouillage

- 1 Déverrouillé
- 2 Verrouillé
- A Marqueur de déverrouillage en rouge

! DANGER

- Avant d'installer un système de retenue pour enfant, vérifiez que le repère de déverrouillage situé sur le bouton de déverrouillage du dossier de siège n'est pas visible, confirmant ainsi que le dossier arrière est bien bloqué. Des blessures graves peuvent

résulter du blocage incorrect du dossier arrière.

- Ne laissez pas les enfants sans surveillance dans le véhicule. Des températures élevées à l'intérieur peuvent causer un coup de chaleur et une déshydratation pouvant entraîner des blessures graves ou mortelles.



! DANGER

Il est très dangereux de tenir un enfant sur les genoux ou dans les bras dans un véhicule en mouvement. En cas de collision, il vous serait impossible de protéger l'enfant (ou le nourrisson), qui se trou-

verait pris entre votre corps et les structures du véhicule. En outre, un enfant tenu sur les genoux ou dans les bras d'un passager assis sur le siège avant est exposé à un autre grave danger. En cas de déploiement du coussin de sécurité SRS, la vitesse et la force de déploiement sont telles que l'enfant risquerait d'être blessé ou même tué.

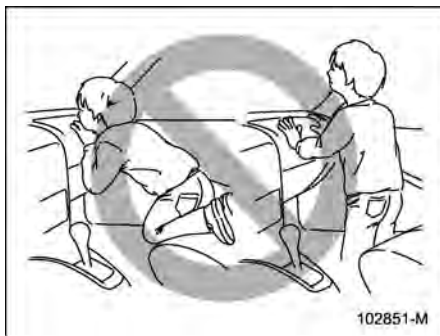

▲ DANGER

Les enfants doivent toujours être correctement attachés lorsqu'ils sont dans le véhicule. Ne laissez jamais les enfants se tenir debout ou à genoux sur un siège. S'il n'est pas attaché, un enfant risque d'être pro-

jeté en avant en cas d'arrêt brusque ou d'accident et d'être exposé à de graves blessures. En outre, un enfant debout ou à genoux à l'avant du siège avant est exposé à un autre grave danger. En cas de déploiement du coussin de sécurité SRS, la vitesse et la force de déploiement sont telles que l'enfant risquerait d'être blessé ou même tué.

■ **Conseils de sécurité pour l'installation de systèmes de retenue pour enfant**

▲ DANGER

- Les systèmes de retenue pour enfant et les ceintures de sécurité d'un véhicule resté fermé en plein soleil peuvent devenir brûlants et provoquer des brûlures à un enfant en bas âge. Vérifiez la température du système de sécurité pour enfant avant d'y installer un enfant.
- Fixez correctement le système de retenue pour enfants aux ancrages. Lors de l'utilisation des ancrages ISOFIX, assurez-vous qu'il n'y a pas d'objets étrangers

autour des ancrages.

En outre, les ceintures de sécurité ne doivent pas être bloquées derrière le système de retenue pour enfant. Assurez-vous que le système de retenue pour enfants est correctement fixé. Autrement, cela pourrait entraîner de graves blessures ou la mort d'enfants ou d'autres passagers en cas de freinage brusque, d'embarquée ou d'accidents.

- Ne laissez jamais un système de retenue pour enfant non fixé dans votre véhicule. Il risquerait d'être projeté à l'intérieur du véhicule en cas de virages, d'arrêt brusque ou d'accident, exposant l'enfant et les autres occupants du véhicule à des blessures graves voire mortelles.
- Plusieurs types de systèmes de retenue pour enfants peuvent cacher la boucle du siège voisin. Si le passager du siège voisin ne peut pas correctement attacher la ceinture de sécurité, cette personne doit s'asseoir sur un autre siège. Si la ceinture de sécurité ne peut pas être attachée correctement, il y a un risque de blessures graves ou

mortelles en cas de freinage brusque ou de collision.

- Si le système de retenue pour enfants ne peut pas être installé correctement parce qu'il entre en contact avec le siège du conducteur, déplacez le système de retenue pour enfants sur un autre siège. S'il ne peut pas être installé sur un autre siège (autre que le siège du conducteur), réglez le siège avant de sorte à ce qu'il n'entre pas en contact.

⚠ ATTENTION

Lorsque vous installez un système de retenue pour enfant, suivez les instructions fournies par le fabricant de ce siège. Après avoir installé le système de retenue pour enfant, assurez-vous qu'il est bien fixé en position. Une mauvaise fixation ou un mauvais maintien augmenterait le risque de blessures pour l'enfant en cas d'accident.

▼ Étiquette de mise en garde

⚠ DANGER

- Les étiquettes de mise en garde sont situées sur les deux côtés du pare-soleil du passager avant. L'étiquette de mise en garde indique qu'il est interdit d'installer un système de retenue pour enfant tourné vers l'arrière sur le siège du passager avant.
- N'utilisez JAMAIS un système de retenue pour enfant tourné vers l'arrière sur un siège protégé à l'avant par un COUSSIN DE SÉCURITÉ ACTIF, l'ENFANT pourrait être BLESSÉ GRAVEMENT ou MORTELLEMENT.



Étiquette de mise en garde
A COUSSIN DE SÉCURITÉ

■ Choix d'un système de retenue pour enfant

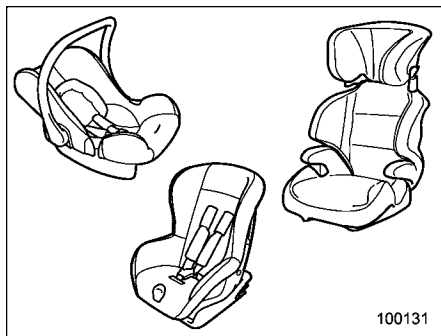

REMARQUE

La taille de certains systèmes de retenue pour enfant peut ne pas correspondre au siège du véhicule. Avant d'acheter un système de retenue pour enfants, assurez-vous que celui-ci s'adapte au siège du véhicule.

Pour que l'enfant soit protégé de manière adéquate, choisissez un système de retenue approprié à sa taille et à son âge. Il est également important que le système de retenue pour enfant soit conforme aux règlements de sécurité en vigueur dans votre pays.

Dans la majorité des pays européens, les systèmes de retenue pour enfant doivent être conformes aux stipulations de la directive ECE N° 44 ou N° 129. Vous pouvez vérifier ceci en cherchant l'étiquette d'approbation sur le système de retenue pour enfant ou la déclaration de conformité du fabricant sur la boîte et le système.

D'après la directive ECE N° 44, les systèmes de retenue pour enfant sont classés dans les cinq "groupes de poids" suivants:

Groupe 0: enfants pesant moins de 10 kg

Groupe 0+: enfants pesant moins de 13 kg

Groupe I: enfants pesant entre 9 et 18 kg

Groupe II: enfants pesant entre 15 et 25 kg

Groupe III: enfants pesant entre 22 et 36 kg

Pour les pays européens, reportez-vous au tableau ci-après pour en savoir plus sur les systèmes de retenue pour enfant recommandés.

▼ Système de retenue pour enfant ECE R129

Les systèmes de retenue pour enfant doivent répondre aux exigences de taille et d'âge spécifiées par la norme ECE R129. La catégorie de poids et de taille appropriée est indiquée sur l'étiquette d'homologation ECE R129. Choisissez un système de retenue pour enfant adapté à l'enfant.

Type de système de retenue pour enfant	Taille ou âge approprié.*1
Siège pour bébé (orienté vers l'arrière)	Il n'y a aucune restriction de taille ou d'âge.
Siège pour enfant (orienté vers l'arrière)	Il n'y a aucune restriction de taille ou d'âge.
Siège pour enfant (orienté vers l'avant)	Convient aux enfants mesurant 76 cm ou plus et âgés de 15 mois ou plus.
Siège rehausseur (orienté vers l'avant)	Convient aux enfants mesurant 100 cm ou plus.

*1: Vérifiez l'étiquette d'homologation ECE R129 pour choisir un dispositif de retenue pour enfant adapté.

▼ Système de retenue pour enfant
Compatibilité du système de retenue pour enfant pour chaque emplacement

Numéro de position de siège		1			2	3	4	
Position de siège		Passager avant			2ème rangée sur la gauche	2ème rangée au centre	2ème rangée sur la droite	
		Sans système de détection de présence d'un passager	Avec système de détection de présence d'un passager					
			Coussin de sécurité activé	Coussin de sécurité désactivé				
Position de siège convenable pour la ceinture universelle		Uniquement à l'avant	Uniquement à l'avant	Applicable	Applicable	Applicable*1	Applicable	
Position de siège i-Size (si applicable)		—	—	—	Applicable	—	Applicable	
Position de siège convenable pour une fixation latérale (L1/L2)		—	—	—	Non applicable	—	Non applicable	
Fixation vers l'arrière convenable la plus grande (R1/R2X/R2/R3)		—	—	—	R3	—	R3	
Fixation vers l'avant convenable la plus grande (F2X/F2/F3)		—	—	—	F3	—	F3	
Fixation de dispositif d'appoint convenable la plus grande (B2/B3)		—	—	—	B3	—	B3	
Système de retenue pour enfant recommandé	À ceinture	BRITAX BABY SAFE 3 i-SIZE	Non applicable	Non applicable	Applicable	Applicable	Applicable	
		BRITAX KIDFIX i-SIZE	Applicable	Applicable	Applicable	Applicable	Applicable	
	ISOFIX	BRITAX BABY SAFE 3 i-SIZE avec BRITAX FLEX BASE iSENSE	—	—	—	Applicable	—	Applicable
		BRITAX TRIFIX 2 i-SIZE	—	—	—	Applicable	—	Applicable
		BRITAX KIDFIX i-SIZE	—	—	—	Applicable	—	Applicable

*1: Les systèmes de retenue pour enfant avec une jambe de force ne peuvent pas être utilisés sur la place arrière centrale en raison de la forme du plancher du véhicule.

—: Sièges non équipés d'ancrages inférieur pour les systèmes de retenue pour enfant.

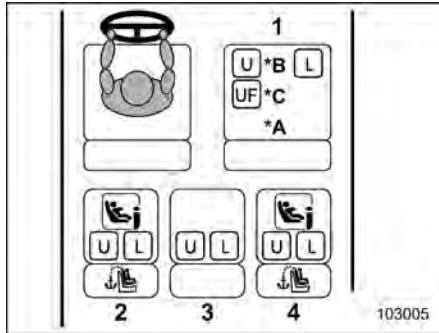

Modèles avec conduite à gauche

- *A: Ajustement du siège du passager avant
Dossier de siège: position droite
Hauteur du coussin de siège: position la plus élevée (modèles avec réglage de la hauteur du coussin de siège)
Ajustement vers l'avant et vers l'arrière: position la plus en arrière
- *B: Lorsque le coussin de sécurité frontal de passager avant est désactivé
- *C: Lorsque le coussin de sécurité frontal de passager avant est activé

- 1 Passager avant
- 2 2ème rangée sur la gauche
- 3 2ème rangée au centre
- 4 2ème rangée sur la droite

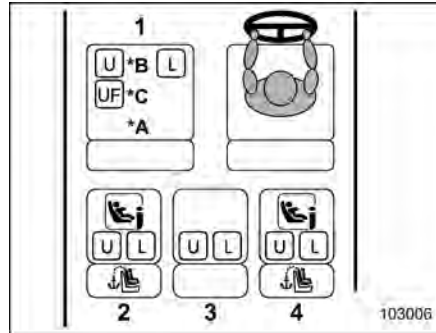

Modèles avec conduite à droite

- *A: Ajustement du siège du passager avant
Dossier de siège: position droite
Hauteur du coussin de siège: position la plus élevée (modèles avec réglage de la hauteur du coussin de siège)
Ajustement vers l'avant et vers l'arrière: position la plus en arrière
- *B: Lorsque le coussin de sécurité frontal de passager avant est désactivé
- *C: Lorsque le coussin de sécurité frontal de passager avant est activé

- 1 Passager avant
- 2 2ème rangée sur la gauche
- 3 2ème rangée au centre
- 4 2ème rangée sur la droite

Repère	Description
	Convient à l'installation d'un système de retenue pour enfant de la catégorie universelle.
	Convient à l'installation de systèmes de retenue pour enfant de la catégorie universelle tournés vers l'avant qui sont installés à l'aide de la ceinture de sécurité.
	Pour un système de retenue pour enfant dont l'installation est autorisée sur les IMPREZA e-BOXER, reportez-vous à la liste des modèles de véhicule adaptés pour le système de retenue pour enfant ou au site internet du fabricant du système de retenue pour enfant.
	Convient aux systèmes de retenue pour enfant i-Size ou ISOFIX.
	Convient aux systèmes de retenue pour enfant ISOFIX.
	Des ancrages de longe supérieure sont équipés.

1 Sièges, ceintures de sécurité et coussins de sécurité SRS

Système de retenue pour enfant recommandé

Système de retenue pour enfant*1	Taille	Sens d'installation	Méthode de fixation	1	2	3	4
				Passager avant	2ème rangée sur la gauche	2ème rangée au centre	2ème rangée sur la droite
BRITAX BABY SAFE 3 i-SIZE	Jusqu'à 13 kg	Vers l'arrière	Ceinture de sécurité	Oui*2/ Non*3	Oui	Oui	Oui
BRITAX BABY SAFE 3 i-SIZE avec BRITAX FLEX BASE iSENSE		Vers l'arrière	ISOFIX	—	Oui	—	Oui
BRITAX TRIFIX 2 i-SIZE	76 à 105 cm	Vers l'avant	ISOFIX	—	Oui	—	Oui
	9 à 18 kg						
BRITAX KIDFIX i-SIZE	100 à 150 cm	Vers l'avant	Ceinture de sécurité	Oui	Oui	Oui	Oui
	15 à 36 kg		ISOFIX	—	Oui	—	Oui

*1: Pour plus d'informations sur les systèmes de retenue pour enfants recommandés, contactez votre concessionnaire SUBARU. Pour plus de détails sur les autres systèmes de retenue pour enfant, consultez la liste des modèles de véhicules appropriés pour le système de retenue pour enfant ou visitez le site internet du fabricant du système de retenue pour enfant.

*2: Si le témoin indicateur de désactivation du coussin de sécurité frontal du passager avant ne s'allume pas, vous ne pouvez pas installer le système de retenue pour enfant. Reportez-vous à "Lors de l'installation du système de retenue pour enfant sur le siège du passager avant" P78.

*3: Ne s'applique pas aux modèles sans témoin indicateur d'activation/de désactivation du coussin de sécurité frontal de passager avant.

—: Sièges non équipés d'ancrages inférieur pour les systèmes de retenue pour enfant.

■ **Seulement pour les modèles avec témoin indicateur d'activation/de désactivation du coussin de sécurité frontal de passager avant – Lors de l'installation de systèmes de retenue pour enfant sur le siège du passager avant**



▲ DANGER

- N'installez jamais un système de retenue pour enfant tourné vers l'arrière sur le siège du passager avant lorsque le témoin indicateur d'activation du coussin de sécurité frontal de passager avant est allumé. Sinon, il y a un risque accru de blessures pour

l'enfant lorsque les coussins de sécurité sont déployés, même lorsqu'un système de retenue pour enfants est utilisé.

- Lorsque vous installez un système de retenue pour enfant, suivez les instructions fournies par le fabricant de ce siège. Après avoir installé le système de retenue pour enfant, assurez-vous qu'il est bien fixé en position. S'il n'est pas bien fixé ou maintenu, cela augmente le danger en cas d'accident.
- Ne placez pas l'appui-tête retiré dans l'habitacle pour l'empêcher d'être projeté en cas d'arrêt soudain ou de virage serré.
- Lorsque l'indicateur d'avertissement du système de coussin de sécurité SRS et le témoin indicateur de désactivation du coussin de sécurité frontal de passager avant sont allumés, le système de détection de présence d'un passager peut être défectueux.
- Lors de l'installation d'un système de retenue pour enfant

orienté vers l'arrière sur le siège du passager avant, vérifiez que le témoin indicateur de désactivation du coussin de sécurité frontal de passager avant est allumé lorsque l'enfant est assis dans le système de retenue pour enfant.

- Lorsque le témoin indicateur d'activation du coussin de sécurité frontal de passager avant s'allume en cours de conduite, gardez le véhicule dans l'endroit sûr le plus proche et installez le système de retenue pour enfant sur la banquette arrière.
- Après avoir installé fermement le système de retenue pour enfant sur le siège du passager avant, vérifiez l'état du témoin indicateur d'activation/de désactivation du coussin de sécurité frontal de passager avant.

▲ ATTENTION

Pour des raisons de sécurité, installez le système de retenue pour enfant sur la banquette arrière. Lorsque cela est inévitable, il est possible d'utiliser le siège du passager avant selon l'état du témoin

indicateur d'activation/de désactivation du coussin de sécurité frontal de passager avant. Pour plus de détails, reportez-vous à "Lors de l'installation du système de retenue pour enfant sur le siège du passager avant" P78.

REMARQUE

Les instructions qui sont indiquées sur l'étiquette d'avertissement pour le **COUSSIN DE SÉCURITÉ** ne s'appliquent pas lorsque toutes les conditions requises indiquées dans le **Manuel du conducteur** sont respectées.

▼ Lors de l'installation du système de retenue pour enfant sur le siège du passager avant

Lorsque vous installez un système de retenue pour enfant sur le siège du passager avant, effectuez la procédure suivante.

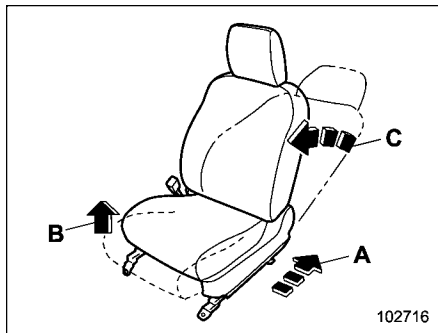

- A Position de siège: La plus en arrière
- B Hauteur du coussin de siège (selon modèles): La plus haute
- C Dossier de siège: À la verticale

1. Réglez le siège du passager avant comme indiqué sur l'illustration.
2. Installez le système de retenue pour enfant sur le siège du passager avant. Reportez-vous à "Installation des systèmes de retenue pour enfant avec une ceinture" P80.
3. Placez l'enfant (ou le nourrisson) dans le système de retenue pour enfant et attachez-le.
4. Vérifiez que l'état du témoin indicateur d'activation/de désactivation du coussin de sécurité frontal de passager avant est conforme aux exigences de votre système de retenue pour enfant.



- OFF Témoin indicateur de désactivation du coussin de sécurité frontal de passager avant
- ON Témoin indicateur d'activation du coussin de sécurité frontal de passager avant

● État de l'indicateur et applicabilité du système de retenue pour enfant

	OFF s'allume	ON s'allume
Vers l'avant	Applicable	Applicable
Vers l'arrière	Applicable	Non applicable

Lorsque le témoin indicateur de désactivation du coussin de sécurité frontal de passager avant est allumé:

Vous pouvez installer des systèmes de retenue pour enfant tournés vers l'avant ou vers l'arrière.

Lorsque le témoin indicateur d'activation du coussin de sécurité frontal de passager avant est allumé:

Vous ne pouvez installer que des systèmes de retenue pour enfant tournés vers l'avant. Les systèmes de retenue pour enfant tournés vers l'arrière ne peuvent pas être installés. Pour plus de détails, reportez-vous à "Coussin de sécurité SRS" P103.

REMARQUE

Selon le type et/ou la forme du système de retenue pour enfant, ainsi que le poids de l'enfant, l'état du témoin indicateur d'activation du coussin de sécurité frontal de passager avant peut ne pas être conforme aux exigences de votre système de retenue pour enfant. Dans ce cas, installez le système de retenue pour enfant sur un siège arrière. Pour plus de détails sur le témoin indicateur d'activation du coussin de sécurité frontal de passager avant, reportez-vous à "Système de détection de présence d'un passager"

P104.

- Vérifiez que le système de retenue pour enfant n'est pas en contact avec l'appui-tête. Si le système de retenue pour enfant n'est pas en contact avec l'appui-tête, levez ce dernier sur la position déployée. Si le système de retenue pour enfant reste en contact malgré cela, retirez l'appui-tête. Pour plus de détails, reportez-vous à "Réglage des appuis-tête" P46.

▼ Procédure d'installation

Pour la procédure d'installation, reportez-vous à "Installation des systèmes de retenue pour enfant avec une ceinture" P80.

■ Seulement pour les modèles sans le témoin indicateur d'activation/de désactivation du coussin de sécurité frontal de passager avant – Lors de l'installation de systèmes de retenue pour enfant sur le siège du passager avant



⚠ DANGER

- N'installez jamais un système de retenue pour enfant tourné vers l'arrière sur le siège du passager avant. Sinon, il y a un risque accru de blessures pour l'enfant lorsque les coussins de sécurité sont déployés, même lorsqu'un système de retenue pour enfants

est utilisé.

- Lorsque vous installez un système de retenue pour enfant, suivez les instructions fournies par le fabricant de ce siège. Après avoir installé le système de retenue pour enfant, assurez-vous qu'il est bien fixé en position. S'il n'est pas bien fixé ou maintenu, cela augmente le danger en cas d'accident.
- Ne placez pas l'appui-tête retiré dans l'habitacle pour l'empêcher d'être projeté en cas d'arrêt soudain ou de virage serré.
- Lorsque l'indicateur d'avertissement du système de coussin de sécurité SRS s'allume, installez le système de retenue pour enfant sur le siège arrière.



ATTENTION

Pour des raisons de sécurité, installez le système de retenue pour enfant sur la banquette arrière. Lorsque cela est inévitable, seul le système de retenue pour enfant tourné vers l'avant doit être installé sur le siège du passager avant. Pour plus de détails, reportez-vous à

“Lors de l'installation du système de retenue pour enfant sur le siège du passager avant” ☞ P80.

▼ Lors de l'installation du système de retenue pour enfant sur le siège du passager avant

Lorsque vous installez un système de retenue pour enfant sur le siège du passager avant, effectuez la procédure suivante.

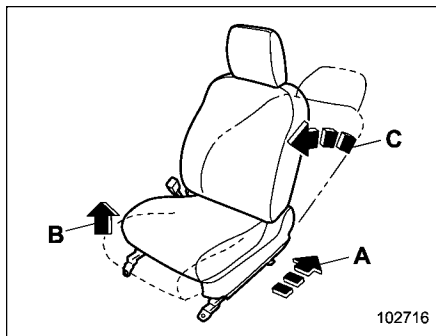

- A Position de siège: La plus en arrière
- B Hauteur du coussin de siège (selon modèles): La plus haute
- C Dossier de siège: À la verticale

1. Réglez le siège du passager avant comme indiqué sur l'illustration.
2. Installez le système de retenue pour

enfant sur le siège du passager avant. Reportez-vous à “Installation des systèmes de retenue pour enfant avec une ceinture” ☞ P80.

3. Placez l'enfant (ou le nourrisson) dans le système de retenue pour enfant et attachez-le.
4. Vérifiez que le système de retenue pour enfant n'est pas en contact avec l'appui-tête. Si le système de retenue pour enfant n'est pas en contact avec l'appui-tête, levez ce dernier sur la position déployée. Si le système de retenue pour enfant reste en contact malgré cela, retirez l'appui-tête. Pour plus de détails, reportez-vous à “Réglage des appuis-tête” ☞ P46.

▼ Procédure d'installation

Pour la procédure d'installation, reportez-vous à “Installation des systèmes de retenue pour enfant avec une ceinture” ☞ P80.

■ Installation des systèmes de retenue pour enfant avec une ceinture



ATTENTION

- Lorsque vous installez un système de retenue pour enfant,

suivez les instructions fournies par le fabricant de ce siège. Après avoir installé le système de retenue pour enfant, assurez-vous qu'il est bien fixé en position. Une mauvaise fixation ou un mauvais maintien augmenterait le risque de blessures pour l'enfant en cas d'accident.

- Lors de l'installation d'un système de retenue pour enfant sur la place centrale de la banquette arrière, réglez les deux dossiers sur la position d'origine. Sinon, le système de retenue pour enfant ne peut pas être correctement retenu, ce qui peut entraîner la mort ou des blessures graves en cas d'arrêt brusque, de manœuvre brusque du volant ou d'un accident.

▼ Installation d'un système de retenue pour enfant tourné vers l'arrière

▲ DANGER

- N'installez jamais un système de retenue pour enfant tourné vers l'arrière sur le siège du passager avant lorsque le témoin indicateur de désactivation du coussin

de sécurité frontal de passager avant n'est pas allumé.

- Avant d'installer un système de retenue pour enfant, assurez-vous de vérifier que le dossier de siège est correctement verrouillé en place. Le non-respect de cette règle fait courir le risque de blessures graves ou mortelles en cas d'accident.

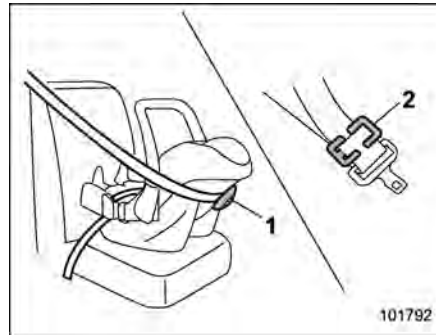

- 1 Dispositif de verrouillage
- 2 Clip de blocage

REMARQUE

Si les instructions du fabricant recommandent d'utiliser le dispositif de verrouillage ou le clip de blocage avec le système de retenue pour enfant, utili-

sez le dispositif ou le clip pour fixer le système de retenue pour enfant.

1. Installez le système de retenue pour enfant sur la place arrière.

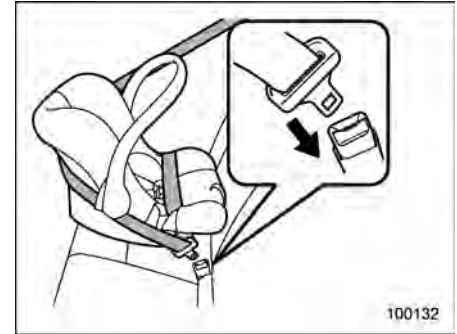

2. Passez la sangle-baudrier et la sangle sous-abdominale au travers ou autour du système de retenue pour enfant, en suivant les instructions fournies par le fabricant.
3. Introduisez la languette dans la boucle jusqu'à enclenchement.

1

Sièges, ceintures de sécurité et coussins de sécurité SRS

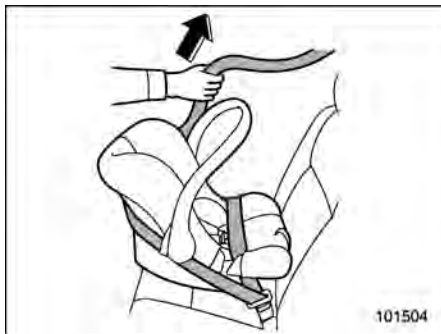

4. Supprimez le mou de la sangle sous-abdominale.

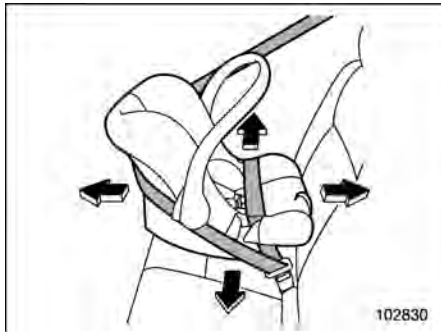

5. Avant d'installer l'enfant, vérifiez que le système de retenue pour enfant est bien fixé en essayant de le déplacer d'avant en arrière, puis de gauche à

droite. Un système de retenue pour enfant est souvent maintenu plus fermement si on l'enfonce le plus possible dans le coussin de siège avant de serrer la ceinture de sécurité.

6. Pour enlever le système de retenue pour enfant, appuyez sur le bouton de déblocage de la boucle de ceinture de sécurité.

▼ **Installation d'un système de retenue pour enfant tourné vers l'avant**

1. Installez le système de retenue pour enfant sur la place arrière.

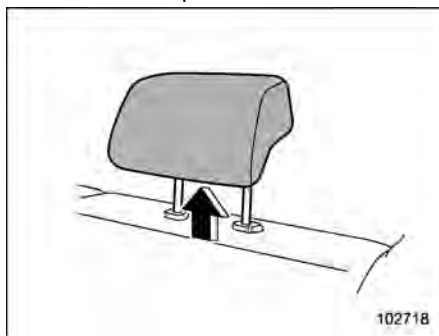

2. Si le système de retenue pour enfant est en contact avec l'appui-tête du siège arrière sur lequel il doit être installé, levez l'appui-tête sur la position déployée. Si le système de rete-

nue pour enfant reste en contact malgré cela, effectuez la procédure suivante.

- Sauf pour le siège arrière central: Retirez l'appui-tête.
- Siège arrière central: Installez le système de retenue pour enfant dans une autre position que le siège arrière central.

Pour plus de détails, reportez-vous à "Réglage des appuis-tête" P52.

▲ ATTENTION

Rangé l'appui-tête enlevé dans l'espace de chargement. Ne placez pas l'appui-tête dans l'habitacle pour l'empêcher d'être projeté en cas d'arrêt soudain ou de virage serré.

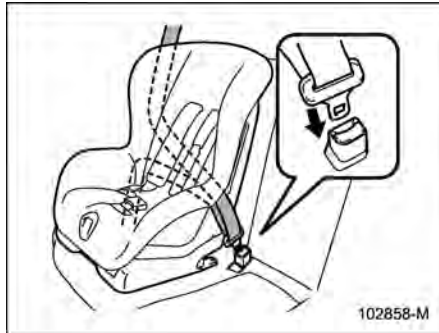

3. Passez la sangle-baudrier et la sangle sous-abdominale au travers ou autour du système de retenue pour enfant, en suivant les instructions fournies par le fabricant.
4. Introduisez la languette dans la boucle jusqu'à enclenchement.



- 1 Levier de verrouillage
5. Relâchez le levier de verrouillage du système de retenue pour enfant et faites passer la sangle-baudrier à travers le levier de verrouillage.
6. Supprimez le mou de la sangle sous-abdominale. À ce stade, pour fixer plus fermement le système de retenue pour enfant, appliquez votre poids pour l'enfoncer dans le coussin de siège lorsque vous bouclez votre ceinture.

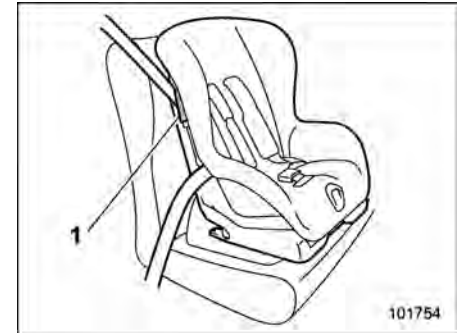

- 1 Levier de verrouillage
7. Verrouillez le levier de verrouillage du système de retenue pour enfant afin de fixer la ceinture-baudrier.

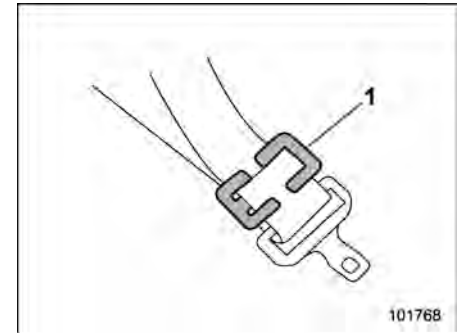

- 1 Clip de blocage

1 Sièges, ceintures de sécurité et coussins de sécurité SRS

8. Si votre système de retenue pour enfant n'est pas équipé d'un verrouillage (dispositif de blocage de la ceinture de sécurité), fixez le système de retenue pour enfant à l'aide d'un clip de blocage.



9. Avant d'installer l'enfant, vérifiez que le système de retenue pour enfant est bien fixé en essayant de le déplacer d'avant en arrière, puis de gauche à droite. Un système de retenue pour enfant est souvent maintenu plus fermement si on l'enfonce le plus possible dans le coussin de siège avant de serrer la ceinture de sécurité.

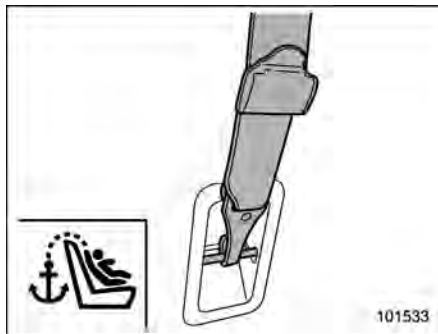

10. Si le système de retenue pour enfant comporte une longe supérieure, engagez le crochet dans l'ancrage de longe supérieure et tendez la sangle de longe supérieure. Pour des instructions supplémentaires, reportez-vous à "Ancrages de longe supérieure" P89.

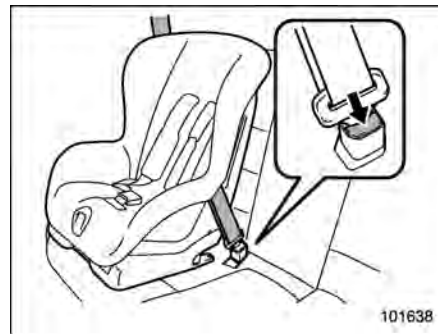

11. Pour enlever le système de retenue pour enfant, appuyez sur le bouton de déblocage de la boucle de ceinture de sécurité.

■ **Installation d'un siège rehausseur ou d'un coussin de rehaussement**



Siège rehausseur



Coussin de rehaussement

1. Réglez l'appui-tête de la manière suivante.

Pour le siège rehausseur:



Si le siège rehausseur touche l'appui-tête à la place arrière où il doit être installé, haussez l'appui-tête jusqu'à la position étendue. Si le siège rehausseur reste en contact malgré cela, effectuez la procédure suivante.

- Sauf pour le siège arrière central: Retirez l'appui-tête.
- Siège arrière central: Installez le système de retenue pour enfant dans une autre position que le siège arrière central.

Pour plus de détails, reportez-vous à "Réglage des appuis-tête" P52.

ATTENTION

Rangez l'appui-tête enlevé dans l'espace de chargement. Ne placez pas l'appui-tête dans l'habitacle pour l'empêcher d'être projeté en cas d'arrêt soudain ou de virage serré.

Pour le coussin de rehaussement:
Levez l'appui-tête sur la position étendue. Ne l'enlevez pas.



2. Posez le siège rehausseur/coussin de rehaussement à la place arrière et faites s'asseoir l'enfant dessus. L'enfant doit être assis bien en arrière sur le siège rehausseur/coussin de rehaussement.

1 Sièges, ceintures de sécurité et coussins de sécurité SRS

3. Faites passer la sangle-baudrier et abdominale à travers le siège rehausseur ou autour du coussin de rehaussement et de l'enfant, en suivant les instructions fournies par le fabricant. Pour le siège rehausseur/coussin de rehaussement disposant d'un guide de ceinture, faites passer la ceinture de sécurité à travers celui-ci.
4. Introduisez la languette dans la boucle jusqu'à enclenchement. Veillez à ne pas entortiller la ceinture de sécurité. Assurez-vous que la sangle-baudrier passe en travers de l'épaule de l'enfant, au milieu, et que la sangle sous-abdominale passe le plus bas possible sur le bassin de l'enfant.



5. Pour enlever le siège rehausseur/coussin de rehaussement, appuyez

sur le bouton de déblocage de la boucle de ceinture de sécurité pour enrouler la ceinture.

! DANGER

- **N'utilisez jamais une ceinture avec la sangle entortillée ou à l'envers. En cas d'accident, cela augmenterait pour l'enfant le risque de blessures ou leur gravité.**
- **Ne faites jamais passer la sangle-baudrier sous l'aisselle ou dans le dos de l'enfant. En cas d'accident, cela augmenterait pour l'enfant le risque de blessures ou leur gravité.**
- **La ceinture de sécurité doit être près du corps pour un maintien optimal. Mal ajustée, la ceinture de sécurité est moins efficace.**
- **Faites passer la sangle sous-abdominale le plus bas possible sur le bassin de l'enfant. Une sangle sous-abdominale haut placée augmentera le risque de glisser sous la sangle sous-abdominale et du glissement de la sangle au-dessus de l'abdomen, les deux cas pouvant résulter en**

des blessures internes graves voire mortelles.

- **Assurez-vous que la sangle-baudrier passe en travers de l'épaule de l'enfant au milieu. Une sangle-baudrier passant devant le cou peut être à l'origine d'une blessure au cou en cas de freinage brusque ou de collision.**

■ Installation de systèmes de retenue pour enfant avec les barres d'ancrage ISOFIX

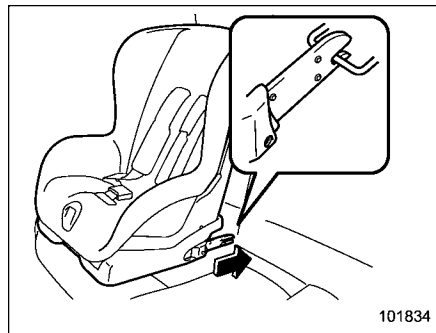

Votre véhicule est équipé de barres d'ancrage ISOFIX qui permettent d'installer sur le siège arrière un système de retenue pour enfant agréé ISOFIX sans utiliser la ceinture de sécurité.

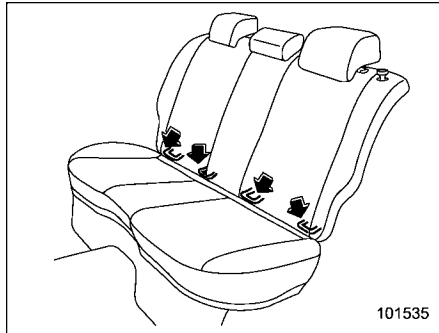

Les barres d'ancrage ISOFIX ne s'utilisent que dans le cas où le système de retenue pour enfant est installé sur une place arrière côté vitre. Chacune des places côté vitre est équipée de deux barres d'ancrage.



Vous trouverez le repère "i" dans les positions des coussins de siège indiquées par les flèches. Ces inscriptions indiquent la position des barres d'ancrage ISOFIX.

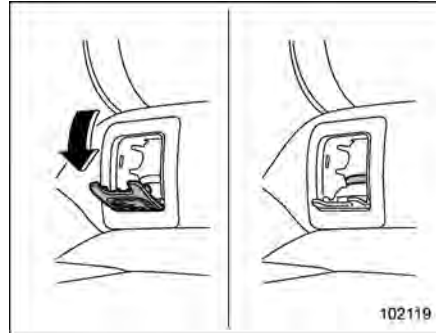

1. Ouvrez les couvercles.

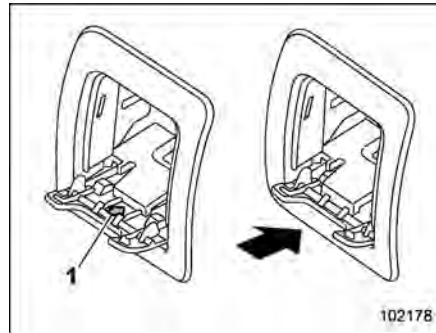

1 Flèche

Poussez le couvercle complètement vers le bas jusqu'à ce que la flèche sur le côté arrière du couvercle soit cachée. S'il n'est pas poussé jusqu'au bout, ce qui suit peut se produire.

- Du bruit est produit pendant la conduite.
- Le couvercle peut être endommagé lorsqu'un système de retenue pour enfant est installé.
- L'installation d'un système de retenue pour enfants est entravée.

ATTENTION

- Assurez-vous que le couvercle est complètement fermé lorsqu'un système de retenue pour enfant n'est pas utilisé.
- Si le couvercle n'est pas complètement fermé, vous risqueriez de blesser les passagers du véhicule et d'endommager le couvercle.

1 Sièges, ceintures de sécurité et coussins de sécurité SRS



2. Si le système de retenue pour enfant est en contact avec l'appui-tête du siège arrière sur lequel il doit être installé, levez l'appui-tête sur la position déployée. Si le système de retenue pour enfant reste en contact malgré cela, retirez l'appui-tête. Pour plus de détails, reportez-vous à "Réglage des appuis-tête" P52.



ATTENTION

Rangez l'appui-tête enlevé dans l'espace de chargement. Ne placez pas l'appui-tête dans l'habitacle pour l'empêcher d'être projeté en cas d'arrêt soudain ou de virage serré.

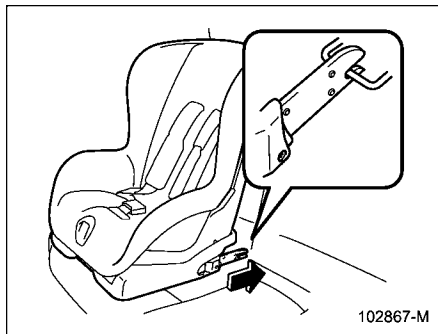

3. Tout en suivant les instructions fournies par le fabricant du système de retenue pour enfant, raccordez les connecteurs du système de retenue pour enfant aux barres d'ancrage. Veillez à ne pas prendre les ceintures de sécurité des sièges voisins dans ces attaches.

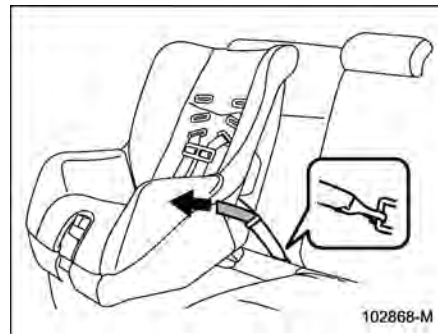

4. Si votre système de retenue pour enfant est de type à fixation souple (qui utilise des langes), enfoncez le système de retenue pour enfant dans le coussin de siège, et tirez les deux langes inférieures de gauche et de droite pour supprimer le mou et immobiliser le système de retenue pour enfant.
5. Si le système de retenue pour enfant comporte une longe supérieure, attachez le crochet de cette longe sur l'ancrage de longe qui se trouve derrière le siège arrière et tendez fermement la sangle de longe supérieure. Pour des instructions supplémentaires, reportez-vous à "Ancrages de longe supérieure" P89.

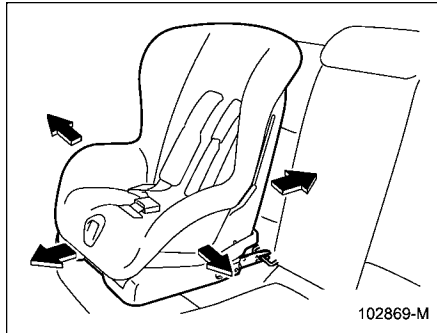

102869-M

6. Avant d'installer l'enfant, vérifiez que le système de retenue pour enfant est bien fixé en essayant de le déplacer d'avant en arrière, puis de gauche à droite. Un système de retenue pour enfant est souvent maintenu plus fermement si il est enfoncé le plus possible dans le coussin de siège.

Pour de plus amples informations, reportez-vous à la notice d'instructions fournie par le fabricant du système de retenue pour enfant.

⚠ ATTENTION

Lorsque vous installez un système de retenue pour enfant, suivez les instructions fournies par le fabricant de ce siège. Après avoir installé le

système de retenue pour enfant, assurez-vous qu'il est bien fixé en position. Une mauvaise fixation ou un mauvais maintien augmenterait le risque de blessures pour l'enfant en cas d'accident.

REMARQUE

Avant d'installer un système de retenue pour enfant, vérifiez auprès du fabricant du système que celui-ci est adapté à votre véhicule.

■ Ancrages de longue supérieure

Votre véhicule est équipé de deux ou trois ancrages de longue supérieure, permettant l'installation d'un système de retenue pour enfant équipé d'une longue supérieure sur les places arrière. Pour installer un système de retenue pour enfant avec une longue supérieure, procédez comme suit, en vous conformant aux instructions du fabricant du système de retenue pour enfant.

Une longue supérieure assurant une plus grande stabilité en ajoutant un point de fixation supplémentaire entre le système de retenue pour enfant et le véhicule, nous vous recommandons de toujours utiliser la longue supérieure lorsqu'elle est néces-

saire ou lorsqu'elle est fournie.

▼ Emplacements des ancrages

Les ancrages sont installés comme indiqué sur les illustrations suivantes.

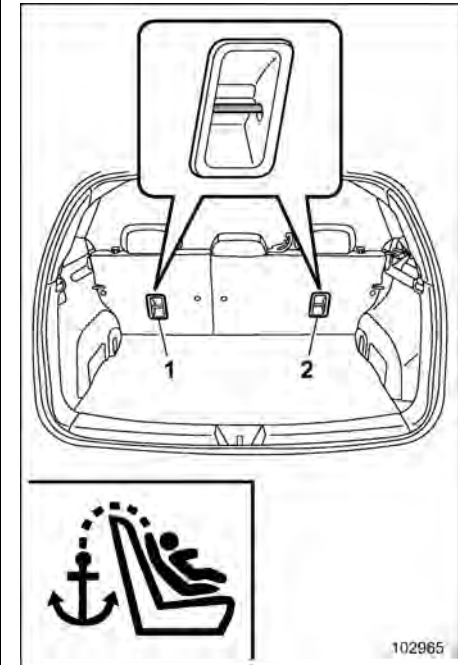

- 1 Pour le siège gauche
- 2 Pour le siège droit

102965

▼ Pour accrocher la longe supérieure

 ATTENTION

- Retirez l'appui-tête lorsque vous montez un système de retenue pour enfant. Sinon, il est possible que la longe supérieure ne puisse pas être fermement attachée.
 - Rangez l'appui-tête qui vient d'être retiré dans l'espace de chargement. Ne placez pas l'appui-tête dans l'habitacle pour l'empêcher d'être projeté en cas d'arrêt soudain ou de virage serré.
1. Retirez l'appui-tête de la place arrière où le système de retenue pour enfant doit être installé. Pour plus de détails, reportez-vous à "Réglage des appuis-tête" P52.

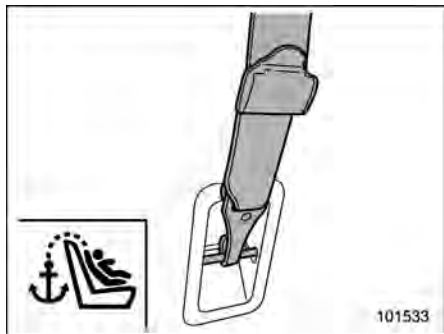

2. Attachez le crochet de longe supérieure sur l'ancrage de longe supérieur approprié.
3. Tendez fermement la sangle de longe supérieure.

Nous vous recommandons de prendre contact avec votre concessionnaire SUBARU pour toute question concernant l'installation d'un système de retenue pour enfant.

1-8. Coussin de sécurité SRS (Système de Retenue Supplémentaire)

L'appellation du Système de retenue supplémentaire (SRS) vient du fait que le système des coussins de sécurité constitue une protection supplémentaire, en plus des ceintures de sécurité.

Votre véhicule est équipé d'un système de retenue supplémentaire en plus d'une sangle sous-abdominale/sangle-baudrier à chaque place assise avant et chaque place assise arrière côté vitre.

Ces coussins de sécurité SRS ne sont conçus que pour être une protection supplémentaire en plus de la ceinture de sécurité.

Le système commande aussi les prétensionneurs de ceinture de sécurité. Pour le fonctionnement et les précautions à observer concernant les prétensionneurs de ceinture de sécurité, reportez-vous à "Prétensionneur de ceinture de sécurité" P64.

■ Précautions d'ordre général concernant le système de coussin de sécurité SRS

▲ DANGER

Pour bénéficier de la meilleure protection possible en cas d'accident, le conducteur et tous les passagers doivent toujours porter leur ceinture de sécurité lorsqu'ils se trouvent dans le véhicule. Les coussins de sécurité SRS ne sont conçus que pour être une protection supplémentaire en plus de la ceinture de sécurité. Ils ne dispensent pas d'utiliser les ceintures de sécurité. En combinaison avec les ceintures de sécurité, le coussin de sécurité SRS offre aux passagers du véhicule la meilleure protection possible en cas d'accident grave.

Ne pas porter de ceinture de sécurité augmente le risque de blessures graves ou mortelles en cas de collision, même si le véhicule est équipé de coussins de sécurité SRS.

Pour des consignes et précautions relatives au système de ceintures de sécurité, reportez-vous à "Ceintures de sécurité" P54.



102870-M

▲ DANGER

Les coussins de sécurité SRS se déploient très rapidement avec une énergie considérable. Les personnes qui ne se tiennent pas assises bien droit de manière correcte lorsque le coussin de sécurité SRS se déploie risquent d'être gravement blessées. Les coussins de sécurité SRS nécessitant assez d'espace lorsqu'ils se déploient, le conducteur doit se tenir assis au fond de son siège, bien droit contre le dossier, et se tenir éloigné du volant autant que le permet le maintien d'une parfaite maîtrise du véhicule. Le passager avant doit reculer son siège au maximum et se tenir au

fond du siège, bien droit contre le dossier.



102871-M

▲ DANGER

- Ne vous tenez pas appuyé contre ou assis près d'une des portières avant. Les coussins de sécurité latéraux SRS sont incorporés au dossier de chacun des sièges avant, du côté de la portière. Ils protègent en cas d'impact latéral ou de collision frontale de travers en se déployant instantanément. Toutefois, la force de déploiement d'un coussin de sécurité latéral SRS peut blesser un passager qui est trop proche d'un coussin de sécurité SRS.

- Ce véhicule étant équipé de rideaux de sécurité SRS, ne vous tenez pas appuyé contre ou assis près de la portière, à l'avant ou à l'arrière. Ne sortez pas des parties de votre corps par la fenêtre. Les rideaux de sécurité SRS sont logés dans le toit des deux côtés de l'habitacle (entre le montant avant et un point au-dessus du siège arrière), et assurent une protection en se déployant instantanément dans l'éventualité d'une collision latérale ou frontale oblique. Toutefois, l'énergie de déploiement est considérable et pourrait vous blesser à la tête si vous vous tenez trop près.
- Assurez-vous que le conducteur et le passager du siège avant restent toujours assis bien droit. Le coussin de sécurité SRS côté éloigné (selon modèles) est logé au centre du dossier du siège du conducteur. Il assure une protection en se déployant rapidement en cas de collision latérale. Si vous vous penchez sur la trajectoire de déploiement du coussin de sécurité SRS, vous pouvez empêcher le bon déploiement de celui-ci, ce qui augmente le

risque de blessures graves.

- Ne vous tenez pas assis ou penché près du coussin de sécurité SRS. Comme le coussin de sécurité SRS se déploie à une vitesse considérable et avec force pour protéger l'occupant du siège en cas de collision à grande vitesse, cette force de déploiement peut blesser l'occupant du siège s'il se tient trop près du coussin de sécurité SRS.

Le port de la ceinture de sécurité peut également constituer une protection contre le risque de blessure inhérent au déploiement d'un coussin de sécurité SRS si l'occupant n'est pas assis dans la position correcte.

Même si l'occupant se tient dans une position correcte, il est possible que la force de déploiement du coussin de sécurité SRS lui provoque de légères blessures, telles que des écorchures au visage ou aux bras.



▲ DANGER

- Maintenez les bras à l'écart de chaque portière ou de leur garniture interne. Les passagers du véhicule pourraient être blessés en cas de déploiement du coussin de sécurité latéral SRS.
- N'ouvrez pas le couvercle de la console centrale pendant la conduite. Cela pourrait nuire au bon fonctionnement du coussin de sécurité SRS côté éloigné (selon modèles) ou causer des blessures à quelqu'un si le coussin de sécurité SRS côté éloigné (selon modèles) se gonfle alors que le couvercle est ouvert.

- Ne posez aucun objet sur ou à proximité du couvercle du coussin de sécurité SRS ou entre le coussin de sécurité SRS et vous. En cas de déploiement du coussin de sécurité SRS, ces objets pourraient gêner son fonctionnement correct et être projetés à l'intérieur du véhicule, entraînant un risque de blessures.



ATTENTION

- Le déploiement des coussins de sécurité SRS s'accompagne d'un léger dégagement de fumée. Cette fumée peut incommoder des personnes souffrant d'asthme ou d'autres affections respiratoires. Si vous ou l'un de vos passagers souffrez d'affections respiratoires, pensez à aérer rapidement en cas de déploiement des coussins de sécurité SRS.
- Le déploiement d'un coussin de sécurité SRS s'accompagne d'un dégagement de gaz chauds. Les occupants risquent d'être brûlés s'ils sont exposés directement à ces gaz chauds.

REMARQUE

- Si vous vendez votre véhicule, nous vous conseillons d'informer l'acheteur qu'il est équipé de coussins de sécurité SRS. Indiquez également à l'acheteur la section correspondante dans ce Manuel du conducteur.
- Si le coussin de sécurité SRS se déploie, l'alimentation en carburant sera coupée pour réduire le risque d'incendie provoqué par une fuite de carburant. Pour plus de détails sur le redémarrage du système e-BOXER, reportez-vous à "Si votre véhicule est impliqué dans un accident" P437.

■ Précautions d'ordre général concernant le système de coussin de sécurité SRS pour les accessoires et les objets

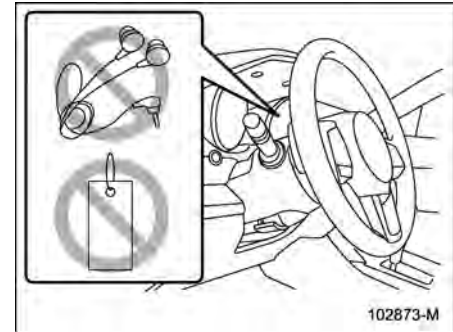
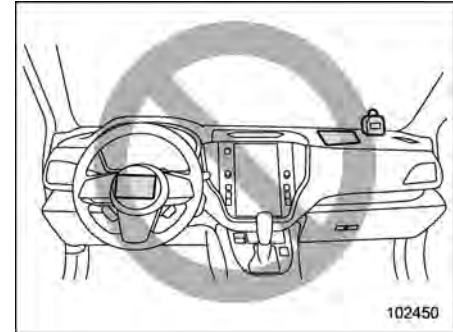

▲ DANGER

- Ne placez aucun objet (y compris des sangles ou cordons) sur le rembourrage du volant de direction, le cache de colonne de direction ou le tableau de bord.
 - De tels objets pourraient se prendre dans le volant et empêcher entre autres le coussin de sécurité frontal SRS de fonctionner correctement.
 - En cas de déploiement du coussin de sécurité frontal SRS, ces objets pourraient être projetés à l'intérieur du véhicule, entraînant un risque de blessures.
- Ne mettez pas d'objets sous le tableau de bord du côté du conducteur. En cas de déploiement du coussin de sécurité genoux SRS, ces objets pourraient gêner son fonctionnement correct et être projetés à l'intérieur du véhicule, et ainsi entraîner un risque de blessures.

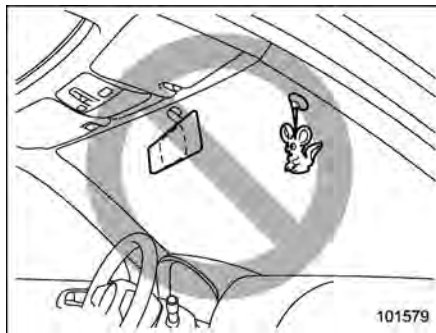

▲ DANGER

Ne fixez pas d'accessoires contre le pare-brise, et ne posez pas de rétroviseur extra-large sur le rétroviseur intérieur. En cas de déploiement des coussins de sécurité frontaux SRS, ces objets pourraient devenir de redoutables projectiles infligeant de graves blessures aux occupants du véhicule.

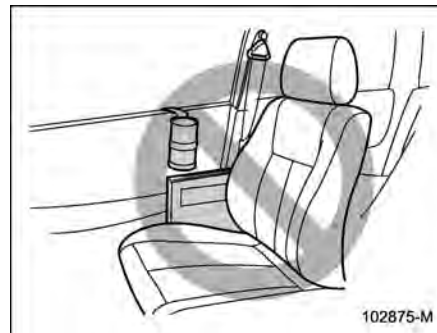

▲ DANGER

- Ne fixez pas d'accessoires à la garniture de portière, ni à proximité des coussins de sécurité latéraux SRS ou du coussin de sécurité SRS côté éloigné (selon modèles). De plus, ne placez pas d'objets à proximité des coussins de sécurité latéraux SRS ou du coussin de sécurité SRS côté éloigné (selon modèles). En cas de déploiement du coussin de sécurité latéral SRS ou du coussin de sécurité SRS côté éloigné (selon modèles), ces accessoires ou objets peuvent se transformer en projectiles et causer des blessures aux occupants du véhi-

cule.

- Ne fixez jamais un microphone de téléphone mains libres ou tout autre accessoire contre un montant avant, un montant central, un montant arrière, le pare-brise, une vitre latérale, une poignée de maintien ou toute autre partie de l'habitacle située sur le trajet du déploiement d'un rideau de sécurité SRS. Un microphone de téléphone mains libres ou tout autre accessoire placé à un tel endroit pourrait être projeté violemment dans l'habitacle par le déploiement du rideau de sécurité, ou pourrait empêcher le déploiement normal de ce dernier. Dans un cas comme dans l'autre, il y aurait risque de graves blessures.
- N'accrochez ou ne placez jamais de cintres à vêtements ou d'autres objets durs ou pointus à proximité des vitres latérales. En cas de déploiement des rideaux de sécurité SRS, ils risqueraient de se trouver projetés dans l'habitacle et de provoquer des blessures graves. Ils risqueraient en outre d'empêcher le bon fonctionnement des rideaux de

sécurité SRS.

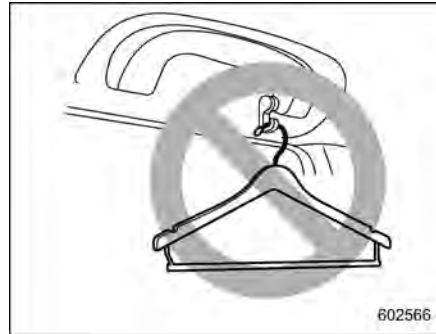

⚠ DANGER

N'accrochez jamais de cintres à vêtements ou d'autres objets durs ou pointus sur les porte-manteaux. De tels objets suspendus aux porte-manteaux pourraient se décrocher et être violemment projetés dans l'habitacle par le déploiement des rideaux de sécurité SRS ou ils pourraient empêcher son déploiement normal, et être ainsi à l'origine de graves blessures.

Avant d'accrocher un vêtement au porte-manteau, assurez-vous qu'il n'y a pas d'objets tranchants dans

les poches. Accrochez directement vos vêtements sur les porte-manteaux sans utiliser de cintres.

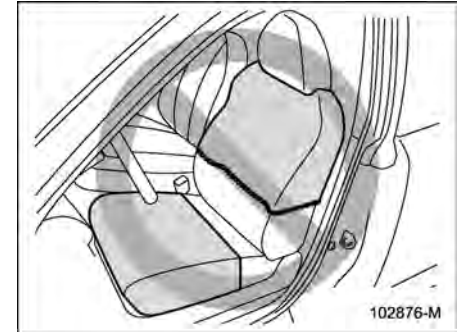

⚠ DANGER

- Il ne faut pas mettre des vêtements ou d'autres objets sur les dossiers des sièges avant, ni coller des vignettes ou autocollants sur la surface des sièges avant, sur ou à proximité des coussins de sécurité latéraux SRS, des coussins de sécurité SRS de coussin de siège ou du coussin de sécurité SRS côté éloigné (selon modèles). Cela pourrait empêcher le bon déploiement des coussins de sécu-

rité latéraux SRS, des coussins de sécurité SRS de coussin de siège ou du coussin de sécurité SRS côté éloigné (selon modèles), réduisant ainsi la protection du passager du siège avant.

- N'installez pas de housse de siège à moins qu'il ne s'agisse d'une housse de siège SUBARU d'origine exclusivement conçue pour être utilisée avec le coussin de sécurité SRS. Même lors de l'utilisation d'une housse de siège SUBARU d'origine, les coussins de sécurité latéraux SRS, les coussins de sécurité SRS de coussin de siège ou le coussin de sécurité SRS côté éloigné (selon modèles) peuvent ne pas fonctionner normalement si la housse de siège n'est pas installée correctement.

■ Précautions d'ordre général au sujet du système de coussin de sécurité SRS et des enfants



⚠ DANGER

SUBARU recommande vivement que TOUS les enfants et nourrissons (y compris ceux utilisant un système de retenue pour enfant) voyagent sur les sièges **ARRIÈRE** et soient convenablement attachés au moyen d'un système de retenue pour enfant ou de la ceinture de sécurité du siège, compte tenu de leur âge, de leur taille et de leur poids. Le coussin de sécurité SRS se déploie très rapidement avec une

énergie considérable, et il peut blesser ou même tuer un enfant qui n'est pas attaché ou mal attaché. Plus légers et moins robustes que les adultes, les enfants sont plus exposés au risque de blessures par déploiement du coussin de sécurité. Les statistiques d'accidents prouvent que les enfants sont plus en sécurité lorsqu'ils sont correctement attachés sur les sièges arrière plutôt que sur les sièges avant. Pour des consignes et précautions relatives aux systèmes de retenue pour enfant, reportez-vous à "Systèmes de retenue pour enfant" P69.



⚠ DANGER

N'utilisez JAMAIS un système de retenue pour enfant tourné vers l'arrière sur un siège protégé à l'avant par un COUSSIN DE SÉCURITÉ ACTIF, l'ENFANT pourrait être BLESSÉ GRAVEMENT ou MORTELLEMENT.

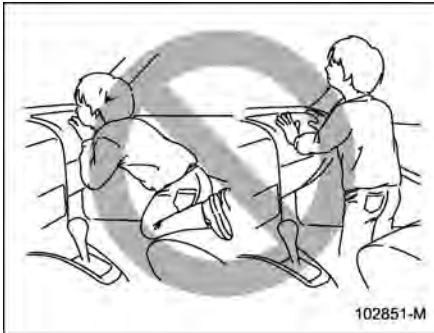

102851-M

⚠ DANGER

Ne laissez jamais un enfant se tenir debout ou à genoux sur le siège du passager avant. Le coussin de sécurité SRS se déploie avec une énergie considérable, assez forte pour blesser voire tuer l'enfant.



102850-M

⚠ DANGER

Ne tenez jamais un enfant sur vos genoux ou dans vos bras. Le coussin de sécurité SRS se déploie avec une énergie considérable, assez forte pour blesser voire tuer l'enfant.



100166



100167

⚠ DANGER

- Ne laissez jamais un enfant faire ce qui suit.
 - Se tenir à genoux sur un siège

passager en faisant face à la vitre de portière latérale.

- Passer ses bras autour du dossier de siège avant.
- Passer la tête, les bras ou toute autre partie du corps par la fenêtre.

En cas d'accident, la force de déploiement du coussin de sécurité latéral SRS, du rideau de sécurité SRS ou du coussin de sécurité SRS côté éloigné (selon modèles) pourrait blesser gravement l'enfant si sa tête, ses bras ou toute autre partie de son corps est trop proche du coussin de sécurité SRS, du rideau de sécurité SRS ou du coussin de sécurité SRS côté éloigné (selon modèles).

- Votre véhicule étant également équipé d'un coussin de sécurité frontal SRS pour passager avant, les enfants et nourrissons doivent être installés sur le siège arrière et doivent être toujours correctement attachés.

■ Composants

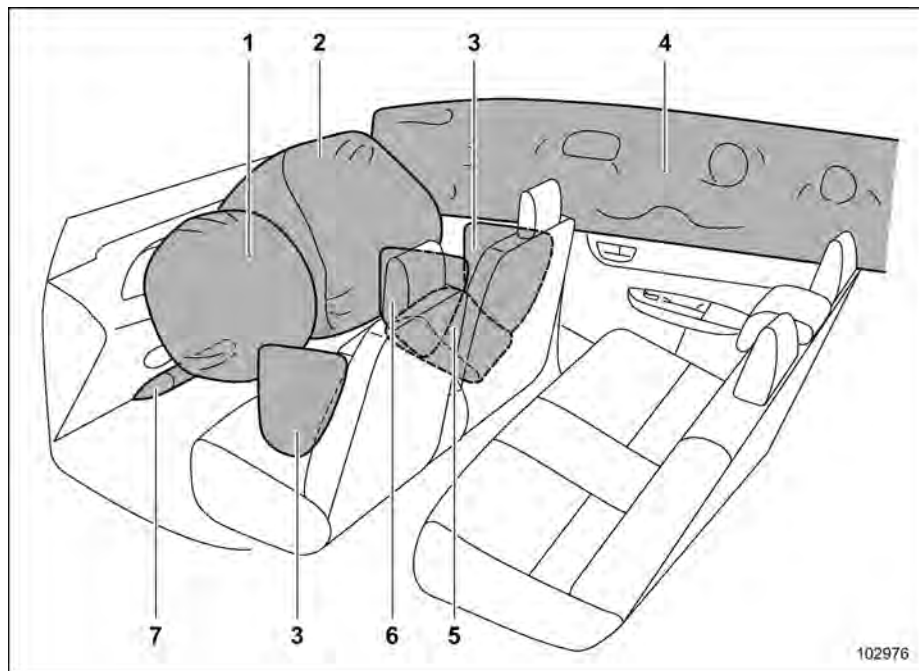

Les coussins de sécurité SRS sont intégrés dans les emplacements suivants.

- 1 **Coussin de sécurité frontal SRS du conducteur**: dans la partie centrale du volant
- 2 **Coussin de sécurité frontal SRS pour passager avant**: près de la partie supérieure du tableau de bord
- 3 **Coussin de sécurité latéral SRS**: sur le côté portière de chaque dossier de siège avant
- 4 **Rideau de sécurité SRS**: sur le côté du toit (entre le montant avant et la verticale du siège arrière)
- 5 **Coussin de sécurité SRS de coussin de siège**: dans le coussin de siège du passager avant
- 6 **Coussin de sécurité SRS côté éloigné (selon modèles)**: sur le dossier du siège du conducteur (situé vers le centre du véhicule)
- 7 **Coussin de sécurité genoux SRS**: sous la colonne de direction

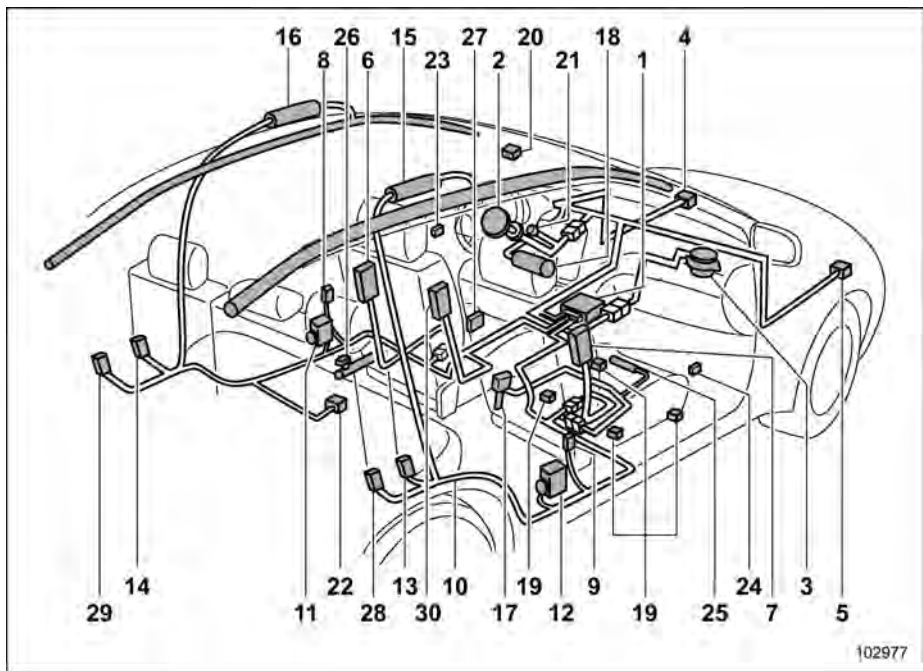

Modèles avec conduite à gauche

- 1 Module de commande du coussin de sécurité (y compris les capteurs d'impact)
- 2 Module de coussin de sécurité frontal (côté conducteur)
- 3 Module de coussin de sécurité frontal (côté passager avant)
- 4 Capteur d'impact avant (côté gauche)
- 5 Capteur d'impact avant (côté droit)
- 6 Module de coussin de sécurité latéral (côté conducteur)
- 7 Module de coussin de sécurité latéral (côté passager avant)
- 8 Capteur d'impact latéral (côté gauche du montant central)
- 9 Capteur d'impact latéral (côté droit du montant central)
- 10 Câblage du coussin de sécurité
- 11 Prétensionneur de ceinture de sécurité (tous modèles) et limiteur de force adaptatif (selon modèles) (côté conducteur)
- 12 Prétensionneur de ceinture de sécurité (tous modèles) et limiteur de force adaptatif (selon modèles) (côté passager avant)
- 13 Capteur d'impact latéral (logement de roue arrière côté droit)
- 14 Capteur d'impact latéral (logement de roue arrière côté gauche)
- 15 Module de rideau de sécurité (côté droit)
- 16 Module de rideau de sécurité (côté gauche)
- 17 Commande de boucle de ceinture de sécurité (côté passager avant)

102977

- 18 Module de coussin de sécurité genoux (côté conducteur)
- 19 Capteur de détection de la présence d'un passager sur le siège avant
- 20 Témoin indicateur d'activation et de désactivation du coussin de sécurité frontal de passager avant (selon modèles)
- 21 Témoin avertisseur du système de coussin de sécurité SRS
- 22 Capteur d'impact latéral (sous le siège central arrière)
- 23 Capteur d'impact latéral (côté gauche de la portière avant)
- 24 Capteur d'impact latéral (côté droit de la portière avant)
- 25 Module du coussin de sécurité de coussin de siège (côté passager avant)
- 26 Prétensionneur de sangle sous-abdominale (coté conducteur)
- 27 Capteur de position du siège conducteur (selon modèles)
- 28 Prétensionneur de ceinture de sécurité arrière (côté droit)
- 29 Prétensionneur de ceinture de sécurité arrière (côté gauche)
- 30 Module de coussin de sécurité côté éloigné (côté conducteur) (selon modèles)

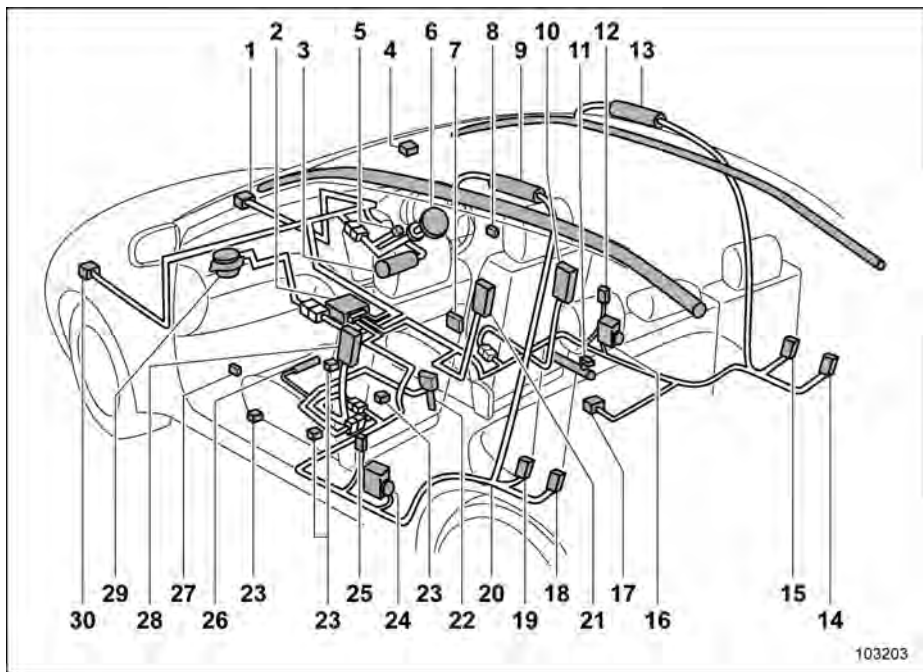

103203

Modèles avec conduite à droite

- 1 Capteur d'impact avant (côté droit)
- 2 Module de commande du coussin de sécurité (y compris les capteurs d'impact)
- 3 Module de coussin de sécurité genoux (côté conducteur)
- 4 Témoin indicateur d'activation et de désactivation du coussin de sécurité frontal de passager avant (selon modèles)
- 5 Témoin avertisseur du système de coussin de sécurité SRS
- 6 Module de coussin de sécurité frontal (côté conducteur)
- 7 Capteur de position du siège conducteur (selon modèles)
- 8 Capteur d'impact latéral (côté droit de la portière avant)
- 9 Module de rideau de sécurité (côté gauche)
- 10 Module de coussin de sécurité latéral (côté conducteur)
- 11 Prétensionneur de sangle sous-abdominale (coté conducteur)
- 12 Capteur d'impact latéral (côté droit du montant central)
- 13 Module de rideau de sécurité (côté droit)
- 14 Prétensionneur de ceinture de sécurité arrière (côté droit)
- 15 Capteur d'impact latéral (logement de roue arrière côté droit)
- 16 Prétensionneur de ceinture de sécurité (tous modèles) et limiteur de force adaptatif (selon modèles) (côté conducteur)

- 17 Capteur d'impact latéral (sous le siège central arrière)
- 18 Prétensionneur de ceinture de sécurité arrière (côté gauche)
- 19 Capteur d'impact latéral (logement de roue arrière côté gauche)
- 20 Câblage du coussin de sécurité
- 21 Module de coussin de sécurité côté éloigné (côté conducteur) (selon modèles)
- 22 Commande de boucle de ceinture de sécurité (côté passager avant)
- 23 Capteur de détection de la présence d'un passager sur le siège avant
- 24 Prétensionneur de ceinture de sécurité (tous modèles) et limiteur de force adaptatif (selon modèles) (côté passager avant)
- 25 Capteur d'impact latéral (côté gauche du montant central)
- 26 Module du coussin de sécurité de coussin de siège (côté passager avant)
- 27 Capteur d'impact latéral (côté gauche de la portière avant)
- 28 Module de coussin de sécurité latéral (côté passager avant)
- 29 Module de coussin de sécurité frontal (côté passager avant)
- 30 Capteur d'impact avant (côté gauche)

■ Coussin de sécurité SRS



Les étiquettes de mise en garde sont situées sur les deux côtés du paresoleil du passager avant. Lisez attentivement la description dans "Étiquette de mise en garde" P71.

Pour des informations relatives à l'emplacement des coussins de sécurité SRS, reportez-vous à "Composants" P99.

Dans une collision frontale modérée à grave, les composants suivants se déploient.

- Coussin de sécurité frontal SRS pour le conducteur
- Coussin de sécurité frontal SRS pour passager avant
- Coussin de sécurité de coussin de siège SRS pour le passager avant
- Rideau de sécurité SRS*
- Coussin de sécurité genoux SRS pour le conducteur
- Coussin de sécurité latéral SRS*

*: Lorsqu'un impact frontal de travers assez fort pour provoquer le déploiement du coussin de sécurité frontal se produit.

Ces composants complètent les ceintures

de sécurité en réduisant l'impact à la tête, la poitrine et les genoux de l'occupant.

En cas de collision violente ou d'intensité moyenne par côté, le coussin de sécurité latéral SRS du côté de l'impact contre le véhicule se déploie entre l'occupant du siège et la portière pour compléter la protection assurée par la ceinture de sécurité et réduire le choc à hauteur de la poitrine et la taille. Les coussins de sécurité latéraux SRS ne protègent que les occupants des sièges avant.

En cas de collision violente ou d'intensité moyenne par le côté, le coussin de sécurité SRS côté éloigné (selon modèles) du côté de l'impact contre le véhicule se déploie entre le conducteur et le passager avant pour compléter la protection assurée par la ceinture de sécurité et réduire le choc à hauteur de la tête des passagers. Le coussin de sécurité SRS côté éloigné (selon modèles) ne protège que les occupants des sièges avant.

En cas de collision latérale violente ou d'intensité moyenne par côté, le rideau de sécurité SRS du côté du véhicule qui subit le choc se déploie entre l'occupant du siège et la vitre de portière pour compléter la protection assurée par la ceinture de sécurité et réduire la violence du choc au niveau de la tête de l'occupant.

1 Sièges, ceintures de sécurité et coussins de sécurité SRS

▼ **Système de détection de présence d'un passager (selon modèles)**



1 Capteurs de détection de présence d'un passager

Les capteurs de détection de présence d'un passager sont installés entre le siège et les rails de sièges, et contrôlent le physique et la posture du passager avant. En utilisant cette information, le système de détection de présence d'un passager détermine si le coussin de sécurité frontal SRS pour passager avant et le coussin de sécurité SRS de coussin de siège pour le passager avant doivent être déployés ou non. Il peut donc arriver que le coussin de sécurité frontal SRS pour passager avant ne se déclenche pas, alors que le coussin de sécurité frontal SRS du conducteur se déclenche. Ceci est normal.

! DANGER

N'infligez pas de coups de pied au siège du passager avant et ne le soumettez pas à des impacts importants. Sinon, le témoin avertisseur du système de coussin de sécurité SRS peut s'allumer pour indiquer un dysfonctionnement du système de détection de présence du passager avant. Dans ce cas, nous vous recommandons de contacter votre concessionnaire SUBARU immédiatement.



OFF : Témoin indicateur de désactivation du coussin de sécurité frontal de passager avant

ON : Témoin indicateur d'activation du coussin de sécurité frontal de passager avant

Si les témoins indicateurs d'activation et de désactivation du coussin de sécurité frontal du passager avant ne fonctionnent pas correctement, ne laissez personne s'asseoir sur le siège du passager avant et faites vérifier le système de détection de présence d'un passager par votre concessionnaire SUBARU.

De plus, si des bagages sont mis sur le siège du passager avant, cela peut nuire à la capacité du système à déterminer si le coussin de sécurité doit se déployer ou non. Cela peut empêcher les témoins indicateurs d'activation et de désactivation du coussin de sécurité frontal de passager avant de fonctionner correctement. Vérifiez que les indicateurs fonctionnent correctement.

Lorsque le témoin indicateur de désactivation s'éteint et le témoin indicateur d'activation s'allume, le coussin de sécurité frontal du passager avant peut se déployer lors d'une collision. Retirez les bagages du siège du passager avant.

- ▼ **Coussin de sécurité frontal SRS pour passager avant pour modèles équipés du système de détection de présence d'un passager**

 **ATTENTION**

Observez les précautions suivantes. Dans le cas contraire, le coussin de sécurité frontal SRS pour passager avant pourrait être dans l'impossibilité de fonctionner ou ne fonctionnerait pas correctement.

- Ne soumettez pas le siège passager avant à des forts impacts, comme des coups de pied par exemple.
- Ne laissez pas les passagers arrière reposer leurs pieds entre le dossier du siège avant et le coussin de siège.
- N'insérez pas d'objets entre le dossier de siège avant et le coussin de siège.
- N'enlevez pas et ne démontez pas le siège du passager avant.
- N'installez pas sous le siège du passager avant un accessoire (amplificateur audio, etc.) autre qu'un accessoire SUBARU d'origine ou un équivalent.

- Ne placez aucun objet ou effet personnel (chaussures, parapluie, etc.) sous le siège du passager avant.
- Ne placez aucun objet (livres, etc.) autour du siège du passager avant.
- N'utilisez pas le siège du passager avant avec l'appui-tête retiré.
- Lorsque vous quittez le véhicule, ne laissez aucun objet posé sur le siège du passager avant, et ne laissez pas la languette de la ceinture de sécurité engagée dans la boucle.
- Ne placez pas d'objet(s) tranchant(s) sur le siège et ne percez pas la garniture de siège.
- Ne placez pas d'aimants près de la boucle ou de l'enrouleur des ceintures de sécurité.
- Pour les modèles avec un siège à réglage manuel, n'utilisez pas les sièges avant sans qu'ils soient correctement verrouillés en position avant-arrière ou sans que le dossier soit correctement verrouillé. Si un siège ou son dossier n'est pas verrouillé correctement, agissez sur le réglage pour que le loquet s'engage correcte-

ment. Pour la procédure de réglage, reportez-vous à "Siège à réglage manuel" P44 (uniquement sur les véhicules avec sièges à réglages manuels).

Si la commande de boucle de ceinture de sécurité et/ou le système de détection de présence du passager avant ne fonctionnent pas normalement, le témoin avertisseur du système de coussin de sécurité SRS s'allume. Nous vous recommandons de faire immédiatement contrôler le système par un concessionnaire SUBARU si le témoin avertisseur du système de coussin de sécurité SRS s'allume.

L'implication de votre véhicule dans une collision peut affecter le bon fonctionnement du système de coussin de sécurité frontal SRS pour passager avant. Nous vous recommandons de faire immédiatement contrôler votre véhicule par votre concessionnaire SUBARU. N'utilisez pas le siège du passager avant lorsque vous conduisez votre véhicule à votre concessionnaire SUBARU ou tout autre centre de service.

▼ **Témoins indicateurs d'activation et de désactivation du coussin de sécurité frontal de passager (selon modèles)**

Reportez-vous à "Témoins indicateurs d'activation et de désactivation du coussin de sécurité frontal de passager avant" P176.

▼ **Conditions dans lesquelles le coussin de sécurité frontal SRS pour passager avant n'est pas activé (modèles équipés du système de détection de la présence d'un passager)**

Le système est conçu pour que le coussin de sécurité frontal SRS du passager avant soit mis hors service dans l'une des situations suivantes concernant le siège du passager avant:

- Le siège n'est pas occupé.
- Un système de retenue pour enfant de type tourné vers l'arrière approprié est installé sur le siège et est occupé par un nourrisson. (Voir DANGER qui suit.)
- Le système de détection de présence du passager avant est défectueux.



DANGER

SUBARU recommande vivement que TOUS les enfants et nourrissons (y compris ceux utilisant un

système de retenue pour enfant) voyagent sur les sièges **ARRIÈRE** et soient convenablement attachés au moyen d'un système de retenue pour enfant ou de la ceinture de sécurité du siège, compte tenu de leur âge, de leur taille et de leur poids. Le coussin de sécurité SRS se déploie très rapidement avec une énergie considérable, et il peut blesser ou même tuer un enfant qui n'est pas attaché ou mal attaché. Plus légers et moins robustes que les adultes, les enfants sont plus exposés au risque de blessures par déploiement du coussin de sécurité. Les statistiques d'accidents prouvent que les enfants sont plus en sécurité lorsqu'ils sont correctement attachés sur les sièges arrière plutôt que sur les sièges avant. Pour des consignes et précautions relatives aux systèmes de retenue pour enfant, reportez-vous à "Systèmes de retenue pour enfant" P69.



ATTENTION

Lorsque le siège du passager avant est occupé par un nourrisson assis dans un système de retenue pour enfants approprié, observez les pré-

cautions suivantes. Ne pas suivre ces précautions peut gêner le fonctionnement normal du système de détection de présence d'un passager, en activant le coussin de sécurité frontal SRS pour passager avant, même si ce siège est occupé par le nourrisson dans le système de retenue pour enfant.

- Ne placez aucun objet sur le siège qui ne doit supporter comme charge que le nourrisson et le système de retenue pour enfant.
- Ne fixez aucun accessoire au dossier du siège (tablette, téléviseur, etc.).
- Ne placez aucun objet lourd dans la poche du dossier de siège.
- Veillez à ce que le passager installé à l'arrière ne pose pas ses bras ou ses jambes sur ou contre le dossier du siège du passager avant et qu'il ne tire pas dessus.
- Ne placez pas plus d'un nourrisson dans le système de retenue pour enfants.

- ▽ Si le témoin indicateur d'activation du coussin de sécurité frontal de passager avant s'allume et si le témoin indicateur de désactivation s'éteint, alors qu'il y a sur le siège un nourrisson ou un enfant en bas âge installé dans un système de retenue pour enfant (siège rehausseur compris)



Témoin indicateur de désactivation du coussin de sécurité frontal de passager avant

Témoin indicateur d'activation du coussin de sécurité frontal de passager avant

1. Mettez le contacteur d'allumage en position "OFF".
2. Enlevez le système de retenue pour enfant du siège du passager.

3. Puis, en suivant les recommandations du fabricant du système de retenue pour enfant et les instructions données dans "Systèmes de retenue pour enfant" P69, installez correctement le système de retenue pour enfant.
4. Mettez le contacteur d'allumage en position "ON", puis vérifiez que le témoin indicateur d'activation du coussin de sécurité frontal de passager avant s'éteigne et que le témoin indicateur de désactivation s'allume.

Si le témoin indicateur d'activation reste allumé et le témoin indicateur de désactivation s'éteint, prenez les mesures suivantes.

- Vérifiez qu'il n'y a sur le siège du passager rien d'autre que le système de retenue pour enfant et l'enfant qui l'occupe.
- Vérifiez que la position avant-arrière et le dossier du siège du passager avant sont correctement bloqués en déplaçant le siège d'avant en arrière (modèles équipés d'un siège à réglages manuels uniquement).
- Vérifiez que vous n'avez laissé aucun objet dans la poche du dossier de siège.

Si même après avoir pris les mesures correctives appropriées décrites ci-des-

sus, le témoin indicateur d'activation reste allumé et le témoin indicateur de désactivation s'éteint, déplacez le système de retenue pour enfant sur le siège arrière. Nous vous recommandons également de contacter immédiatement votre concessionnaire SUBARU pour une inspection.

REMARQUE

Lorsqu'un enfant est trop grand pour être assis dans le système de retenue pour enfant ou qu'un adulte de petite taille est assis sur le siège du passager avant, le système de coussin de sécurité frontal SRS risque ou ne risque pas d'activer le coussin de sécurité frontal SRS pour passager avant en fonction de la position d'assise de l'occupant. Les enfants doivent toujours mettre leur ceinture de sécurité lorsqu'ils sont assis dans leur siège, que le coussin de sécurité soit désactivé ou non. En cas d'activation du coussin de sécurité frontal SRS pour passager avant (témoin indicateur d'activation allumé, témoin indicateur de désactivation éteint), prenez la mesure suivante.

- Vérifiez qu'il n'y a sur le siège du passager rien d'autre que la personne qui l'occupe.

Si, après les vérifications et mesures correctives ci-dessus, le témoin indicateur d'activation reste allumé et le témoin indicateur de désactivation s'éteint, faites s'asseoir l'enfant sur le siège arrière. Nous vous recommandons également de contacter immédiatement votre concessionnaire SUBARU pour une inspection. Par la suite, même si le bon fonctionnement du système a été vérifié par un concessionnaire, il est préférable que cet enfant voyage toujours sur le siège arrière.

Les enfants trop grands pour utiliser un système de retenue pour enfant doivent toujours porter la ceinture de sécurité du siège, que le coussin de sécurité soit activé ou désactivé.

▼ **Conditions dans lesquelles le coussin de sécurité frontal SRS pour passager avant est activé (modèles équipés du système de détection de présence d'un passager)**

Le coussin de sécurité frontal SRS pour passager avant sera mis en service et se déploiera en cas de collision dans l'une des situations suivantes concernant le siège du passager avant.

- Le siège est occupé par un adulte.

- Lorsque certains objets (par exemple une carafe d'eau) sont placés sur le siège.

ATTENTION

- Lorsque le siège du passager avant est occupé par un adulte, ne placez pas d'objets (chaussures, parapluie, etc.) sous le siège du passager avant.
- Cela risque de désactiver le coussin de sécurité frontal SRS pour passager avant bien que le siège soit occupé par un adulte. Cela peut être à l'origine de blessures.
- Ne laissez pas l'occupant du siège arrière lever le coussin de siège du passager avant avec ses pieds.
- Ne placez aucun objet sous le siège du passager avant, et ne glissez aucun objet par derrière sous ce même siège.
- Ne glissez aucun objet entre le siège du passager avant et la garniture/le montant latéral, la portière ou le boîtier de console centrale. Cela pourrait lever le coussin de siège.

- ▽ Si le témoin indicateur de désactivation du coussin de sécurité frontal du passager s'allume et le témoin indicateur d'activation s'éteint alors que le siège du passager avant est occupé par un adulte



OFF  : Témoin indicateur de désactivation du coussin de sécurité frontal de passager avant

ON  : Témoin indicateur d'activation du coussin de sécurité frontal de passager avant

Cela peut provenir du fait que l'adulte n'est pas assis correctement sur le siège du passager avant.

1. Mettez le contacteur d'allumage en position "OFF".
2. Demandez au passager avant de redresser le dossier de son siège, de

se tenir assis droit au milieu du siège, d'attacher correctement sa ceinture de sécurité, d'étendre les jambes vers l'avant et de reculer son siège au maximum vers l'arrière.

3. Mettez le contacteur d'allumage en position "ON".

Si le témoin indicateur de désactivation reste allumé et le témoin indicateur d'activation éteint, prenez les mesures suivantes.

1. Mettez le contacteur d'allumage en position "OFF".
2. Vérifiez que le passager avant n'utilise pas de couverture, de coussin de siège, de housse de siège, de siège chauffant ou de siège masseur, etc.
3. Si le passager avant porte des vêtements en trop grand nombre, il doit retirer tout vêtement qui n'est pas nécessaire avant de s'asseoir sur le siège du passager avant, ou s'asseoir sur un siège arrière.
4. Mettez le contacteur d'allumage en position "ON" et attendez 6 secondes pour que le système termine son contrôle. Après le contrôle, les indicateurs s'éteignent tous deux pendant 2 secondes. Le témoin indicateur d'activation devrait à présent s'allumer, et le témoin indicateur de désactivation

rester éteint.

Si, malgré tout, le témoin indicateur de désactivation reste allumé et le témoin indicateur d'activation éteint, faites voyager la personne sur le siège arrière. Nous vous recommandons également de contacter immédiatement votre concessionnaire SUBARU pour une inspection.

■ Fonctionnement du système



Ne touchez pas les composants du système de coussin de sécurité SRS à mains nues juste après le déploiement. Vous risqueriez de vous brûler, car le déploiement entraîne un fort dégagement de chaleur au niveau de ces composants du système.

Les coussins de sécurité SRS ne fonctionnent que lorsque le contacteur d'allumage est en position "ON".

Le déploiement des coussins de sécurité SRS s'accompagne d'un bruit de gonflement soudain et assez fort, et d'un léger dégagement de fumée. Ceci est le résultat normal du déploiement. La fumée n'est pas le signe d'un début d'incendie dans le véhicule.

▼ Fonctionnement du coussin de sécurité frontal SRS

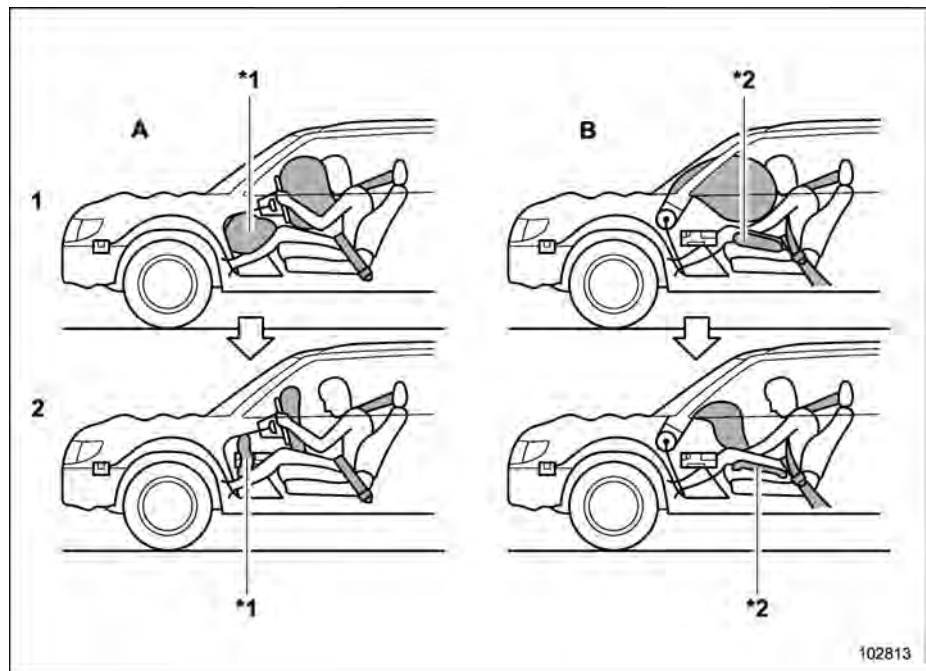

- A Côté conducteur
- B Côté passager
- 1 Les COUSSINS DE SÉCURITÉ SRS se gonflent dès qu'il y a une collision.
- 2 Après gonflement, les COUSSINS DE SÉCURITÉ SRS se dégonflent immédiatement pour ne pas obstruer la vue du conducteur.

*1: Coussin de sécurité genoux
*2: Coussin de sécurité de coussin de siège

Si les capteurs suivants détectent une collision par l'avant d'une intensité prédéterminée, le module de commande envoie au(x) module(s) de sécurité (seulement au module conducteur, ou à la fois au module conducteur et au module passager avant) le signal de déploiement du/des coussin(s) de sécurité frontal/frontaux SRS.

- Les capteurs d'impact avant
- Les capteurs d'impact incorporés au module de commande du coussin de sécurité

À la réception de ce signal, les deux modules de coussin de sécurité émettent un gaz, ce qui a pour effet de gonfler instantanément les coussins de sécurité frontaux SRS pour conducteur et passager. Le coussin de sécurité genoux SRS se déploie en même temps que les coussins de sécurité frontaux SRS.

▼ Après le déploiement

Après le déploiement, le coussin de sécurité SRS se dégonfle immédiatement pour ne pas gêner la vision du conducteur et pour que celui-ci puisse maintenir le contrôle du véhicule.

Si le véhicule est équipé du système de détection de la présence d'un passager sur le siège avant, le système SRS détecte si le siège du passager avant est occupé ou non par un passager. Si le siège n'est pas occupé, le système ne déploie pas le coussin de sécurité SRS pour passager avant.

▼ Exemple de type d'accident

Les coussins de sécurité frontaux SRS (ainsi que les coussins de sécurité genoux SRS) sont conçus pour fonctionner comme suit.

- Pour se déployer en cas d'accident impliquant une collision frontale de force modérée à violente

- Pour ne se déclencher qu'une seule fois

Les coussins de sécurité frontaux SRS (ainsi que les coussins de sécurité genoux SRS) ne sont pas conçus pour fonctionner comme suit.

- Pour se déployer dans la plupart des impacts frontaux de moindre force*1
- Pour se déployer dans la plupart des impacts latéraux ou arrière ou dans la plupart des renversements*2

*1: Parce que la protection nécessaire peut être obtenue par la seule ceinture de sécurité.

*2: Parce que le déploiement seul du coussin de sécurité frontal SRS du conducteur ou celui des coussins de sécurité frontaux SRS du conducteur et du passager avant ne protégeraient pas l'occupant du siège dans ces situations.

Le déploiement des coussins de sécurité SRS dépend de l'intensité du choc que subit l'habitacle du véhicule au moment de la collision. Cette intensité est très variable d'un type de collision à l'autre, et n'est pas nécessairement en rapport avec les dommages visibles sur le véhicule.

▽ Situation la plus susceptible d'entraîner le déploiement du coussin de sécurité frontal SRS

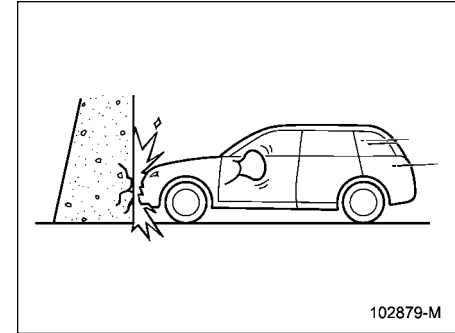

Une collision frontale contre un épais mur de béton à une vitesse de 20 à 30 km/h ou plus active le coussin de sécurité frontal SRS. Le coussin de sécurité frontal SRS s'active également en cas de choc frontal de type et de force similaires.

112 Coussin de sécurité SRS (Système de Retenue Supplémentaire)

▽ Autres situations susceptibles d'entraîner le déploiement du coussin de sécurité frontal SRS

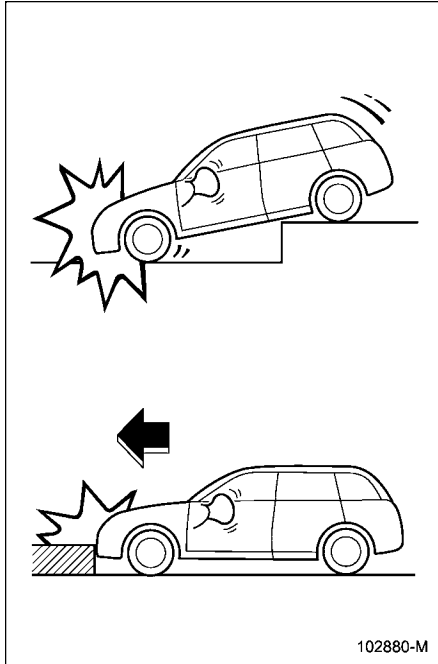

Le coussin de sécurité frontal SRS peut s'activer si le dessous de caisse du véhicule subit un fort impact par le bas (comme lorsque le véhicule tombe dans un fossé profond ou heurte violemment un obstacle tel qu'une bordure de trottoir).

▽ Situations peu susceptibles de déclencher le déploiement du coussin de sécurité frontal SRS

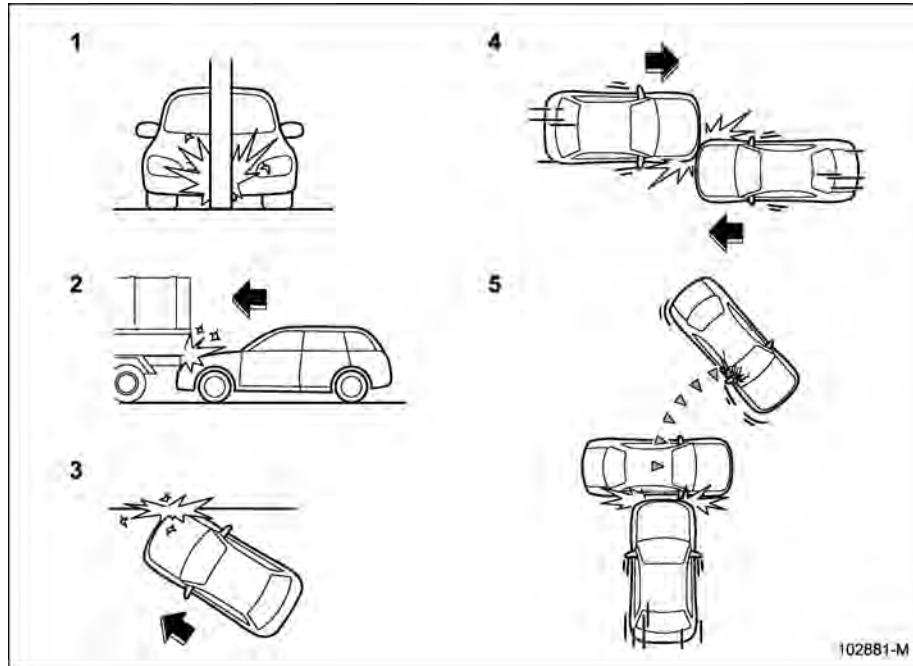

- 1 Le véhicule percute un objet tel qu'un poteau téléphonique ou un poteau de signalisation.
- 2 Le véhicule glisse sous le plateau de chargement d'un camion.
- 3 Le véhicule subit un impact frontal de travers en oblique.
- 4 Le véhicule subit une collision frontale de travers.
- 5 Le véhicule heurte un obstacle mobile ou qui peut se déformer, comme un véhicule en stationnement.

Dans de nombreux types de collisions, il n'est pas nécessaire que le coussins de sécurité frontal SRS se déploie. En cas d'accidents tels que ceux illustrés, le coussin de sécurité frontal SRS ne se déploie pas toujours, tout dépend de l'intensité des forces agissant dans l'accident.

▽ Situations ne déclenchant pas le déploiement du coussin de sécurité frontal SRS

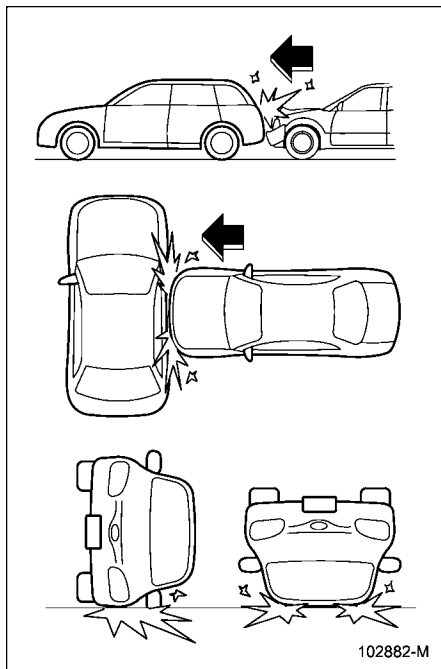

Les coussins de sécurité frontaux SRS ne sont pas conçus pour se déployer dans la plupart des cas suivants.

- Si le véhicule est percuté par le côté ou par l'arrière
- Si le véhicule se renverse sur le côté ou sur le toit
- Si le véhicule est impliqué dans une collision frontale à faible vitesse

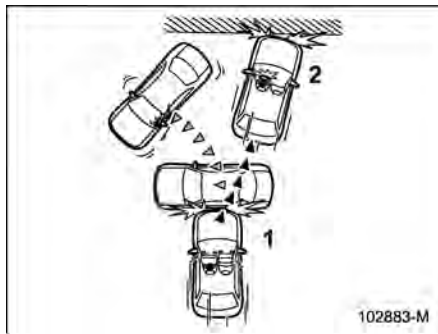

- 1 Premier impact
- 2 Second impact

Dans un accident entraînant plusieurs impacts sur le véhicule, les coussins de sécurité frontaux SRS ne se déploient qu'une fois.

Exemple: Dans le cas d'une double collision, d'abord avec un autre véhicule puis en succession rapide contre un mur de béton, une fois que le coussin de sécurité frontal SRS du conducteur et/ou du passager avant s'est ou se sont déployé

(s) lors du premier impact, il(s) ne peut plus être actionné(s) lors du second impact.

■ Fonctionnement du coussin de sécurité SRS de coussin de siège

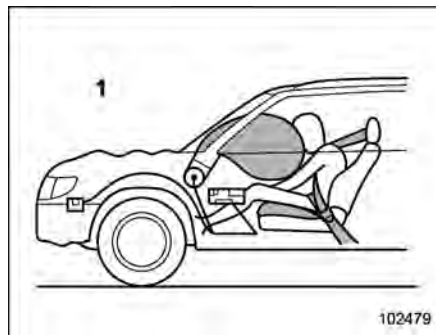

- 1 Côté passager

⚠ DANGER

Le coussin de sécurité SRS de coussin de siège est conçu pour ne pas se déployer lorsque la ceinture de sécurité du siège correspondant n'est pas attachée. Pour la sécurité, toutes les personnes dans le véhicule doivent attacher leur ceinture de sécurité.

Les coussins de sécurité SRS de coussin de siège sont conçus pour se déclencher simultanément lorsque les coussins de sécurité frontaux SRS se déclenchent. Pour plus de détails relatifs aux conditions d'utilisation, reportez-vous à "Coussin de sécurité SRS" P103.

Le coussin de sécurité SRS de coussin de siège pour le passager avant est conçu pour ne pas se déclencher dans les conditions suivantes.

- La ceinture de sécurité du passager avant n'est pas attachée (même lorsque le témoin indicateur d'activation du coussin de sécurité frontal de passager avant s'allume et que le témoin indicateur de désactivation reste éteint).
- Le témoin indicateur d'activation du coussin de sécurité frontal de passager avant est éteint alors que le témoin

indicateur de désactivation s'allume.

REMARQUE

Lorsque le coussin de sécurité frontal SRS pour passager avant est désactivé par le système de détection de présence d'un passager, le coussin de sécurité SRS de coussin de siège pour le passager avant est également désactivé.

■ **Fonctionnement du coussin de sécurité latéral SRS, du coussin de sécurité SRS côté éloigné (selon modèles) et du rideau de sécurité SRS**



Doté de son propre capteur d'impact, chacun des coussins de sécurité latéraux

SRS et des rideaux de sécurité SRS fonctionnent indépendamment de l'autre. Lors d'un accident, il est donc possible que seulement l'une de ces deux protections soit activée. Les coussins de sécurité latéraux SRS, le coussin de sécurité SRS côté éloigné et les rideaux de sécurité SRS se déploient aussi indépendamment des coussins de sécurité frontaux SRS du conducteur et du passager avant logés dans le volant et dans le tableau de bord.

Il y a un capteur d'impact, qui détecte la force de l'impact, dans chacun des emplacements suivants.

- Dans les montants centraux de gauche et de droite
- Dans les logements de roue arrière de gauche et de droite
- Sous le siège arrière central
- Dans la portière avant gauche et droite
- Sous le centre du tableau de bord

Le coussin de sécurité latéral SRS, le coussin de sécurité SRS côté éloigné et le rideau de sécurité SRS du côté de l'impact se déploient même si le siège de ce côté n'est pas occupé.

Le coussin de sécurité latéral SRS et le rideau de sécurité SRS sont conçus pour se déployer en cas d'accident avec un choc violent ou d'intensité moyenne par le

côté ou en cas de collision frontale de travers.

Le coussin de sécurité SRS côté éloigné est conçu pour se déployer en cas d'accident avec un choc violent ou d'intensité moyenne par le côté.

Ils ne se déploient pas si les chocs par le côté sont peu intenses. De plus, le coussin de sécurité latéral SRS, le coussin de sécurité SRS côté éloigné et le rideau de sécurité SRS ne sont pas conçus pour se déployer dans la plupart des cas de collision par l'avant ou par l'arrière car ils ne protégeraient pas utilement l'occupant du siège dans une telle éventualité. Chaque coussin de sécurité latéral SRS, coussin de sécurité SRS côté éloigné et rideau de sécurité SRS est conçu pour ne servir qu'une seule fois.

Le déploiement des coussins de sécurité latéraux SRS, du coussin de sécurité SRS côté éloigné et des rideaux de sécurité SRS dépend de l'intensité du choc que subit l'habitacle au moment d'une collision latérale. Cette intensité est très variable d'un type de collision à l'autre, et n'est pas nécessairement en rapport avec les dommages visibles sur le véhicule.

▼ Après le déploiement

Après le déploiement, le coussin de sécurité latéral SRS se dégonfle immédiatement.

Le rideau de sécurité SRS et le coussin de sécurité SRS côté éloigné restent gonflés un instant après le déploiement, puis se dégonflent lentement. Le coussin de sécurité latéral SRS et le rideau de sécurité SRS du côté de l'impact se déploient même si le siège de ce côté n'est pas occupé.

Le déploiement d'un coussin de sécurité latéral SRS, du coussin de sécurité SRS côté éloigné et d'un rideau de sécurité SRS s'accompagnent d'un bruit soudain et assez fort que fait le coussin en se gonflant, et aussi d'un léger dégagement de fumée. Ceci est le résultat normal du déploiement. La fumée n'est pas le signe d'un début d'incendie dans le véhicule.

▽ Situation la plus susceptible d'entraîner le déploiement du coussin de sécurité latéral SRS et du rideau de sécurité SRS

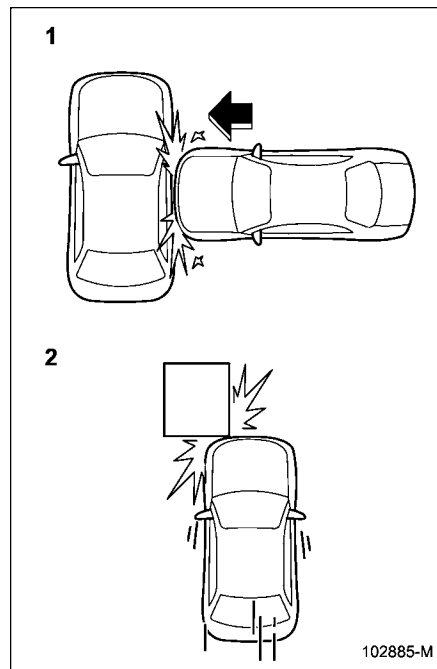

1 Un impact latéral fort à proximité du siège avant.

- 2 Un impact frontal de travers assez fort pour provoquer le déploiement du coussin de sécurité frontal.

▽ **Situation la plus susceptible de déclencher le déploiement du coussin de sécurité SRS côté éloigné (selon modèles)**

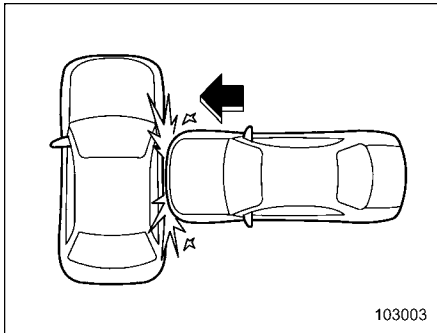

Un impact latéral fort à proximité du siège avant.

▽ Situations peu susceptibles de déclencher le déploiement du coussin de sécurité latéral SRS, du coussin de sécurité SRS côté éloigné (selon modèles) et du rideau de sécurité SRS

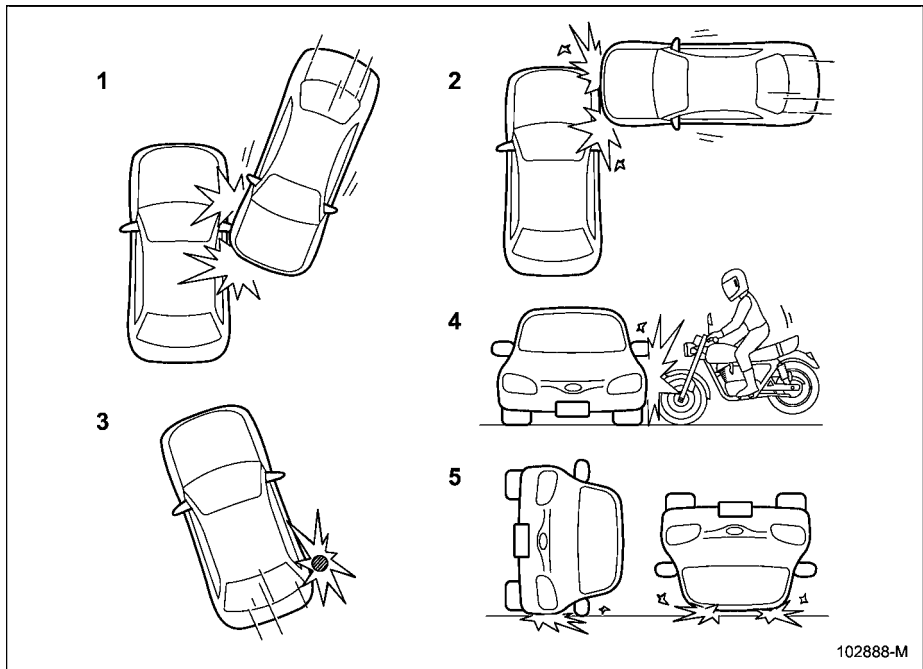

- 1 Le véhicule est impliqué dans une collision latérale oblique.
- 2 Le véhicule est impliqué dans une collision latérale n'affectant pas l'habitacle.
- 3 Le véhicule heurte un obstacle comme un poteau téléphonique ou un objet similaire.
- 4 Le véhicule est impliqué dans une collision latérale avec une motocyclette.
- 5 Le véhicule se renverse sur le flanc ou sur le toit.

Il y a de nombreux types de collisions où le déploiement du coussin de sécurité latéral SRS, du coussin de sécurité SRS côté éloigné et du rideau de sécurité SRS peuvent ne pas être nécessaires. Lors de la survenance d'un accident similaire à ceux illustrés, le coussin de sécurité latéral SRS, le coussin de sécurité SRS côté éloigné et le rideau de sécurité SRS ne se déploient pas toujours, cela dépend de l'intensité des forces agissant dans l'accident.

▽ Situations où le déploiement du coussin de sécurité latéral SRS et du rideau de sécurité SRS n'aura pas lieu

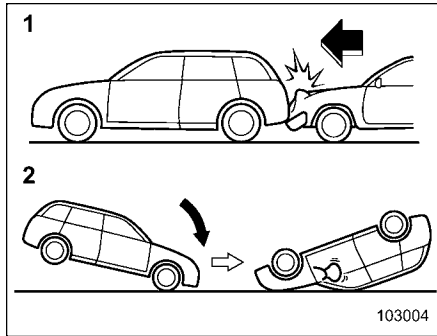

- 1 Le véhicule est heurté par l'arrière.
- 2 Le véhicule se renverse vers l'avant.

Dans le cas d'accidents comme ceux illustrés, les coussins de sécurité latéraux SRS et les rideaux de sécurité SRS ne sont pas conçus pour se déployer.

▽ Situations ne déclenchant pas le déploiement du coussin de sécurité SRS côté éloigné (selon modèles)

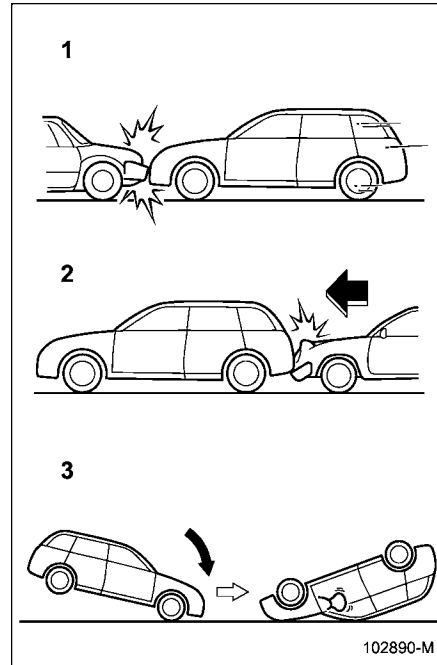

- 1 Le véhicule est impliqué dans une collision frontale avec un autre véhicule (mobile ou à l'arrêt).

- 2 Le véhicule est heurté par l'arrière.
- 3 Le véhicule se renverse vers l'avant.

Dans le cas d'accidents comme ceux illustrés, le coussin de sécurité SRS côté éloigné n'est pas conçu pour se déployer.

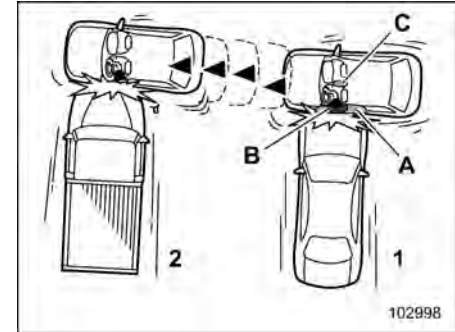

- 1 Premier impact
- 2 Second impact
- A Rideau de sécurité SRS
- B Coussin de sécurité latéral SRS
- C Coussin de sécurité SRS côté éloigné

Dans un accident entraînant pour le véhicule plus d'un choc latéral du même côté, le coussin de sécurité latéral SRS, le coussin de sécurité SRS côté éloigné et le rideau de sécurité SRS ne se déploient qu'une fois.

Exemple: Dans le cas d'une double collision latérale, d'abord un impact avec un

autre véhicule suivi d'un autre impact dans le même sens immédiatement après, une fois que le coussin de sécurité latéral SRS, le coussin de sécurité SRS côté éloigné et le rideau de sécurité SRS se sont déclenchés lors du premier impact, ils ne se déclencheront pas lors du second.

■ Surveillance du système de coussin de sécurité SRS

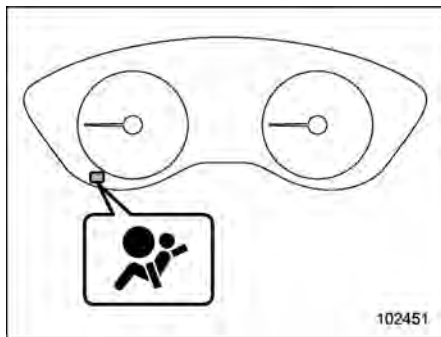

Témoin avertisseur du système de coussin de sécurité SRS

Un système de diagnostic surveille en permanence le système des coussins de sécurité SRS (y compris les prétensionneurs de ceinture de sécurité) lorsque le contacteur d'allumage est sur la position "ON" pour vérifier qu'il est en état de fonctionnement. Lorsque tout est normal,

le témoin avertisseur du système de coussin de sécurité SRS s'allume pendant 6 secondes environ au moment où on met le contacteur d'allumage en position "ON".

Le système de diagnostic surveille les composants pour assurer leur fonctionnement normal. Pour des informations sur les composants surveillés par le système, reportez-vous à "Composants" P99. Notez que le système de diagnostic ne contrôle pas le témoin avertisseur du système de coussin de sécurité SRS lui-même.

⚠ DANGER

Si le témoin avertisseur présente l'une des conditions suivantes, arrêtez immédiatement le véhicule dans un endroit sûr. Nous vous recommandons de consulter un concessionnaire SUBARU. Tant qu'un technicien n'aura pas contrôlé et réparé le système comme il convient, les prétensionneurs de ceinture de sécurité et/ou le coussin de sécurité SRS ne fonctionneront pas correctement en cas de collision, ce qui peut entraîner des blessures.

- Le témoin avertisseur clignote ou s'allume et s'éteint

- Le témoin avertisseur ne s'allume pas lors de la mise sur la position "ON" du contacteur d'allumage
- Le témoin avertisseur reste allumé en permanence
- Le témoin avertisseur s'allume pendant la conduite

■ Entretien du système des coussins de sécurité SRS

⚠ DANGER

- Avant de jeter un module de coussin de sécurité ou de mettre le véhicule endommagé dans un accident au rebut, nous vous recommandons de consulter votre concessionnaire SUBARU.
- Les coussins de sécurité SRS ne sont pas des organes que l'utilisateur peut entretenir par lui-même. N'utilisez jamais d'appareil d'essai des circuits électriques sur les circuits du système des coussins de sécurité SRS. Pour toute intervention sur le système de coussin de sécurité SRS, nous vous recommandons de contacter le concessionnaire

SUBARU le plus proche. Bricoler le système ou en débrancher le câblage électrique risque de provoquer le gonflement inopiné des coussins de sécurité SRS ou de rendre le système inopérant, ce qui peut entraîner de graves blessures.

ATTENTION

Pour toute intervention d'entretien ou de réparation concernant les zones indiquées dans la liste ci-après, nous vous recommandons de faire effectuer le travail par un concessionnaire agréé SUBARU. Ces zones renforcent le module de commande des coussins de sécurité SRS, les capteurs d'impact et les modules de coussin de sécurité.

- Sous le centre du tableau de bord
- À l'avant du véhicule, côtés droit et gauche
- Volant et colonne de direction, et aux alentours
- Partie basse de la colonne de direction, et aux alentours
- Dessus du tableau de bord côté passager avant, et aux alentours

- Chaque siège avant, et aux alentours
- Intérieur de chacun des montants centraux
- Intérieur de chaque portière avant
- Sur chaque côté du toit (du montant avant à un point au dessus du siège arrière)
- Entre le coussin de siège arrière et le logement de roue arrière, de chaque côté
- Sous le siège arrière central

En cas de déploiement du coussin de sécurité SRS, nous vous recommandons de vous adresser à un concessionnaire agréé SUBARU pour faire remplacer le système par des pièces SUBARU d'origine.

REMARQUE

Nous vous recommandons de contacter votre concessionnaire SUBARU le plus tôt possible dans les cas suivants.

- Si votre véhicule a été impliqué dans un accident par l'avant, sans déploiement des coussins de sécurité frontaux SRS.
- Le rembourrage du volant de direction, le panneau de couverture du

coussin de sécurité frontal SRS pour passager avant ou le toit (entre le montant avant et un point au-dessus du siège arrière) présente une rayure ou une fissure ou est autrement endommagé.

- Le montant central, la portière avant, le logement de roue arrière ou le faux-châssis arrière, ou les alentours d'une de ces parties du véhicule a subi un choc, sans que le coussin de sécurité latéral SRS, le coussin de sécurité SRS côté éloigné (selon modèles) et le rideau de sécurité SRS ne se déploient.
- Le tissu ou le cuir des dossiers de siège avant est élimé, déchiré ou autrement endommagé.
- L'arrière du véhicule a été impliqué dans un accident au cours duquel aucun coussin de sécurité SRS ne s'est déployé.

■ Précautions concernant les modifications apportées au véhicule

DANGER

- Pour éviter que le système se déclenche accidentellement ou qu'il soit rendu inopérant, ce qui

pourrait entraîner de graves blessures, il ne faut modifier en aucune manière ni les composants, ni le câblage électrique du système des coussins de sécurité SRS.

Cette remarque concerne les modifications suivantes.

- Installation d'un volant autre que celui d'origine
- Adjonction de garnitures supplémentaires sur le tableau de bord
- Installation de sièges autre que ceux d'origine
- Remplacement du tissu ou du cuir des sièges
- Installation de pièces de tissu ou de cuir supplémentaires sur les sièges avant
- Fixation d'un microphone de type mains libres ou de tout autre accessoire contre un montant avant, un montant central, un montant arrière, le pare-brise, une vitre latérale, une poignée de maintien ou tout autre endroit de l'habitacle du véhicule sur le passage d'un rideau de sécurité SRS

lorsqu'il se déploie.

- Il est déconseillé d'installer un équipement électrique/électronique tel qu'un émetteur/récepteur radio mobile sur ou à proximité des organes d'un système de coussin de sécurité SRS et/ou son câblage électrique. Cela risquerait d'interférer avec le bon fonctionnement du système de coussin de sécurité SRS.
- Modifications sur ou à l'intérieur des panneaux de portière avant dans le but de remplacer un haut-parleur ou de placer du matériel insonorisant
- Les capteurs d'impact, qui détectent la pression d'un impact, sont situés dans les portières. Ne modifiez pas les composants des portières ou des garnitures de portières, en ajoutant des haut-parleurs de portières par exemple. Toute modification des portières est accompagnée du risque que le système de coussin de sécurité devienne inopérant, ou que le coussin de sécurité se déploie de façon involontaire.

- Installation d'un pneu de taille ou de structure différente des pneus prescrits sur la plaque du véhicule apposée contre le montant de la portière du conducteur ou prescrits pour le modèle du véhicule dans le présent Manuel du conducteur.



ATTENTION

Aucune des modifications énumérées ci-après ne doit être effectuée. De telles modifications sont susceptibles d'empêcher le bon fonctionnement du système des coussins de sécurité SRS.

- À l'avant du véhicule, installation de tout équipement (pare-brousaille, pare-buffle, treuil, chasse-neige, tôle de protection, etc.) n'étant pas SUBARU d'origine ou n'ayant pas la qualité des accessoires SUBARU d'origine.
- Modification de la suspension ou des structures avant du véhicule.
- Sur le côté du véhicule, installation de tout équipement (marchepieds ou protections de bas de marche, etc.) qui n'est pas un accessoire SUBARU d'origine ou

de pièces de qualité équivalente à celle des accessoires SUBARU d'origine.

Avant d'installer un accessoire ou un équipement auxiliaire sur votre véhicule, nous vous recommandons de prendre conseil auprès de votre concessionnaire SUBARU.

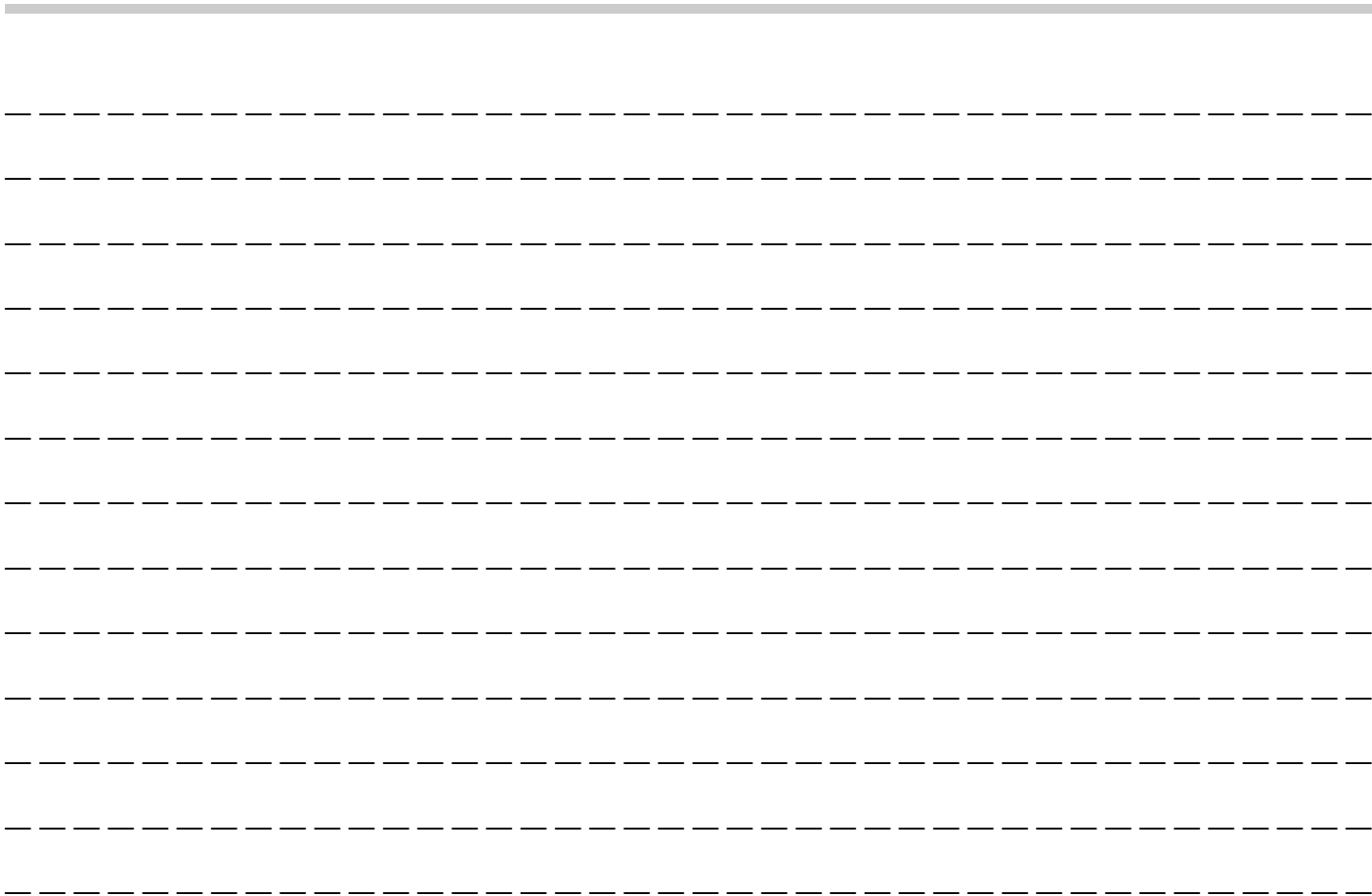

2-1. Accès sans clé avec système de démarrage à bouton-poussoir	126
Précautions de sécurité	126
Verrouillage et déverrouillage en tenant le porte-clés d'accès	130
Déverrouillage avec l'accès par code PIN	134
Fonction d'économie d'énergie	136
Fonction d'économie d'énergie du porte-clés d'accès	137
Désactivation de la fonction d'accès sans clé	137
Sélectionner le fonctionnement des feux de détresse	140
Avertisseurs sonores et indicateur d'avertissement	140
Lorsque le porte-clés d'accès ne fonctionne pas correctement	140
Remplacement de la pile du porte-clés d'accès ...	140
Remplacement du porte-clés d'accès	140
Plaque de numéro de clé	140
Informations techniques pour les modèles pour l'Europe	141
2-2. Antidémarrage	141
Témoin indicateur du dispositif antidémarrage ...	141
Remplacement de la clé	141
Informations techniques sur la réglementation des ondes radio	142
2-3. Système d'entrée sans clé par télécommande	142
Verrouillage des portières	143
Déverrouillage des portières	143
Verrouillage automatique (modèles sans système de double verrouillage)	144

Déverrouillage du hayon	144
Ouverture/fermeture de toutes les vitres	144
Sélectionner le fonctionnement des feux de détresse	145
Remplacement de la pile	145
Remplacement des porte-clés d'accès perdus ...	145
2-4. Serrures de portière	145
Verrouillage et déverrouillage de l'extérieur	145
Verrouillage et déverrouillage de l'intérieur	147
Fonction de prévention du verrouillage avec clé à l'intérieur (modèles sans système de double verrouillage)	148
Fonction de réduction de déchargement de la batterie	148
2-5. Système de double verrouillage (selon modèles)	149
Pour activer le système de double verrouillage ...	149
Pour désactiver le système de double verrouillage	150
En cas d'urgence	151
En cas de batterie ou de pile déchargée	151
Pour réarmer le système de double verrouillage	151
2-6. Verrous de sécurité pour enfants	151
2-7. Vitres	152
Fonctionnement du lève-vitre électrique	153
Initialisation du lève-vitre électrique	155
2-8. Hayon	156
2-9. Toit ouvrant (selon modèles)	157
Commutateurs de toit ouvrant	158
Pare-soleil	159

2-1. Accès sans clé avec système de démarrage à bouton-poussoir

Les porte-clés d'accès suivants sont fournis avec le véhicule.

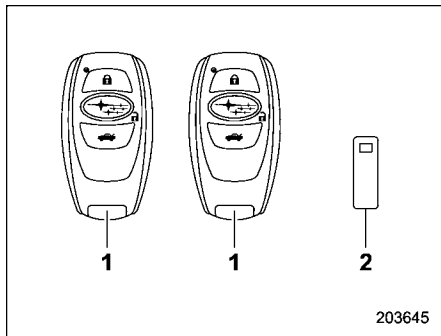

- 1 Porte-clés d'accès
- 2 Plaque de numéro de clé

L'accès sans clé avec système de démarrage à bouton-poussoir vous permet d'utiliser les fonctions suivantes lorsque vous portez le porte-clés d'accès sur vous.

- Verrouillage ou déverrouillage de toutes les portières (y compris le hayon et le volet du réservoir de carburant)
- Démarrage et arrêt du système e-BOXER. Pour de plus amples informations, reportez-vous à "Démarrage

et arrêt du système e-BOXER" ☞P314.

REMARQUE

- Votre véhicule peut disposer de trois porte-clés d'accès en fonction du marché pour lequel il a été conçu.
 - Le système d'entrée sans clé par télécommande peut être utilisé pour les fonctions suivantes.
 - Verrouillage ou déverrouillage de toutes les portières (y compris le hayon et le volet du réservoir de carburant)
 - Ouverture/fermeture des vitres
- Pour plus de détails, reportez-vous à "Système d'entrée sans clé par télécommande" ☞P142.
- Rangez soigneusement la plaque de numéro de clé fournie avec le porte-clés d'accès. Elle est nécessaire pour la réparation du véhicule ou l'enregistrement de porte-clés d'accès supplémentaires. Pour plus de détails, reportez-vous à "Remplacement de la clé" ☞P141.

Une clé d'urgence est jointe à chaque porte-clés d'accès.

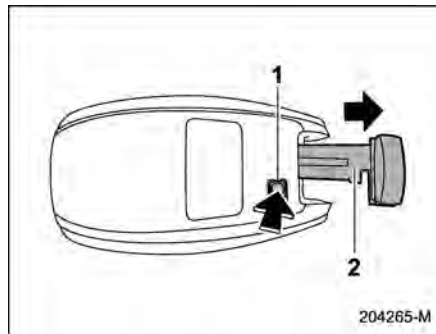

- 1 Bouton de libération
- 2 Clé d'urgence

Tout en appuyant sur le bouton de libération du porte-clés d'accès, sortez la clé d'urgence.

La clé d'urgence est utilisée pour verrouiller et déverrouiller la portière du conducteur.

■ Précautions de sécurité



- Si vous portez un stimulateur cardiaque ou un défibrillateur, restez à au moins 22 cm des antennes émettrices installées sur le véhicule.

Les ondes radio des antennes de

transmission du véhicule pourraient affecter négativement le fonctionnement des stimulateurs implantés et des défibrillateurs implantés.

Si vous portez un équipement électronique médical autre qu'un stimulateur implanté ou un défibrillateur implanté, avant d'utiliser l'accès sans clé avec système de démarrage à bouton-poussoir, reportez-vous à la section "Ondes radio utilisées pour l'accès sans clé avec système de démarrage à bouton-poussoir" mentionné ci-dessous, et contactez le fabricant des appareils électroniques médicaux pour plus d'informations. Les ondes radio des antennes de transmission du véhicule pourraient affecter négativement le fonctionnement de l'équipement électronique médical.

"Ondes radio utilisées pour l'accès sans clé avec système de démarrage à bouton-poussoir"

- L'accès sans clé avec système de démarrage à bouton-poussoir utilise des ondes radio de la fréquence suivante* en plus des

ondes radio utilisées par le système d'entrée sans clé par télécommande. Les ondes radio sont périodiquement émises des antennes installées sur le véhicule, comme indiqué dans les illustrations suivantes.

*: Fréquence radio: 134,2 kHz

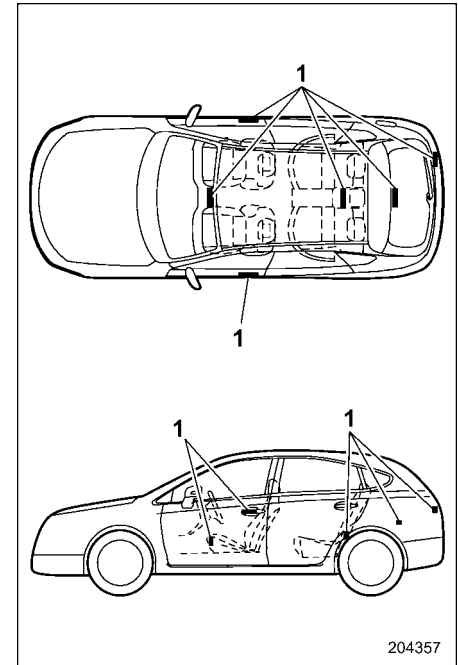

1 Antennes



ATTENTION

- Ne laissez ou ne rangez jamais le porte-clés d'accès dans le véhicule ou dans une zone de 2 m

autour du véhicule (par exemple, dans le garage). Le porte-clés d'accès peut se trouver enfermé à l'intérieur du véhicule, ou la pile peut se décharger rapidement. Notez que le contacteur d'allumage à bouton-poussoir peut ne pas s'allumer dans certains cas, selon l'emplacement du porte-clés d'accès.

- Le porte-clés d'accès contient des composants électroniques. Observez les précautions suivantes pour éviter les dysfonctionnements.
 - Il est recommandé de faire remplacer la pile du porte-clés d'accès chez un concessionnaire agréé SUBARU pour éviter tout risque de dégât.
 - Le porte-clés d'accès doit être protégé de l'humidité. Si le porte-clés d'accès est mouillé, essuyez-le immédiatement et laissez-le sécher complètement.
 - N'imposez pas de violents impacts au porte-clés d'accès.
 - Ne laissez jamais le porte-clés d'accès exposé à la lumière

directe du soleil ou dans un endroit qui peut devenir chaud, tel que sur le tableau de bord. Cela peut endommager la pile ou provoquer des dysfonctionnements du circuit.

- Ne lavez pas le porte-clés d'accès dans un nettoyeur à ultrasons.
- Ne laissez pas le porte-clés d'accès dans un environnement humide ou poussiéreux. Cela pourrait entraîner des dysfonctionnements.
- Gardez le porte-clés d'accès à l'abri de sources magnétiques.
- Ne laissez pas le porte-clés d'accès près d'un ordinateur ou d'un appareil électrique domestique.
- Ne laissez pas le porte-clés d'accès près d'un chargeur de batterie ou d'accessoires électriques.
- N'appliquez aucun film teinté métallisé et ne fixez pas d'objets métalliques sur les vitres.
- N'installez pas d'accessoires

ou de pièces n'étant pas d'origine.

- Si vous faites tomber le porte-clés d'accès, la clé d'urgence intégrée à l'intérieur peut se desserrer. Faites attention de ne pas perdre la clé d'urgence.
- Si vous voyagez en avion, n'appuyez pas sur le bouton du porte-clés d'accès. Une pression sur l'un des boutons du porte-clés d'accès provoquerait l'émission d'ondes radio susceptibles d'affecter le fonctionnement de l'avion. Dans un sac, faites le nécessaire pour qu'aucune pression ne se fasse accidentellement sur les boutons.

REMARQUE

- Le réglage de fonctionnement/non-fonctionnement de la fonction de clé d'accès peut être modifié. Pour la procédure de réglage, reportez-vous à "Désactivation de la fonction d'accès sans clé" P137.
- Pour des informations détaillées sur la méthode d'utilisation du contacteur d'allumage à bouton-poussoir lorsque la fonction d'accès sans clé est mise en mode de non-fonction-

nement, reportez-vous à “Porte-clés d'accès – si le porte-clés d'accès ne fonctionne pas correctement” ☞ P432.

- L'accès sans clé avec système de démarrage à bouton-poussoir utilise des ondes radio faibles. L'état du porte-clés d'accès et les conditions environnementales peuvent interférer avec la communication entre le porte-clés d'accès et le véhicule dans les conditions suivantes, et il se peut qu'il ne soit pas possible de verrouiller ou de déverrouiller les portières ou de démarrer le système e-BOXER.
 - Lors d'une utilisation à proximité d'un lieu où de fortes ondes radio sont transmises, comme une station de radio ou des lignes électriques.
 - Lorsque des produits transmettant des ondes radio sont utilisés, comme un porte-clés d'accès ou une clé à télécommande d'un autre véhicule.
 - Lors du transport du porte-clés d'accès de votre véhicule avec un porte-clés d'accès ou la télécommande d'un autre véhicule.
 - Lorsque le porte-clés d'accès est placé à proximité d'équipements

de communication sans fil, tel qu'un téléphone cellulaire.

- Lorsque le porte-clés d'accès est placé à proximité d'un objet métallique.
- Lorsque des accessoires métalliques sont attachés au porte-clés d'accès.
- Lorsque vous portez le porte-clés d'accès avec un appareil électronique tel qu'un ordinateur portable.
- Lorsque la pile du porte-clés d'accès est déchargée.
- Le porte-clés d'accès est toujours en communication avec le véhicule et utilise continuellement la pile. Bien que la durée de vie de la pile varie selon les conditions d'exploitation, elle est d'environ 1 à 2 ans. Si la pile est entièrement déchargée, remplacez-la par une nouvelle.
- Si un porte-clés d'accès est perdu, il est recommandé que tous les autres porte-clés d'accès soient réenregistrés. Pour le réenregistrement d'un porte-clés d'accès, nous vous recommandons de prendre contact avec un concessionnaire SUBARU.
- Pour obtenir un porte-clés d'accès de rechange, nous vous recommandons de prendre contact avec un

concessionnaire SUBARU.

- Pour un véhicule, le nombre maximum de porte-clés d'accès que l'on peut enregistrer est de 7.
- Ne laissez pas le porte-clés d'accès dans des espaces de rangement à l'intérieur du véhicule, comme par exemple la pochette de portière, le tableau de bord, ou à l'intérieur du coin de l'espace de chargement. Des vibrations peuvent endommager le porte-clés ou mettre le contacteur sous tension, ce qui pourrait entraîner un enfermement.
- Lorsque la batterie auxiliaire 12 V du véhicule est déchargée ou a été remplacée, une initialisation du système de blocage du volant peut s'avérer nécessaire pour démarrer le système e-BOXER. Dans ce cas, effectuez la procédure suivante pour initialiser le blocage de direction.
 - (1) Tournez le contacteur d'allumage à bouton-poussoir sur la position “OFF”. Pour plus de détails, reportez-vous à “Changement de l'état d'alimentation” ☞ P164.
 - (2) Ouvrez et fermez la portière du conducteur.
 - (3) Attendez environ 10 secondes.

Lorsque la direction est bloquée, l'initialisation est terminée.

- Ne laissez pas le porte-clés d'accès dans les endroits suivants.
 - Sur le tableau de bord
 - Sur le plancher
 - Dans la boîte à gants
 - Dans la pochette de garniture de portière
 - Sur le siège arrière
 - Dans l'espace de chargement

Dans le cas contraire, les situations suivantes peuvent se produire.

- Le porte-clés d'accès se retrouve enfermé par erreur à l'intérieur du véhicule.
- Une fausse alerte est émise bien qu'aucun dysfonctionnement ne se produise.
- Aucune alerte n'est émise même si un dysfonctionnement se produit.

■ Verrouillage et déverrouillage en tenant le porte-clés d'accès

Lorsque le porte-clés d'accès est placé à portée de fonctionnement, toutes les portières (y compris le hayon et le volet

du réservoir de carburant) peuvent être verrouillées/déverrouillées simplement en touchant la poignée de portière.

REMARQUE

Le véhicule peut également être verrouillé/déverrouillé avec le système d'entrée sans clé par télécommande. Pour plus de détails, reportez-vous à "Système d'entrée sans clé par télécommande" P142.

▼ Portées de fonctionnement

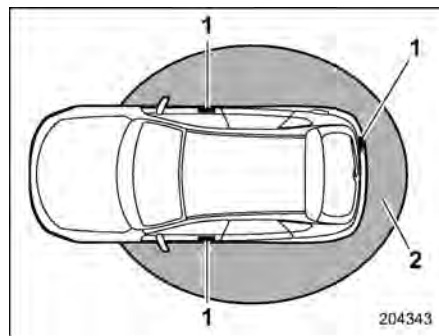

- 1 Antennes
- 2 Portée de fonctionnement

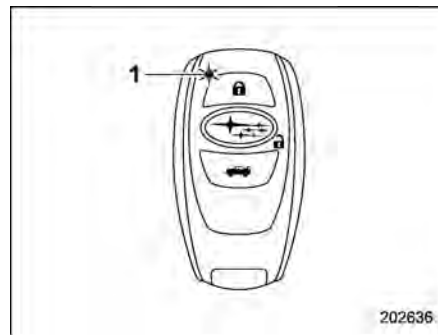

- 1 Indicateur LED

Lorsque le porte-clés d'accès se trouve dans la plage de fonctionnement, l'indicateur LED du porte-clés d'accès clignote. Lorsque les fonctions d'accès sans clé sont désactivées, l'indicateur LED ne clignote pas sauf si un bouton sur le porte-clés d'accès est enfoncé.

REMARQUE

- Si le porte-clés d'accès est placé trop près de la carrosserie du véhicule, les fonctions d'accès sans clé peuvent ne pas fonctionner correctement. Si elles ne fonctionnent pas correctement, répétez l'opération de plus loin.
- Si le porte-clés d'accès est placé près du sol ou dans un endroit élevé

par rapport au sol, même s'il se trouve dans la plage de fonctionnement indiquée, la fonction d'accès sans clé peut ne pas fonctionner correctement.

- Lorsque le porte-clés d'accès est dans la plage de fonctionnement, il est possible pour n'importe qui, même quelqu'un qui n'a pas le porte-clés d'accès sur lui, d'utiliser la fonction d'accès sans clé. Notez que la fonction d'accès sans clé ne peut être actionnée que par la poignée de portière, le capteur de verrouillage de portière ou le bouton d'ouverture du hayon dans la zone de fonctionnement dans laquelle le porte-clés d'accès est détecté.
- Il n'est pas possible de verrouiller les portières, le hayon et le volet du réservoir de carburant au moyen de la fonction d'accès sans clé lorsque le porte-clés d'accès est à l'intérieur du véhicule. Toutefois, selon l'état du porte-clés d'accès et les conditions environnementales, le porte-clés d'accès peut se retrouver fermé à l'intérieur du véhicule. Avant le verrouillage du véhicule, assurez-vous que vous avez le porte-clés d'accès sur vous.
- Lorsque la pile du porte-clés d'accès est déchargée, ou lors d'une

utilisation dans un emplacement avec de fortes ondes radio ou du bruit (par exemple, près d'une tour de radio, d'une centrale électrique, d'une station de radiodiffusion ou d'une zone où un équipement sans fil est utilisé), ou pendant une conversation sur un téléphone cellulaire, les plages de fonctionnement peuvent être réduites, ou la fonction d'accès sans clé peut ne pas fonctionner. Dans un tel cas, effectuez la procédure décrite dans "Verrouillage et déverrouillage"

☞ P432.

- Les portières peuvent se verrouiller ou se déverrouiller lors du lavage du véhicule ou lorsque celui-ci est exposé à une quantité importante d'eau qui touche la poignée de portière pendant que le porte-clés est encore dans la plage de fonctionnement.

▼ Comment verrouiller et déverrouiller

Il est possible d'effectuer les opérations suivantes lorsque vous portez le porte-clés d'accès sur vous.

- Verrouiller et déverrouiller les portières et le volet du réservoir de carburant.
- Verrouiller et déverrouiller le hayon.

REMARQUE

- Il n'est pas possible de verrouiller les portières, le hayon et le volet du réservoir de carburant à l'aide de la fonction d'accès sans clé lorsque le contacteur d'allumage à bouton-poussoir est sur la position "ACC" ou "ON". Reportez-vous à "Changement de l'état d'alimentation" ☞ P164.
- Si la poignée de portière est saisie avec une main gantée, la serrure de la portière peut ne pas se déverrouiller.
- Si le capteur de verrouillage de portière est touché quatre fois ou plus à plusieurs reprises, le système ignore le fonctionnement du capteur.
- Lorsque vous effectuez la procédure de verrouillage trop rapidement, le verrouillage peut ne pas se terminer. Après avoir effectué la procédure de verrouillage, il est recommandé de tirer la poignée de portière arrière pour confirmer que les portières ont été verrouillées.
- Si l'une des portières (y compris le hayon) n'est pas complètement fermée, ce qui suit se produit pour vous alerter.

- Une tonalité électronique se fait entendre cinq fois.
- Les feux de détresse clignotent cinq fois.
- Si l'une des portières ou le hayon est ouvert, les portières, le hayon et le volet du réservoir de carburant ne peuvent pas être verrouillés.
- Dans les 3 secondes après le verrouillage des portières et du hayon en utilisant la fonction d'accès sans clé, il n'est pas possible de déverrouiller les portières et/ou le hayon en utilisant la fonction d'accès sans clé.
- Lors du verrouillage, veillez à porter le porte-clés d'accès sur vous pour empêcher de l'enfermer dans le véhicule.
- Le réglage du fonctionnement des feux de détresse peut être modifié en utilisant l'affichage d'informations central. Pour plus de détails, reportez-vous à "Réglages du véhicule" P226. De plus, le réglage du fonctionnement des feux de détresse peut être modifié par votre concessionnaire SUBARU. Nous vous recommandons de contacter votre concessionnaire SUBARU pour plus de détails.

▽ Verrouillage avec le capteur de verrouillage de portière

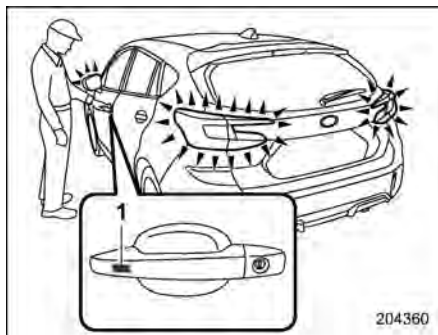

1 Capteur de verrouillage de portière

Portez le porte-clés d'accès sur vous, fermez toutes les portières (y compris le hayon), puis touchez le capteur de verrouillage situé sur la poignée de portière. Toutes les portières (y compris le hayon et le volet du réservoir de carburant) seront verrouillées. Les feux de détresse clignoteront également une fois.

REMARQUE

Après avoir touché le capteur de verrouillage de portière pour verrouiller toutes les portières (y compris le hayon), si vous touchez le capteur de verrouillage de portière une fois de plus pour effectuer le verrouillage sans

déverrouiller d'abord les portières, rien ne se passe, même si le capteur de verrouillage de portière est touché. Dans ce cas, effectuez l'opération de déverrouillage d'abord une fois. Vous pouvez ensuite toucher le capteur de verrouillage de portière pour verrouiller les portières.

▽ Verrouillage avec le bouton de verrouillage arrière

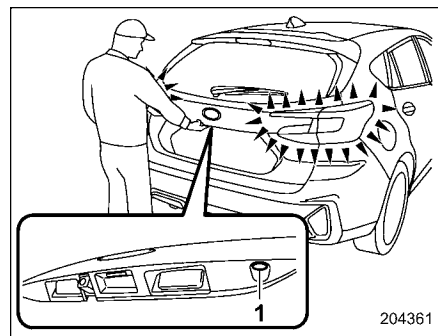

1 Bouton de verrouillage arrière

Portez le porte-clés d'accès sur vous, fermez toutes les portières y compris le hayon, et appuyez sur le bouton de verrouillage arrière. Le hayon, le volet du réservoir de carburant et toutes les portières se verrouilleront. Les feux de détresse clignoteront également une fois.

▽ Déverrouillage

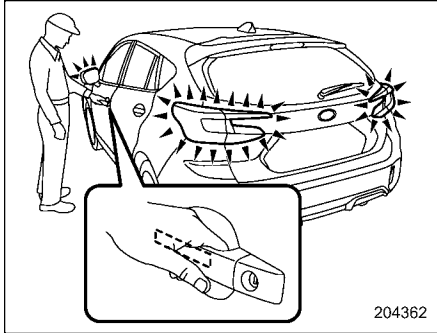

Portez le porte-clés d'accès, et touchez le capteur derrière la poignée de portière.

● Modèles sans système de double verrouillage:

Toutes les portières (y compris le hayon et le volet du réservoir de carburant) seront déverrouillées. Les feux de détresse clignoteront également deux fois.

● Modèles avec système de double verrouillage:

- La poignée de portière du conducteur:
Seule la portière conducteur et le volet du réservoir de carburant seront déverrouillés.
- La poignée de portière du passager avant:
Toutes les portières (y compris le

hayon et le volet du réservoir de carburant) seront déverrouillées.

Les feux de détresse clignoteront également deux fois.

▽ Ouverture du hayon

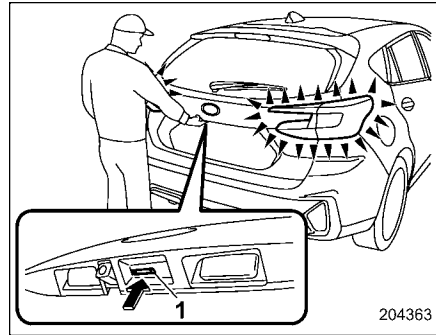

1 Bouton d'ouverture du hayon

Portez le porte-clés d'accès sur vous, et appuyez sur le bouton d'ouverture du hayon.

● Modèles sans système de double verrouillage:

Toutes les portières (y compris le hayon et le volet du réservoir de carburant) seront déverrouillées, et le hayon sera ouvert. Les feux de détresse clignoteront également deux fois.

● Modèles avec système de double verrouillage:

Seul le hayon se déverrouille et s'ouvre. Les feux de détresse clignoteront également deux fois.

▼ Fonction de déverrouillage sélectif des portières

Lorsque la portière est déverrouillée à l'aide de la fonction d'accès sans clé, seules les portières sélectionnées et le volet du réservoir de carburant seront déverrouillés.

Les réglages peuvent être modifiés avec les méthodes suivantes.

- Le réglage peut être modifié en utilisant l'affichage d'informations central. Pour plus de détails, reportez-vous à "Réglages du véhicule" P226.
- Le réglage peut être modifié par un concessionnaire SUBARU.

▼ Verrouillage automatique (modèles sans système de double verrouillage)

Si l'une des portes ou le hayon n'a pas été ouvert dans les 30 secondes après le déverrouillage, ils seront à nouveau verrouillés automatiquement.

L'activation/désactivation de la fonction de verrouillage automatique et le réglage du délai avant le verrouillage automatique peuvent être modifiés par un concession-

naire SUBARU. Pour plus de détails, nous vous recommandons de vous adresser à votre concessionnaire SUBARU.

Le réglage et l'heure peuvent être modifiés à l'aide de l'affichage d'informations central. Pour plus de détails, reportez-vous à "Réglages du véhicule" P226.

■ Déverrouillage avec l'accès par code PIN

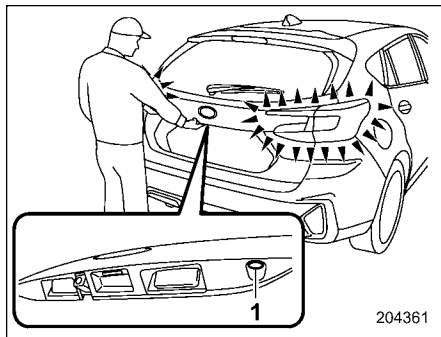

1 Bouton de verrouillage arrière

Lorsque toutes les portières (y compris le hayon et le volet du réservoir de carburant) sont verrouillées, vous pouvez les déverrouiller sans clé en actionnant le bouton de verrouillage arrière.

REMARQUE

L'accès par code PIN est utilisé si la clé est accidentellement laissée dans le véhicule. Il est recommandé qu'un code de sécurité à 5 chiffres (code PIN) soit enregistré.

▼ Enregistrement d'un code PIN

Étapes	Fonctionnement	Temps écoulé depuis l'étape précédente
1	Coupez le contact.	—
2	Fermez toutes les portières (y compris le hayon).	—
3	Appuyez sur le bouton "🔑" du porte-clés d'accès et maintenez-le enfoncé, puis appuyez sur le bouton de verrouillage arrière et maintenez-le enfoncé jusqu'à ce qu'un bip retentisse de manière intermittente.	—
4	Appuyez sur le bouton "🔑" du porte-clés d'accès.	Dans un délai de 30 secondes
5	Saisissez le code PIN à l'aide du bouton de verrouillage arrière dans les 30 secondes suivant le retentissement du bip à l'étape 4. Par exemple, pour enregistrer "32468" comme code PIN, effectuez la procédure suivante.	Dans un délai de 30 secondes
	(1) Appuyez trois fois sur le bouton.	
	(2) Après un bip unique, appuyez deux fois sur le bouton.	
	(3) Après un bip unique, appuyez quatre fois sur le bouton.	
	(4) Après un bip unique, appuyez six fois sur le bouton.	
(5) Après un bip unique, appuyez huit fois sur le bouton.		
6	Effectuez à nouveau l'étape 5 dans un délai d'environ 30 secondes après que le bip se mette à retentir par intermittence.	—
7	Toutes les portières seront déverrouillées et verrouillées. Le code PIN sera alors enregistré.	—

REMARQUE

Appuyez sur le bouton "🔑" dans les 30 secondes suivant l'étape 6 pour mettre fin au mode de préparation et passer à l'étape d'enregistrement. À moins que le bouton "🔑" soit enfoncé dans les 30 secondes suivant l'étape 6, l'enregistrement du code PIN sera annulé.

REMARQUE

- Appuyez dix fois sur le bouton de verrouillage arrière pour saisir le chiffre "0".
- Changez fréquemment le code PIN pour protéger votre véhicule du vol.
- Si vous avez prêté votre véhicule à une autre personne, vérifiez que le code PIN n'a pas été modifié ou supprimé. Si le code PIN a été modifié ou supprimé, réenregistrez un nouveau code PIN.
- Si vous faites une erreur pendant la procédure d'enregistrement, appuyez sur le bouton "☐" du porte-clés d'accès. Recommencez ensuite à partir de l'étape 1.
- Pour protéger votre véhicule contre le vol, vous ne pouvez pas enregistrer cinq fois le même chiffre ("00000" à "99999") ou "12345" comme code PIN.
- N'enregistrez pas le numéro de plaque d'immatriculation de votre véhicule ou des chiffres simples tels que "11122" ou "12121" comme code PIN. Cela augmenterait le risque de vol du véhicule.
- Lorsque vous essayez d'enregistrer "22222", le code PIN enregistré sera supprimé. Vous ne pouvez pas déverrouiller les portières avec l'accès

par code PIN tant qu'un nouveau code n'a pas été enregistré.

- Après l'enregistrement d'un nouveau code PIN, assurez-vous que vous pouvez déverrouiller les portières à l'aide du code PIN.
- Le code PIN ne peut pas être supprimé pendant que la fonction d'accès sans clé est désactivée par actionnement du porte-clés d'accès.
- Réenregistrez le code PIN dans le cas suivant.
 - Lorsque vous avez oublié le code PIN
 - Lorsque vous souhaitez modifier le code PIN

▼ Déverrouillage

Effectuez les étapes (1) à (5) de l'étape 5 décrite dans la section "Enregistrement d'un code PIN".

REMARQUE

- Vous ne pouvez pas déverrouiller par l'accès par code PIN dans les cas suivants.
 - Lorsque le porte-clés d'accès se trouve dans les portées de fonctionnement
 - Lorsque le contacteur d'allumage est en position "ACC" ou "ON"

- Si vous effectuez une erreur d'opération au cours de la procédure de déverrouillage, recommencez la procédure de déverrouillage après avoir attendu 5 secondes ou plus.
- Pour protéger votre véhicule contre le vol, une alarme sonore retentit si des codes PIN incorrects sont saisis cinq fois de suite. Si cela se produit, vous ne pouvez pas déverrouiller les portières par l'accès par code PIN pendant 5 minutes.

■ Fonction d'économie d'énergie

Pour protéger la pile du porte-clés d'accès et la batterie auxiliaire 12 V du véhicule, la fonction d'accès sans clé est désactivée comme suit.

- Lorsque la fonction d'accès sans clé et le système d'entrée sans clé par télécommande n'ont pas été utilisés pendant 2 semaines ou plus alors que toutes les portières sont verrouillées.
- Lorsque le porte-clés d'accès reste dans la portée de fonctionnement pendant 10 minutes ou plus alors que toutes les portières sont verrouillées, la fonction d'accès sans clé est désactivée.

▼ Sortie du mode d'économie d'énergie

Lorsque l'une des opérations suivantes est effectuée, la fonction du système d'accès sans clé sera restaurée.

- Déverrouillage en saisissant la poignée de portière (uniquement lorsque les capteurs sur la portière du passager avant ne sont pas désactivés) ou en appuyant sur le bouton d'ouverture du hayon situé sur ce dernier.
- Verrouillez ou déverrouillez à l'aide du système d'entrée sans clé par télécommande.
- Ouvrez une portière, puis fermez-la.
- Placez le contacteur d'allumage à bouton poussoir sur la position "ON".

■ Fonction d'économie d'énergie du porte-clés d'accès

Cette fonction arrête la réception de signaux du porte-clés d'accès et contribue à réduire la consommation de sa pile.

1. Appuyez deux fois sur le bouton "🔒" tout en maintenant le bouton "🔓" enfoncé.

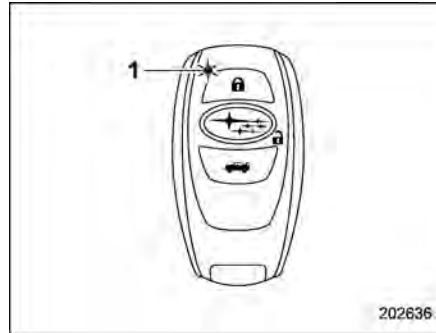

- 1 Indicateur LED
2. Confirmez que l'indicateur LED clignote 4 fois pour indiquer que le réglage est terminé.

Lorsque le porte-clés d'accès est en mode d'économie d'énergie, la fonction d'accès sans clé et le système de démarrage à bouton-poussoir ne seront pas disponibles. Pour annuler le mode d'économie d'énergie, appuyez sur un des boutons du porte-clés d'accès.

■ Désactivation de la fonction d'accès sans clé



Si vous portez un stimulateur implanté ou un défibrillateur implanté, effectuez la procédure de "En actionnant la portière du conducteur" [P139](#) pour désactiver la fonction d'accès sans clé. Si vous effectuez la procédure de "En actionnant le porte-clés d'accès" [P138](#), le fonctionnement d'un stimulateur implanté ou d'un défibrillateur implanté pourrait être affecté par les ondes radio émises par les antennes de transmission installées sur le véhicule.

Lorsque le véhicule n'est pas utilisé pendant une longue période, ou lorsque vous choisissez de ne pas utiliser la fonction d'accès sans clé, la fonction d'accès sans clé peut être désactivée.

REMARQUE

- Si la clé d'accès est conservée dans le véhicule ou s'approche de celui-ci, le système s'active et l'énergie de la batterie du véhicule et des piles de la clé d'accès sera consommée. Si

cela se produit fréquemment ou continuellement, la batterie du véhicule ainsi que les piles des clés d'accès peuvent être complètement déchargées.

- La fonction de verrouillage et de déverrouillage par le système d'entrée sans clé par télécommande n'est pas désactivée.
- Pour démarrer le système e-BOXER alors que les fonctions sont désactivées, effectuez la procédure décrite dans la section "Démarrage du système e-BOXER" P433.

▼ Désactivation des fonctions

▽ En actionnant le porte-clés d'accès

Pour désactiver la fonction d'accès sans clé en actionnant le porte-clés d'accès, enregistrez un code PIN pour l'accès par code PIN. Pour plus de détails concernant l'enregistrement d'un code PIN, reportez-vous à "Déverrouillage avec l'accès par code PIN" P134.

1. Ouvrez la portière du conducteur.

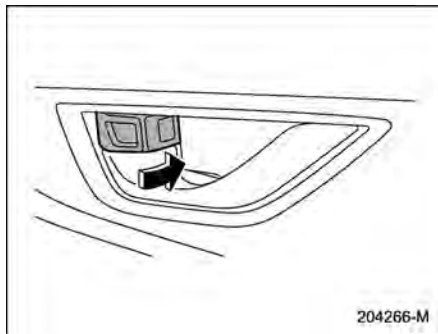

2. Basculez le loquet vers l'avant.



3. Pressez et maintenez le bouton "🔒" et le bouton "🚗" enfoncés sur le porte-clés d'accès simultanément pendant plus de 5 secondes.

Une tonalité se fait entendre, et la fonction est désactivée.

▽ En actionnant la portière du conducteur

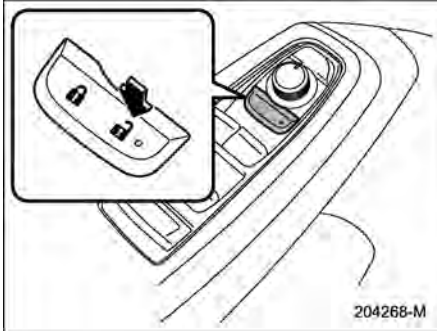

Pour désactiver la fonction d'accès sans clé en utilisant la portière du conducteur, effectuez les procédures suivantes.

Étapes	Fonctionnement	Temps	État
1	Asseyez-vous dans le siège du conducteur, et fermez la portière.	—	Fermer
2	Appuyez sur le symbole "🔒" du commutateur de verrouillage électrique des portières.	—	Fermer
3	Ouvrez la portière du conducteur.	Dans un délai de 5 sec.	Fermer → Ouvrir
4	Appuyez deux fois sur le symbole "🔒" du commutateur de verrouillage électrique des portières.	Dans un délai de 5 sec.	Ouvrir
5	Fermez et ouvrez la portière du conducteur deux fois.	Dans un délai de 10 sec.	Ouvrir → Fermer → Ouvrir → Fermer → Ouvrir
6	Appuyez deux fois sur le symbole "🔒" du commutateur de verrouillage électrique des portières pendant que la portière est ouverte.	Dans un délai de 10 sec.	Ouvrir
7	Fermez et ouvrez la portière du conducteur une fois.	Dans un délai de 10 sec.	Ouvrir → Fermer → Ouvrir
8	Fermez la portière.	Dans un délai de 5 sec.	Ouvrir → Fermer

Un bip se fait entendre et les fonctions seront désactivées.

REMARQUE

Dans les étapes 4 et 6, appuyez fermement sur le commutateur de verrouillage électrique des portières. Si le commutateur n'est pas enfoncé fermement, les fonctions peuvent ne pas être désactivées.

▼ Activation des fonctions

Lorsque la procédure de désactivation des fonctions est effectuée à nouveau, une tonalité se fait entendre, et les fonctions sont activées.

REMARQUE

- La fonction d'accès sans clé sera activée uniquement si vous effectuez la procédure de la même manière que lorsque vous avez désactivé la fonction (par exemple, en cas de désactivation via la portière du conducteur, la fonction ne sera pas activée même si vous utilisez le porte-clés d'accès).
- Appuyez sur le contacteur d'allumage à bouton-poussoir si vous ne connaissez pas la procédure avec laquelle la fonction d'accès sans clé a été désactivée.
 - En cas de désactivation en actionnant la portière du conducteur: aucun signal sonore n'est

émis

- En cas de désactivation en actionnant le porte-clés d'accès: un signal sonore est émis

■ Sélectionner le fonctionnement des feux de détresse

Au moyen des feux de détresse, le système émet un signal visible lors du verrouillage ou du déverrouillage des portières. Si vous le souhaitez, vous pouvez éteindre les feux de détresse à l'aide de l'affichage d'informations central. Pour plus de détails, reportez-vous à "Réglages du véhicule" P226. Vous pouvez aussi faire changer ce réglage par un concessionnaire SUBARU. Nous vous recommandons de contacter votre concessionnaire SUBARU pour les détails.

■ Avertisseurs sonores et indicateur d'avertissement

L'accès sans clé avec système de démarrage à bouton-poussoir est équipé d'un avertisseur sonore et de l'indicateur d'avertissement de clé d'accès afin de minimiser le risque de mauvaises manipulations et de protéger plus facilement votre véhicule contre le vol.

Pour plus de détails, reportez-vous à "Témoins sonores et indicateur d'avertis-

sement d'accès sans clé avec système de démarrage à bouton-poussoir" P189.

■ Lorsque le porte-clés d'accès ne fonctionne pas correctement

Reportez-vous à "Porte-clés d'accès – si le porte-clés d'accès ne fonctionne pas correctement" P432.

■ Remplacement de la pile du porte-clés d'accès

Reportez-vous à "Remplacement de la pile du porte-clés d'accès" P503.

■ Remplacement du porte-clés d'accès

Les porte-clés d'accès peuvent être remplacés chez les concessionnaires SUBARU. Pour plus de détails, nous vous recommandons de vous adresser à votre concessionnaire SUBARU.

■ Plaque de numéro de clé

Le numéro de clé est gravé sur la plaque de numéro de clé attachée au jeu de clés. Prenez la peine de noter les numéros de clé et de garder cette information dans un endroit sûr, ailleurs que dans le véhicule. Vous aurez besoin de ce numéro pour

faire fabriquer un double en cas de perte de la clé, ou bien si les portières ont été verrouillées avec les clés à l'intérieur du véhicule.

Pour des informations relatives à la fabrication des clés de rechange, reportez-vous à "Remplacement de la clé" P141.

■ Informations techniques pour les modèles pour l'Europe

- Cet appareil est conforme aux exigences essentielles de la directive 2014/53/UE. Une copie de la déclaration de conformité originale et le marquage CE sont disponibles au chapitre 13.
- Par la présente, DENSO CORPORATION déclare que ce SU19S-3/14AKB est conforme aux exigences essentielles et autres prescriptions pertinentes de la directive 2014/53/UE.

2-2. Antidémarrage

Le dispositif antidémarrage a pour but d'interdire la mise en marche du moteur par une personne non autorisée à utiliser le véhicule. Seules les clés enregistrées au dispositif antidémarrage de votre véhicule peuvent être utilisées pour démarrer le véhicule. Le moteur ne démarrera pas en cas de tentative de démarrage avec un porte-clés d'accès ou une clé non enregistré(e). Même si le moteur démarre, il s'arrête après quelques secondes. Ce système ne garantit toutefois pas la prévention à 100 % des vols.



ATTENTION

- **Ne laissez pas la clé dans un endroit exposé directement au soleil ou dans tout autre endroit exposé à une forte chaleur.**
- **Les clés doivent être protégées de l'humidité. Si une clé a été mouillée, séchez-la immédiatement en l'essuyant avec un chiffon.**
- **Ne modifiez ou ne retirez pas le système. S'il est modifié ou retiré, le fonctionnement correct du système ne peut pas être garanti.**

REMARQUE

- **Pour protéger votre véhicule contre le vol, observez strictement les mesures de sécurité suivantes:**
 - **Ne quittez jamais votre véhicule en laissant les clés à l'intérieur.**
 - **Avant de quitter votre véhicule, fermez toutes les vitres et le toit ouvrant (selon modèles), et verrouillez les portières (y compris le hayon et le volet du réservoir de carburant).**
 - **Ne laissez pas vos clés de secours ou le document sur lequel vous avez noté les numéros de clé à l'intérieur du véhicule.**
- **Le véhicule est équipé d'un dispositif antidémarrage ne nécessitant pas d'entretien.**

■ Témoin indicateur du dispositif antidémarrage

Reportez-vous à "Témoin indicateur du dispositif antidémarrage" P195.

■ Remplacement de la clé

La plaque de numéro de clé est indispensable pour faire fabriquer un double. Avant emploi, toute nouvelle clé doit être enregistrée afin d'être reconnue par le dispositif antidémarrage de votre véhicule. Le

nombre maximum de clés pouvant être enregistrées pour usage avec un véhicule est de sept.

Une clé qui a déjà été enregistrée est nécessaire afin d'enregistrer une nouvelle clé.

REMARQUE

Si vous perdez une clé, le code d'identification de la clé perdue reste en mémoire dans le dispositif antidémarrage de votre véhicule. Pour des raisons de sécurité, il est préférable d'effacer de la mémoire du système le code d'identification de la clé perdue. Pour effacer le code d'identification de la clé perdue, toutes les clés à utiliser sont nécessaires.

Pour en savoir plus sur l'enregistrement d'une nouvelle clé et l'effacement du code d'identification d'une clé perdue, nous vous recommandons de contacter votre concessionnaire SUBARU.

■ Informations techniques sur la réglementation des ondes radio

Ces appareils sont conformes aux exigences essentielles et prescriptions pertinentes telles que la directive des équipements hertziens et des équipements terminaux de télécommunications 1999/5/CE et la directive sur les équipements radioélectriques 2014/53/UE.

Les exigences et prescriptions varient selon les pays.

Consultez le chapitre 13 pour confirmer les informations pertinentes pour chaque pays (par exemple, une copie de la déclaration de conformité originale et le marquage CE sont requis pour l'UE).

2-3. Système d'entrée sans clé par télécommande



ATTENTION

- **N'exposez pas le porte-clés d'accès à des chocs brutaux, tels que ceux provoqués par une chute ou un jet.**
- **Ne démontez pas le porte-clés d'accès, sauf lorsqu'il faut remplacer la pile.**
- **Le porte-clés d'accès doit être protégé de l'humidité. S'il a été mouillé, séchez-le immédiatement en l'essuyant avec un chiffon.**
- **N'appuyez pas sur le bouton du porte-clés d'accès lorsque vous vous trouvez dans un avion. Une pression sur l'un des boutons du porte-clés d'accès provoquerait l'émission d'ondes radio susceptibles d'affecter le fonctionnement de l'avion. Lorsque vous vous trouvez dans un avion et que vous transportez le porte-clés d'accès dans votre sac, faites le nécessaire pour qu'aucune pression ne se fasse sur les**

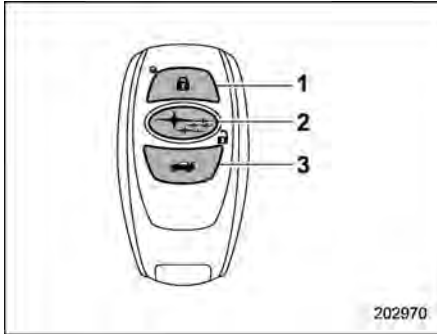
boutons de ce dernier.**Porte-clés d'accès**

- 1 Verrouiller
- 2 Déverrouiller
- 3 Bouton de déverrouillage du hayon

Le système d'entrée sans clé par télécommande remplit les fonctions suivantes.

- Verrouillage ou déverrouillage de toutes les portières (y compris le hayon et le volet du réservoir de carburant)
- Actionnement de toutes les vitres*

*: Pour utiliser cette fonction, elle doit d'abord être activée par votre concessionnaire SUBARU.

La portée du système d'entrée sans clé par télécommande est d'environ 10 mè-

tres. Toutefois, cette distance varie en fonction de l'environnement. La télécommande portera moins loin dans les zones proches d'une installation ou d'un équipement électronique émettant de puissantes ondes radio, comme par exemple une centrale électrique, une station de radio-diffusion, un relais de télévision ou une télécommande d'appareils électroniques domestiques.

REMARQUE

- **Le système d'entrée sans clé par télécommande ne fonctionne pas lorsque lorsqu'une des portières (y compris le hayon) n'est pas fermée complètement.**
- **Les feux de détresse se mettront à clignoter une ou deux fois lorsque le bouton du porte-clés d'accès est enfoncé dans les cas suivants.**
 - Lors du verrouillage des portières
 - Lors du déverrouillage des portières
 - Lors du déverrouillage du hayon

Si vous le souhaitez, vous pouvez éteindre les feux de détresse à l'aide de l'affichage d'informations central. Pour plus de détails, reportez-vous à "Réglages du véhicule" ☞ P226. Vous pouvez aussi faire changer ce réglage

par un concessionnaire SUBARU. Nous vous recommandons de contacter votre concessionnaire SUBARU pour les détails.

■ Verrouillage des portières

Appuyez sur le bouton "🔒" pour verrouiller toutes les portières (y compris le hayon et le volet du réservoir de carburant). Les feux de détresse clignotent une fois.

Si l'une des portières (y compris le hayon) n'est pas complètement fermée, ce qui suit se produit pour vous alerter.

- Une tonalité électronique se fait entendre cinq fois.
- Les feux de détresse clignotent cinq fois.

■ Déverrouillage des portières

Appuyez sur le bouton de déverrouillage du porte-clés d'accès près du véhicule.

▼ Modèles sans fonction de déverrouillage sélectif des portières

- **Modèles sans système de double verrouillage:**

Toutes les portières (y compris le hayon et le volet du réservoir de carburant) seront déverrouillées. Les feux de détresse clignoteront également deux fois.

● **Modèles avec système de double verrouillage:**

1. Seule la portière conducteur et le volet du réservoir de carburant seront déverrouillés. Les feux de détresse clignoteront également deux fois.
2. Si vous appuyez à nouveau sur le bouton de déverrouillage dans les 5 secondes qui suivent le déverrouillage de la portière conducteur, toutes les autres portières et le hayon sont déverrouillés.

▼ **Modèles avec fonction de déverrouillage sélectif des portières**

REMARQUE

Pour des raisons de sécurité, vérifiez que le réglage est sur “Fonction activée” ou “Fonction désactivée”.

La fonction de déverrouillage sélectif des portières permet de déverrouiller la portière du conducteur sans déverrouiller les autres portières. Cette fonction peut être activée ou désactivée à volonté par un concessionnaire SUBARU.

● **Activée:**

Seule la portière conducteur et le volet du réservoir de carburant seront déverrouillés. Si vous appuyez à nouveau sur le bouton de déverrouillage dans les 5

secondes qui suivent le déverrouillage de la portière conducteur, toutes les autres portières et le hayon sont déverrouillés.

● **Désactivée:**

Toutes les portières (y compris le hayon et le volet du réservoir de carburant) sont déverrouillées.

Pour plus de détails, nous vous recommandons de contacter votre concessionnaire SUBARU.

■ **Verrouillage automatique (modèles sans système de double verrouillage)**

Lorsque le bouton de déverrouillage est enfoncé, toutes les portières (y compris le hayon et le volet du réservoir de carburant) se verrouillent automatiquement 30 secondes plus tard, à moins qu'une des quatre portières ou le hayon soit ouvert pendant ce laps de temps.

Cette fonction de verrouillage automatique peut être activée/désactivée à volonté, et la période de verrouillage (délai avant le verrouillage effectif) peut être modifiée par un concessionnaire SUBARU. Pour les détails, nous vous recommandons de contacter le concessionnaire SUBARU le plus proche. Ce réglage peut être modifié à l'aide de l'affichage d'informations central. Pour plus de détails, reportez-vous à

“Réglages du véhicule” P226.

■ **Déverrouillage du hayon**

Appuyez sur le bouton “” pour déverrouiller le hayon. Les feux de détresse clignotent deux fois. Vous pouvez faire changer ce réglage de fonctionnement par un concessionnaire SUBARU. Nous vous recommandons de contacter votre concessionnaire SUBARU pour les détails.

■ **Ouverture/fermeture de toutes les vitres**



Le système d'entrée sans clé par télécommande ne doit être utilisé que pour ouvrir et fermer toutes les vitres lorsque la zone autour de celles-ci est bien visible et que vous avez vérifié qu'il n'y ait aucun risque que quelqu'un se retrouve coincé dedans.

Le système e-BOXER à l'arrêt, vous pouvez ouvrir et fermer toutes les vitres en utilisant le système d'entrée sans clé par télécommande de l'extérieur du véhicule. Actionnez toutes les vitres de la manière suivante.

- Appuyez sur le bouton de verrouillage et maintenez-le enfoncé pour fermer toutes les vitres.
- Appuyez sur le bouton de déverrouillage et maintenez-le enfoncé pour ouvrir toutes les vitres.

REMARQUE

Nous vous recommandons de consulter votre concessionnaire SUBARU pour activer ou désactiver cette fonction.

■ Sélectionner le fonctionnement des feux de détresse

Au moyen des feux de détresse, le système émet un signal visible lors du verrouillage ou du déverrouillage des portières. Si vous le souhaitez, vous pouvez éteindre les feux de détresse à l'aide de l'affichage d'informations central. Pour plus de détails, reportez-vous à "Réglages du véhicule" ☞ P226. Vous pouvez aussi faire changer ce réglage par un concessionnaire SUBARU. Nous vous recommandons de contacter votre concessionnaire SUBARU pour les détails.

■ Remplacement de la pile

Reportez-vous à "Remplacement de la pile" ☞ P502.

■ Remplacement des porte-clés d'accès perdus

Si vous perdez un porte-clés d'accès ou si vous souhaitez acheter des porte-clés d'accès supplémentaires (il est possible d'en programmer sept au maximum), il est conseillé de reprogrammer l'ensemble de vos porte-clés d'accès pour des raisons de sécurité. Pour plus de détails, nous vous recommandons de contacter votre concessionnaire SUBARU et de faire programmer vos porte-clés d'accès dans le système d'entrée sans clé par télécommande.

2-4. Serrures de portière

■ Verrouillage et déverrouillage de l'extérieur

▼ Comment verrouiller et déverrouiller le véhicule à l'aide de la clé

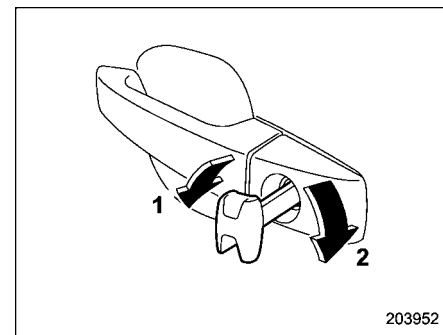

- 1 Tournez la clé vers l'avant pour verrouiller.
- 2 Tournez la clé vers l'arrière pour déverrouiller.

REMARQUE

La clé d'urgence est directionnelle. Si la clé ne peut pas être insérée, modifiez le sens de sorte que le côté rainuré fasse face puis insérez-la à nouveau.

2

Clés et portières

- Modèles sans système de double verrouillage:

Pour verrouiller la portière conducteur depuis l'extérieur avec la clé, tournez la clé vers l'avant.

Pour déverrouiller, tournez la clé vers l'arrière du véhicule.

REMARQUE

Pour verrouiller toutes les portières y compris le hayon, verrouillez une portière autre que celle du conducteur de l'intérieur du véhicule, puis verrouillez la portière du conducteur. Pour plus de détails sur le verrouillage de l'intérieur du véhicule, reportez-vous à "Verrouillage et déverrouillage de l'intérieur" P147.

- Modèles avec système de double verrouillage:

Pour verrouiller toutes les portières (y compris le hayon et le volet du réservoir de carburant) de l'extérieur au moyen de la clé, tournez la clé vers l'avant.

Pour déverrouiller toutes les portières (y compris le hayon et le volet du réservoir de carburant), tournez la clé vers l'arrière.

▼ Comment verrouiller le véhicule sans utiliser la clé

▽ Verrouillage en utilisant le loquet

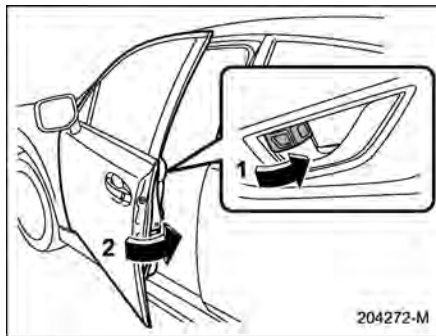

Exemple de portières avant

- 1 Basculez le loquet vers l'avant.
- 2 Maintenez la poignée de portière extérieure tirée lors de la fermeture des portières avant.

Pour verrouiller une portière avant de l'extérieur sans clé, basculez le loquet vers l'avant et tenez la poignée extérieure tirée pendant que vous fermez la portière.

Pour verrouiller une portière arrière de l'extérieur sans la clé, basculez le loquet vers l'avant et fermez la portière.

REMARQUE

- Avant de verrouiller les portières de l'extérieur sans la clé, assurez-vous que la clé n'est pas restée à l'intérieur du véhicule.
- Pour les modèles avec le système de double verrouillage, il n'est pas possible de placer le loquet de la portière du conducteur en position verrouillée tant que la portière du conducteur est ouverte. Les loquets de portière ne fonctionnent que si la portière conducteur est bien fermée et si le système de double verrouillage n'a pas été activé.

■ Verrouillage et déverrouillage de l'intérieur

▼ Comment utiliser le loquet

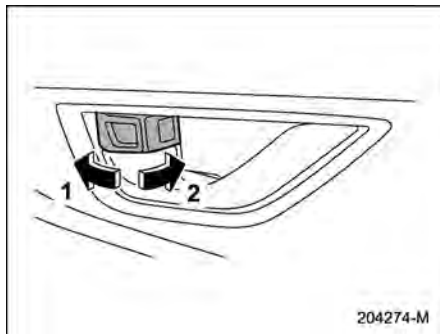

- 1 Faites pivoter le loquet vers l'arrière pour déverrouiller.
- 2 Faites pivoter le loquet vers l'avant pour verrouiller.

Pour verrouiller une portière de l'intérieur, basculez le loquet vers l'avant. Pour déverrouiller une portière de l'intérieur, basculez le loquet vers l'arrière.

Le repère rouge du loquet est visible lorsque la portière est déverrouillée.

Avant de prendre la route, vérifiez toujours que toutes les portières et le hayon sont fermés.

⚠ DANGER

- Les portières doivent toujours être verrouillées pendant la conduite, surtout lorsqu'il y a de jeunes enfants à bord du véhicule.

En plus d'une utilisation correcte des ceintures de sécurité et des systèmes de retenue pour enfants, le fait de verrouiller les portières réduit le risque d'être projeté hors du véhicule en cas d'accident.

Cela contribue aussi à éviter qu'un passager ne tombe hors du véhicule en prévenant une ouverture accidentelle des portières, et vous protège aussi contre les délinquants qui ne peuvent ainsi ouvrir une portière et pénétrer dans le véhicule.

- **Ne tirez pas la poignée de la portière avant de l'intérieur pendant la conduite. Cela pourrait ouvrir la portière même si celle-ci est verrouillée.**

⚠ ATTENTION

Ne tirez pas la poignée de portière intérieure avant lorsque vous utilisez la serrure de portière. Il est possible que les portières avant ne puissent pas être ouvertes ou verrouillées.

REMARQUE

Pour les modèles avec le système de double verrouillage, si ce même système est activé, vous ne pouvez pas déverrouiller la portière même en poussant vers l'arrière le loquet de portière.

▼ Comment utiliser le commutateur de verrouillage électrique des portières

Toutes les portières (y compris le hayon et le volet du réservoir de carburant) peuvent être verrouillées et déverrouillées à partir du commutateur de verrouillage électrique de la portière côté conducteur.

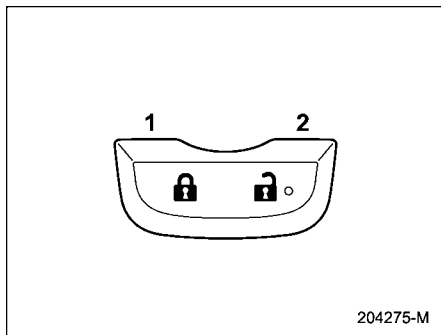

- 1 Verrouiller
- 2 Déverrouiller

REMARQUE

Pour les modèles avec le système de double verrouillage, mettre le commutateur de verrouillage électrique des portières en position de déverrouillage n'a aucun effet lorsque le système de double verrouillage est activé.

■ Fonction de prévention du verrouillage avec clé à l'intérieur (modèles sans système de double verrouillage)

Toutes les portières ne se verrouilleront pas lorsque le commutateur de verrouillage électrique des portières est enfoncé alors que la portière du conducteur est ouverte et que le contacteur d'allumage est en position "ACC" ou "ON".

REMARQUE

- Lorsque vous quittez le véhicule, assurez-vous que d'emporter la clé avec vous avant de verrouiller les portières.
- Lorsque vous sortez du véhicule par une portière arrière, assurez-vous de déverrouiller toutes les portières en appuyant sur le côté de déverrouillage du commutateur de verrouillage électrique des portières. Si une portière arrière est déverrouillée par le levier de portière intérieur, la portière est ouverte et fermée, et la fonction de prévention du verrouillage avec clé à l'intérieur sera déclenchée. Toutes les portières seront déverrouillées, l'indicateur d'avertissement de prévention du verrouillage avec clé à l'intérieur "📶" s'affiche et l'avertisseur sonore re-

tent également.

- Le réglage d'usine (par défaut) est réglé sur "activation". Cette fonction peut être activée et désactivée par un concessionnaire SUBARU. Pour plus de détails, nous vous recommandons de contacter le concessionnaire SUBARU.

▼ Non fonctionnement de la fonction de prévention du verrouillage avec clé à l'intérieur

Lorsque le système est réglé de sorte à ne pas fonctionner, les portières sont verrouillées avec l'opération suivante.

- Si on verrouille la portière du conducteur de l'extérieur du véhicule en utilisant la clé de secours, la portière se verrouille.

■ Fonction de réduction de déchargement de la batterie

Dans diverses conditions, les éclairages à l'intérieur du véhicule s'éteignent automatiquement pour réduire le risque de déchargement de la batterie.

▼ Fonction de réduction de déchargement de la batterie pour diverses conditions

Cette fonction passe en mode veille lorsque le contacteur d'allumage est remis

en position "OFF".

Si les actions suivantes ne sont pas effectuées dans un délai de 20 minutes pendant que la fonction est en mode veille, tout éclairage intérieur allumé s'éteindra automatiquement.

Extinction des éclairages	<ul style="list-style-type: none"> - Lampe de lecture - Plafonnier - Éclairage de l'espace de chargement - Éclairage du miroir de courtoisie
Actions	<ul style="list-style-type: none"> - Tournez le contacteur d'allumage sur la position "ACC" ou "ON". - Ouvrez ou fermez les portières, y compris le hayon. - Appuyez sur le bouton de déverrouillage sur le porte-clés d'accès. - Tenez la poignée de portière avant et déverrouillez-la tout en ayant le porte-clé d'accès sur vous. - Approchez-vous du véhicule ayant la portière avant verrouillée tout en tenant le porte-clés d'accès (si le réglage de la minuterie d'extinction n'est pas désactivé pendant un certain délai).

Effectuez une action du tableau ci-dessus pour allumer à nouveau les éclairages lorsque la fonction de réduction de déchargement de la batterie est active.

REMARQUE

- **La fonction de réduction de déchargement de la batterie ne peut pas être désactivée.**
- **Si la fonction de réduction de déchargement de la batterie est en marche lorsqu'une portière est ouverte, l'éclairage intérieur cible ne s'allumera pas.**
- **Pour protéger la batterie de l'épuisement, assurez-vous que toutes les portières, y compris le hayon, sont complètement fermées lorsque vous sortez du véhicule.**

2-5. Système de double verrouillage (selon modèles)

Le système de double verrouillage est un système antivol. Il entre en action lors du verrouillage de toutes les portières via la clé ou le porte-clés d'accès. Lorsque le système est activé, le commutateur de verrouillage des portières et les loquets de portière à l'intérieur du véhicule ne permettent pas de déverrouiller les portières.



N'activez jamais le système de double verrouillage lorsque des passagers se trouvent à l'intérieur du véhicule. Ces derniers se trouveraient en effet dans l'impossibilité d'ouvrir les portes de l'intérieur. Cela pourrait être très dangereux voire mortel.

■ Pour activer le système de double verrouillage

▼ Activation du système à l'aide de la clé

1. Tournez le contacteur d'allumage à bouton-poussoir sur la position "OFF" et faites sortir tous les passagers du

véhicule.

2. Fermez bien toutes les portières (y compris le hayon).

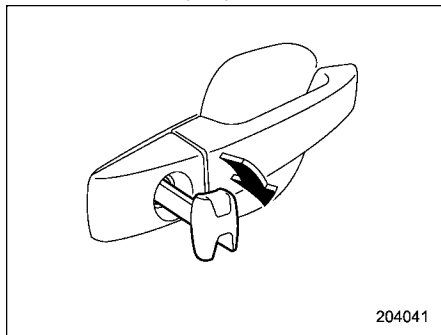

3. Introduisez la clé dans le barillet de serrure de la portière conducteur, puis tournez-la dans le sens du verrouillage pour activer le système de double verrouillage. Toutes les portières (y compris le hayon et le volet du réservoir de carburant) seront verrouillées.

▼ **Activation du système à l'aide d'un porte-clés d'accès**

1. Tournez le contacteur d'allumage à bouton-poussoir sur la position "OFF" et faites sortir tous les passagers du véhicule.

2. Fermez bien toutes les portières (y compris le hayon).
3. Appuyez sur le bouton "🔒" du porte-clés d'accès. Les feux de détresse clignotent une fois et le système de double verrouillage s'active. Toutes les portières (y compris le hayon et le volet du réservoir de carburant) seront verrouillées.

REMARQUE

Il est possible d'activer le système de double verrouillage en touchant le capteur de verrouillage de portière.

■ **Pour désactiver le système de double verrouillage**

▼ **Désactivation du système à l'aide d'une clé**

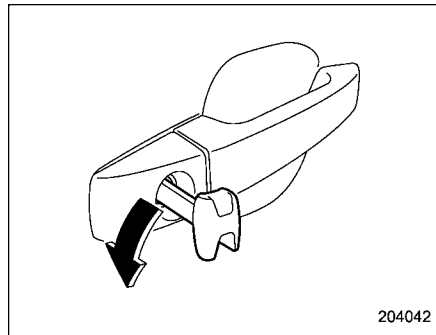

Introduisez la clé dans le barillet de serrure de la portière conducteur, puis tournez-la dans le sens du déverrouillage pour désactiver le système de double verrouillage. Toutes les portières (y compris le hayon et le volet du réservoir de carburant) seront déverrouillées.

▼ **Désactivation du système à l'aide d'un porte-clés d'accès**

Appuyez sur le bouton "🔒" du porte-clés d'accès. Les feux de détresse clignotent deux fois et le système de double verrouillage est désactivé. La portière conducteur et le volet du réservoir de carburant seront

déverrouillés.

REMARQUE

Il est possible de désactiver le système de double verrouillage en saisissant la poignée de portière.

■ En cas d'urgence

Si vous vous trouvez enfermés dans le véhicule suite à un accident ou à une situation imprévue, déverrouillez les portières en suivant l'une des méthodes suivantes.

- Coupez le contacteur d'allumage à bouton-poussoir, puis appuyez sur le bouton "☰" du porte-clés d'accès.
- Mettez le contacteur d'allumage sur "ON" puis ouvrez la vitre du conducteur. Introduisez la clé dans le barillet de serrure de la portière conducteur et tournez-la dans le sens du déverrouillage.
- Brisez l'une des vitres pour sortir par la fenêtre.

■ En cas de batterie ou de pile déchargée

Si le système de double verrouillage ne peut pas être désactivé car la batterie auxiliaire 12 V ou la pile du porte-clés d'accès est hors d'usage ou suite à un

fusible grillé ou tout autre problème électrique, introduisez la clé dans le barillet de serrure de la portière du conducteur et tournez-la dans le sens du déverrouillage.

■ Pour réarmer le système de double verrouillage

Le système de double verrouillage doit être réarmé après chaque débranchement de la batterie auxiliaire 12 V pour la charger ou la remplacer. Pour réarmer le système, tournez la clé une fois dans le sens du déverrouillage ou appuyez sur le bouton "☰" du porte-clés d'accès. Le système de double verrouillage fonctionne ensuite normalement.

REMARQUE

Il est possible de réarmer le système de double verrouillage en saisissant la poignée de portière.

2-6. Verrous de sécurité pour enfants

⚠ DANGER

Mettez toujours les verrous de sécurité pour enfants en position "LOCK" lorsque des enfants se trouvent sur le siège arrière. Un accident grave pourrait se produire si un enfant ouvrait accidentellement une portière et tombait du véhicule.

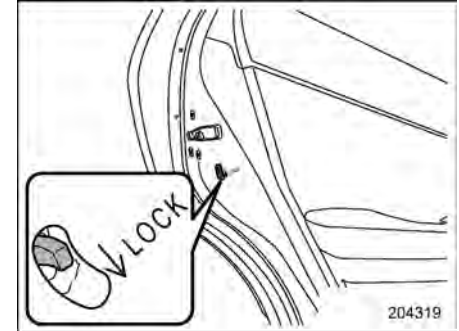

Chacune des portières arrière est équipée d'un verrou de sécurité pour enfants. Lorsque le verrou de sécurité pour enfants est placé sur la position "LOCK", la

2

Clés et portières

portière ne peut pas être ouverte de l'intérieur. La portière ne peut être ouverte que de l'extérieur.

2-7. Vitres



DANGER

Pour éviter des blessures graves causées par des accidents, le méfait d'un enfant, ou une utilisation incorrecte, le conducteur a la responsabilité d'obéir aux instructions suivantes sans exception.

- Les lève-vitres électriques doivent toujours être actionnés avec la plus grande prudence après avoir vérifié que personne ne risque de se faire prendre les doigts, les bras, le cou, la tête ou tout autres objets.
- La commande de condamnation des lève-vitres passagers doit toujours être enclenchée lorsqu'il y a des enfants à bord du véhicule.

- Portez toujours la clé sur vous lorsque vous quittez le véhicule pour des raisons de sécurité et ne laissez jamais un enfant sans surveillance rester dans le véhicule. Dans le cas contraire, les enfants pourraient se blesser en actionnant les lève-vitres électriques.

REMARQUE

- Il est possible d'ouvrir et fermer les vitres avant de l'extérieur du véhicule en utilisant le système d'entrée sans clé par télécommande. Reportez-vous à "Ouverture/fermeture de toutes les vitres" P144.
- Si le système des lève-vitres électriques détecte une résistance, un impact ou une anomalie, le mouvement des vitres peut être automatiquement arrêté pour empêcher d'aggraver le coincement, le blocage ou l'anomalie.
 - La vitre en train de se refermer coulisse légèrement vers le bas et s'arrête.
 - La vitre en train de s'ouvrir arrête de coulisser vers le bas.

- Le système des lève-vitres électriques peut détecter une résistance, un impact ou une anomalie dans les cas suivants.
 - Un objet de taille importante est coincé entre la vitre et son encadrement.
 - Un corps étranger est coincé entre la vitre et son encadrement.
 - Le véhicule roule sur un trou profond.
- La vitre ne peut pas être fermée pendant quelques secondes après l'arrêt automatique de son mouvement par le système.

■ Fonctionnement du lève-vitre électrique

▼ Commutateurs de lève-vitre électrique

- Commutateurs de lève-vitre électrique côté conducteur:

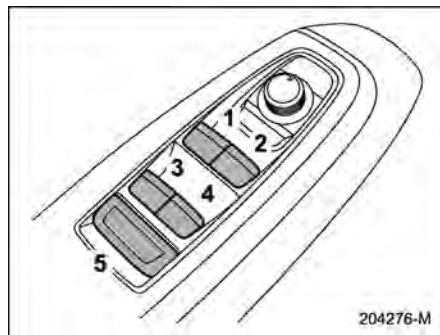

- 1 Pour la vitre du passager avant gauche*
- 2 Pour la vitre du passager avant droit*
- 3 Pour la vitre du passager arrière gauche
- 4 Pour la vitre du passager arrière droit
- 5 Commande de verrouillage

*: Avec la fonction d'ouverture ou de fermeture automatique par simple pression

Tous les lève-vitres peuvent être actionnés à partir du panneau de commande des lève-vitres électriques de la portière côté conducteur.

La commande s'allume lorsqu'elle est actionnée.

- Commutateurs de lève-vitre électrique côté passager:

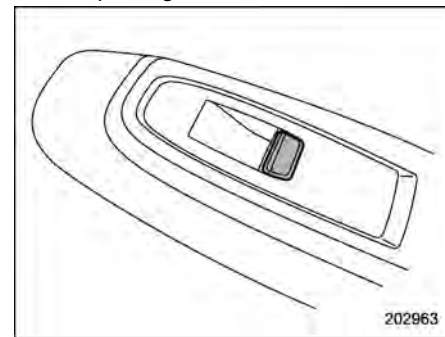

Toutes les vitres passagers peuvent être actionnées à partir de la commande des lève-vitres électriques de la portière.

La commande s'allume lorsqu'elle est actionnée.

▼ Actionnement des vitres

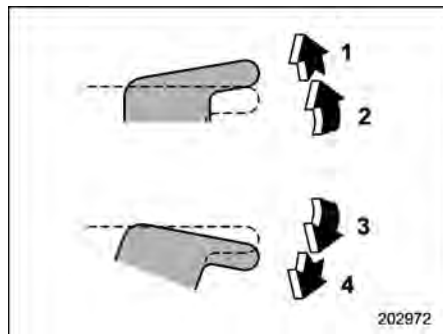

Avec la fonction d'ouverture ou de fermeture automatique par simple pression

- 1 Fermeture automatique*
- 2 Fermeture
- 3 Ouverture
- 4 Ouverture automatique*

*: Pour arrêter la vitre à mi-course, actionnez le commutateur du côté opposé.

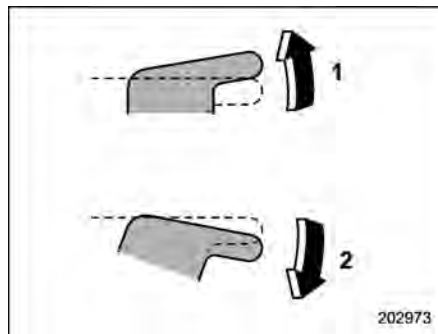

Sans la fonction d'ouverture ou de fermeture automatique par simple pression

- 1 Fermeture
- 2 Ouverture

REMARQUE

Évitez ce qui suit.

- Actionner continuellement un commutateur dans la même direction après l'ouverture ou la fermeture complète de la vitre.
- Actionner continuellement trois commutateurs ou plus dans la même direction après l'ouverture ou la fermeture complète des vitres.

Effectuer l'une des opérations ci-dessus peut provoquer l'actionnement du disjoncteur de lève-vitre électrique, ce

qui rendrait l'ouverture ou la fermeture de la vitre impossible. Veillez à initialiser les lève-vitres électriques. Reportez-vous à "Initialisation du lève-vitre électrique" P155.

▼ Fonction anti-enfermement (vitres avec fonction d'ouverture/de fermeture automatique par simple pression)

Pendant la fermeture automatique de la vitre, si celle-ci détecte un objet de taille assez grande coincé entre la vitre et son encadrement, elle se déplace automatiquement et légèrement vers le bas puis s'arrête.

Si un corps étranger est coincé pendant l'ouverture automatique de la vitre, cette dernière arrête son mouvement.



ATTENTION

- Ne tentez jamais de tester le fonctionnement du lève-vitre électrique en plaçant vos doigts, mains ou autres parties de votre corps dans la course de fermeture de la vitre.
- Si un objet se coince juste avant la fermeture complète de la vitre, le système peut ne pas fonctionner correctement.

REMARQUE

- Si une vitre détecte un impact similaire à celui causé par le coincement d'un objet (par exemple, lorsque le véhicule heurte un nid de poule profond), la fonction anti-blocage pourrait s'activer.
 - Vous ne pouvez pas fermer la vitre pendant quelques secondes après le fonctionnement de la fonction anti-blocage.
- ▼ **Fonction de délai d'extinction (vitrés avec fonction d'ouverture/de fermeture automatique par simple pression)**

Les vitres peuvent être actionnées pendant environ 40 secondes même après la mise sur "ACC" ou "OFF" du contacteur d'allumage. Si une portière avant est ouverte dans cette période de 40 secondes, la fonction de temporisation d'extinction est annulée.

▼ Verrouillage des vitres des passagers

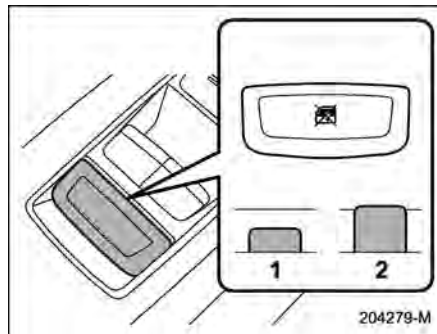

- 1 Verrouiller
- 2 Déverrouiller

Lorsque le commutateur de verrouillage est sur la position de verrouillage, les commutateurs des vitres des passagers arrière sur la portière côté conducteur et les commutateurs de vitre du passager ne peuvent pas être actionnés.

Lorsque l'indicateur sur les commutateurs de lève-vitre ne s'allume pas, le commutateur de lève-vitre ne peut pas être actionné.

■ Initialisation du lève-vitre électrique

Si la fonction d'ouverture et de fermeture automatique par simple pression ou de temporisation d'extinction ne fonctionne pas correctement, actionnez chaque vitre en suivant la procédure ci-dessous afin d'initialiser le système de lève-vitre électrique.

1. Fermez la portière.
2. Mettez le contacteur d'allumage en position "ON".
3. Ouvrez complètement la vitre et appuyez sur le commutateur de lève-vitre électrique et maintenez-le enfoncé pendant environ 1 seconde.
4. Fermez complètement la vitre puis tirez sur le commutateur de lève-vitre électrique et maintenez-le ainsi pendant environ 1 seconde.

2-8. Hayon

ATTENTION

Lors du chargement et du déchargement de bagages, veillez à ne pas entrer en contact avec les gaz d'échappement chauds du moteur ou le tuyau d'échappement, car ceux-ci pourraient vous brûler.

REMARQUE

Évitez de laisser le hayon ouvert pendant plusieurs heures. Cela pourrait décharger la batterie du véhicule.

Le hayon peut être verrouillé et déverrouillé à l'aide des systèmes suivants.

- Commutateur de verrouillage électrique des portières: Reportez-vous à "Verrouillage et déverrouillage de l'intérieur" P147.
- Accès sans clé avec système de démarrage à bouton-poussoir: Reportez-vous à "Accès sans clé avec système de démarrage à bouton-poussoir" P126.
- Système d'entrée sans clé par télécommande: Reportez-vous à "Système d'entrée sans clé par télécommande" P142.

- Verrouillage et déverrouillage de l'extérieur avec la clé d'urgence (modèles avec système de double verrouillage): Reportez-vous à "Verrouillage et déverrouillage de l'extérieur" P145.

Pour ouvrir:

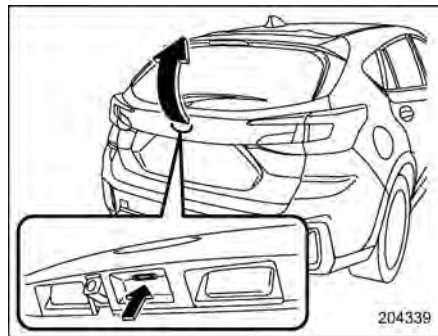

Bouton d'ouverture du hayon

1. Déverrouillez le hayon.
2. Maintenez le bouton d'ouverture du hayon enfoncé. Le hayon s'ouvre légèrement.
3. Maintenez le hayon et levez-le lentement.

REMARQUE

S'il est impossible d'ouvrir le hayon car la batterie auxiliaire 12 V est déchargée,

ou suite à une anomalie dans le système de verrouillage/déverrouillage des portières ou pour toute autre raison, vous pouvez le déverrouiller manuellement en actionnant le levier d'ouverture du hayon. Pour la procédure à suivre, reportez-vous à "Hayon – s'il est impossible d'ouvrir le hayon" P434.

Pour fermer:

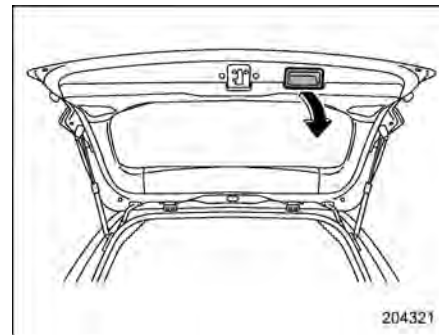

Rabattez le hayon lentement puis appuyez fermement pour enclencher la serrure.

Le hayon peut être rabattu facilement si vous abaissez la poignée intérieure comme indiqué sur l'illustration.

 **DANGER**

- Pour éviter que des gaz d'échappement dangereux ne pénètrent dans le véhicule, gardez toujours le hayon fermé pendant que le système e-BOXER est en marche.
- N'essayez pas de fermer le hayon en le tenant par la poignée encastree. Ne fermez pas non plus le hayon en tirant la poignée depuis l'intérieur de l'espace de chargement. Vous risqueriez de vous faire prendre la main et de vous blesser.

 **ATTENTION**

- Ne tassez pas d'objets comme des sachets en plastique derrière les pistons du hayon, et ne collez pas du ruban adhésif sur ces pistons. Veillez aussi à ne pas les rayer en chargeant ou en déchargeant du matériel. Ceci pourrait provoquer la fuite du gaz qui actionne les pistons, et ceux-ci ne pourraient plus maintenir le hayon en position ouverte.

- Veillez à ne pas vous cogner la tête ou le visage contre le hayon pendant le mouvement d'ouverture ou de fermeture et pendant les opérations de chargement ou déchargement des bagages.

2-9. Toit ouvrant (selon modèles) **DANGER**

Ne laissez personne faire dépasser les mains, la tête, les bras ou un objet quelconque par l'ouverture du toit ouvrant. Une personne peut être gravement blessée si l'une des conditions suivantes se produit.

- Le véhicule s'arrête soudainement.
- Le véhicule tourne brusquement.
- Le véhicule est impliqué dans un accident.
- Les parties du corps qui dépassent du véhicule sont heurtées par des objets extérieurs.

Pour éviter des blessures graves causées par des accidents, le méfait d'un enfant, ou une utilisation incorrecte, le conducteur a la responsabilité d'obéir aux instructions suivantes sans exception.

- Avant de fermer le toit ouvrant, vérifiez que personne ne risque de se faire prendre les mains, les bras ou la tête.

- Portez toujours la clé sur vous lorsque vous quittez le véhicule pour des raisons de sécurité et ne laissez jamais un enfant sans surveillance rester dans le véhicule. Dans le cas contraire, l'enfant risquerait de se blesser en manœuvrant le toit ouvrant.
- Ne tentez jamais de vérifier le fonctionnement de la fonction anti-blocage en plaçant intentionnellement une partie quelconque de votre corps dans l'ouverture du toit ouvrant.



ATTENTION

- Ne vous asseyez pas au bord de l'ouverture du toit ouvrant.
- N'essayez pas de manœuvrer le toit ouvrant si celui-ci est bloqué par la neige ou par le gel.
- La fonction anti-blocage ne marche pas lorsque le toit ouvrant est incliné vers le bas. Assurez-vous de confirmer qu'il est possible d'abaisser le toit ouvrant en toute sécurité.
- Si le toit ouvrant ne se ferme pas, nous vous recommandons de faire vérifier le système par un

concessionnaire SUBARU.

Le toit ouvrant ne fonctionne que si le contacteur d'allumage est en position "ON".

■ Commutateurs de toit ouvrant

▼ Inclinaison du toit ouvrant

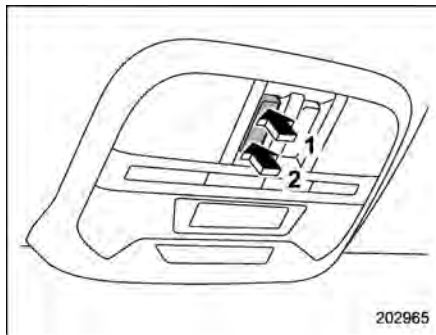

- 1 Vers le haut
- 2 Vers le bas

Pour relever le toit ouvrant, maintenez le côté haut de la commande enfoncé, puis relâchez-le. Pour abaisser le toit ouvrant, maintenez le côté bas de la commande enfoncé.

REMARQUE

Relâchez la commande dès que le toit ouvrant atteint la position d'inclinaison maximum ou de fermeture complète. Maintenir le commutateur enfoncé de manière continue peut endommager le toit ouvrant.

▼ Faire coulisser le toit ouvrant

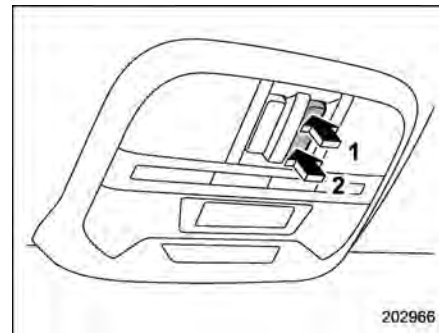

- 1 Ouverture
- 2 Fermeture

Ouverture du toit ouvrant:

Pour ouvrir le toit ouvrant à l'aide de la fonction automatique, maintenez le côté d'ouverture de la commande enfoncé, puis relâchez-le.

Pour arrêter le toit ouvrant sur la position intermédiaire souhaitée pendant le mouvement d'ouverture, exercez une brève

pression sur le côté d'ouverture ou de fermeture de la commande.

Le pare-soleil de toit s'ouvre en même temps que le toit ouvrant. Le toit ouvrant s'immobilise à 1,5 cm environ de la position d'ouverture complète.

Appuyez à nouveau sur le côté d'ouverture de la commande pour ouvrir complètement le toit ouvrant.

Fermeture du toit ouvrant:

Pour fermer le toit ouvrant à l'aide de la fonction automatique, maintenez le côté de fermeture de la commande enfoncé, puis relâchez-le.

Pour arrêter le toit ouvrant sur la position intermédiaire souhaitée pendant le mouvement de fermeture, exercez une brève pression sur le côté d'ouverture ou de fermeture de la commande.

REMARQUE

- Après la pluie ou si le véhicule vient d'être lavé, essuyez le toit avant d'ouvrir le toit ouvrant pour ne pas mouiller l'habitacle.
- Rouler à grande vitesse avec le toit ouvrant entièrement ouvert produit un bruit gênant. Dans ce cas, ouvrez le toit ouvrant jusqu'à sa première position d'arrêt, à 1,5 cm de la position d'ouverture complète.

- Pour des raisons de sécurité, il est conseillé de ne pas rouler avec le toit ouvrant complètement ouvert.

▼ Fonction anti-blocage

Si, lors de sa fermeture, le toit ouvrant détecte la présence d'un objet suffisamment gros coincé entre sa vitre et le toit du véhicule, il retourne automatiquement en position entièrement ouverte, puis s'arrête. Il arrive que, même si aucun objet n'est pris dans l'ouverture du toit ouvrant, un fort choc sur le toit ouvrant déclenche la fonction anti-blocage.



ATTENTION

Ne tentez jamais de tester cette fonction en plaçant vos doigts, mains ou autres parties de votre corps dans la course de fermeture du toit ouvrant opaque.

REMARQUE

Pour des raisons de sécurité, il est conseillé de ne pas rouler avec le toit ouvrant complètement ouvert.

■ Pare-soleil



Il est possible de faire glisser manuellement le pare-soleil vers l'avant ou vers l'arrière pendant que le toit ouvrant est fermé.

À l'ouverture du toit ouvrant, le pare-soleil se rétracte.

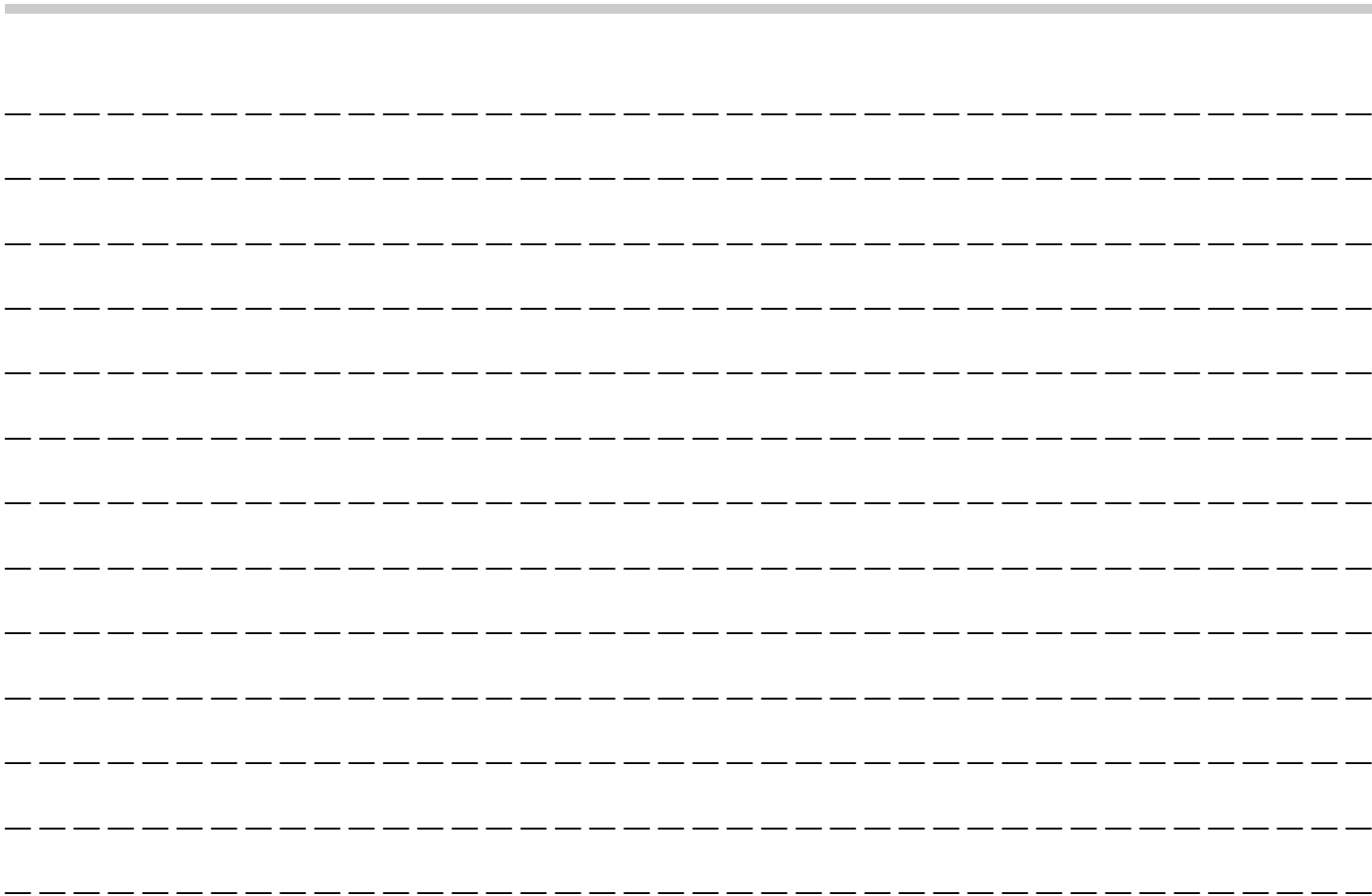

3-1. Contacteur d'allumage à bouton-poussoir ...	164
Précautions de sécurité	164
Portée de fonctionnement du système de démarrage à bouton-poussoir	164
Changement de l'état d'alimentation	164
Lorsque le porte-clés d'accès ne fonctionne pas correctement.....	166
3-2. Feux de détresse	166
3-3. Indicateurs et jauges	167
Indicateur de vitesse.....	167
Compte-tours	167
Compteur totalisateur	168
Compteur journalier double	168
Jauge de carburant.....	169
Jauge de température du liquide de refroidissement du moteur.....	169
Réglages des instruments de bord.....	170
3-4. Réglage d'intensité lumineuse	170
Fonction de désactivation du réducteur d'intensité automatique.....	171
3-5. Témoins avertisseurs et indicateurs.....	172
Témoin avertisseur et signal sonore de ceinture de sécurité	172
Témoin avertisseur et signal sonore de ceinture de sécurité arrière	175
Témoin avertisseur du système de coussin de sécurité SRS.....	176
Témoins indicateurs d'activation et de désactivation du coussin de sécurité frontal de passager avant (selon modèles)	176
Témoin indicateur de dysfonctionnement (témoin Check Engine).....	177

Témoin avertisseur de charge	178
Témoin avertisseur de pression d'huile	178
Témoin avertisseur de niveau d'huile moteur bas	178
Témoin avertisseur de surchauffe de l'huile de boîte de vitesses automatique AT OIL TEMP	179
Témoin avertisseur de pression de gonflage basse des pneus.....	179
Témoin avertisseur des freins antiblocage ABS	181
Témoin avertisseur du système des freins (rouge).....	182
Témoin avertisseur de frein de stationnement électronique/Témoin avertisseur du système des freins (jaune)	183
Témoin indicateur de frein de stationnement électronique	184
Témoin indicateur Auto Vehicle Hold	185
Témoin avertisseur de bas niveau de carburant	186
Témoin indicateur de portière ouverte	186
Témoin avertisseur de capot moteur ouvert.....	186
Témoin avertisseur de liquide de lave-glace de pare-brise.....	186
Témoin avertisseur de traction intégrale.....	186
Témoin avertisseur de direction assistée.....	186
Témoin avertisseur du Contrôle de Dynamique du Véhicule/Témoin indicateur de fonctionnement du Contrôle de Dynamique du Véhicule.....	187
Témoin indicateur de désactivation du Contrôle de Dynamique du Véhicule.....	188

Témoins sonores et indicateur d'avertissement d'accès sans clé avec système de démarrage à bouton-poussoir	189
Témoin indicateur du dispositif antidémarrage	195
Indicateur SI-DRIVE	195
Indicateur de position du levier sélecteur/du rapport engagé	196
Témoins indicateurs du clignotant de direction ...	196
Témoin indicateur des feux de route	196
Indicateur d'assistance des feux de route (selon modèles)	196
Témoin avertisseur du dispositif de réglage automatique de portée des phares	197
Témoin avertisseur de phare LED	197
Témoin indicateur de désactivation des phares répondant au braquage	197
Témoin avertisseur des phares répondant au braquage	197
Témoin indicateur des phares	197
Témoin indicateur des phares antibrouillard avant	197
Témoin indicateur de phare antibrouillard arrière	197
Indicateur d'avertissement du système de détection de véhicule à l'arrière Subaru	197
Indicateur de désactivation du système de détection de véhicule à l'arrière Subaru	197
Témoin avertisseur de route enneigée et glacée	198
Indicateur d'avertissement RAB	198
Indicateur de désactivation RAB	198

Témoin indicateur de fonctionnement du système de surveillance du conducteur (vert) (selon modèles)	198
Témoin avertisseur du système de surveillance du conducteur (jaune) (selon modèles)	198
Témoin indicateur de désactivation du système de surveillance du conducteur (selon modèles)	199
Témoin indicateur d'arrêt temporaire du système de surveillance du conducteur (selon modèles)	199
Indicateur de désactivation de l'alarme sonore du sonar	199
Témoin avertisseur du filtre à particules d'essence	199
Voyant de panne du système e-BOXER	200
Témoin indicateur de désactivation du système d'alerte pour piétons	200
Témoin indicateur READY du système e-BOXER	200
Voyant de mode EV (véhicule électrique)	200
3-6. Affichage des instruments de bord (LCD couleur)	200
Fonctionnement de base	201
Écran de bienvenue (animation d'ouverture) et écran d'au revoir (animation de fin)	202
Écran d'avertissement	202
Écran d'informations du compteur	202
Écran de voyants lumineux	204
Écrans de base	205
Écran de vitesse numérique	209

3-7. Affichage d'informations central (CID)	209	3-12. Feux de virage	250
Fonctions	209	3-13. Dispositif de réglage de portée des phares	251
Écran de bienvenue	210	3-14. Commande des phares antibrouillard	251
Écran d'au revoir	210	Commande des phares antibrouillard avant	251
Écran d'interruption	210	Commande des phares antibrouillard arrière	252
Opérations de l'écran tactile	210	3-15. Manette des clignotants de direction	253
Écrans de base	211	Changeur de voie par simple pression	253
3-8. Horloge	239	3-16. Essuie-glaces et lave-glaces	254
Réglage manuel de l'horloge	239	Commande d'essuie-glaces et de lave-glace de pare-brise	257
Réglage automatique de l'horloge	239	Commande d'essuie-glace et de lave-glace de lunette arrière	258
Fuseau horaire (modèles avec système de navigation)	240	3-17. Lave-phares	260
Heure d'été (modèles avec système de navigation)	240	3-18. Désembueur et dégivreur	260
3-9. Verrouillage du code PIN	241	3-19. Rétroviseurs	262
Activation du verrouillage du code PIN	241	Rétroviseur intérieur (sans fonction d'atténuation automatique) (selon modèles)	262
Désactivation du verrouillage du code PIN	241	Rétroviseur à atténuation automatique (selon modèles)	262
3-10. Commande de réglage des éclairages	242	Rétroviseurs extérieurs	263
Phares	242	3-20. Volant inclinable/télescopique	265
Inverseur feux de route/feux de croisement (gradateur)	245	3-21. Système de volant de direction chauffant (selon modèles)	266
Appels de phares	245	3-22. Avertisseur sonore	267
Fonction d'assistance des feux de route (selon modèles)	245		
Système d'éclairage de jour (selon modèles)	248		
3-11. Phare répondant à la direction (SRH)	249		

3-1. Contacteur d'allumage à bouton-poussoir

■ Précautions de sécurité

Reportez-vous à "Précautions de sécurité"  P126.

■ Portée de fonctionnement du système de démarrage à bouton-poussoir

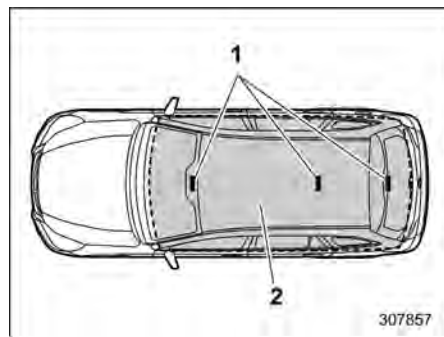

- 1 Antennes
- 2 Portée de fonctionnement

REMARQUE

- Si le porte-clés d'accès n'est pas détecté dans la zone de portée des antennes à l'intérieur du véhicule, le contacteur d'allumage à bouton-

poussoir et le démarrage du système e-BOXER ne peuvent pas être enclenchés.

- Même lorsque le porte-clés d'accès se trouve à l'extérieur du véhicule, s'il est placé trop près de la vitre, il est possible d'activer le contacteur d'allumage et de démarrer le système e-BOXER.
- Ne laissez pas le porte-clés d'accès dans les endroits suivants. Cela pourrait empêcher le fonctionnement du contacteur d'allumage à bouton-poussoir et le démarrage du système e-BOXER.
 - Sur le tableau de bord
 - Sur le plancher
 - Dans la boîte à gants
 - Dans la pochette de garniture de portière
 - Sur le siège arrière
 - Sur le coin de l'espace de chargement
- Lors de l'actionnement du contacteur d'allumage à bouton-poussoir ou du démarrage du système e-BOXER, si la pile du porte-clés d'accès est déchargée, effectuez la procédure décrite dans "Porte-clés d'accès – si le porte-clés d'accès ne fonctionne pas correctement"  P432. Dans un tel cas, remplacez

immédiatement la pile. Reportez-vous à "Remplacement de la pile du porte-clés d'accès"  P503.

■ Changement de l'état d'alimentation

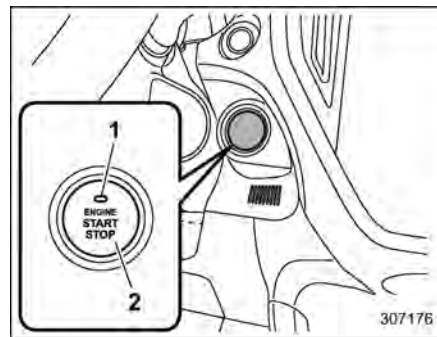

Modèles avec conduite à gauche

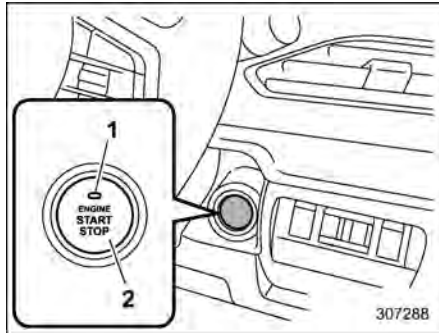

Modèles avec conduite à droite

- 1 Indicateur de fonctionnement
- 2 Contacteur d'allumage à bouton-poussoir

Le contact est établi chaque fois que le bouton du contacteur d'allumage à bouton-poussoir est enfoncé.

1. Portez le porte-clés d'accès sur vous, et asseyez-vous sur le siège du conducteur.
2. Assurez-vous que le levier sélecteur est en position "P".
3. Appuyez sur le contacteur d'allumage à bouton-poussoir sans appuyer sur la pédale de frein. A chaque pression sur le bouton, le mode de tension change dans l'ordre suivant: "OFF", "ACC", "ON" et "OFF". Lorsque le système

e-BOXER est arrêté et que le contacteur d'allumage à bouton-poussoir est sur "ACC" ou "ON", l'indicateur de fonctionnement sur le contacteur d'allumage à bouton-poussoir s'allume en orange.

État de l'alimentation	Couleur de l'indicateur	Fonctionnement
OFF	Éteint	L'alimentation est coupée.
ACC	Orange	Vous pouvez utiliser les systèmes suivants: système audio et prise de courant pour accessoire.
ON	Orange (système e-BOXER à l'arrêt)	Tous les éléments électriques peuvent être utilisés.
	Éteint (système e-BOXER en marche)	

⚠ ATTENTION

- Lorsque le contacteur d'allumage à bouton-poussoir est laissé sur "ON" (pendant que le système e-BOXER n'est pas en marche)

ou "ACC" pendant une longue durée, cela peut provoquer une décharge de la batterie 12 V.

- Pour éviter un dysfonctionnement, suivez les précautions suivantes.
 - Ne renversez pas de boissons ou tout autre liquide sur le contacteur d'allumage à bouton-poussoir.
 - Ne touchez pas le contacteur d'allumage à bouton-poussoir avec une main souillée d'huile ou d'autres agents de contamination.
- Si le contacteur d'allumage à bouton-poussoir ne fonctionne pas sans à-coups, arrêtez l'opération. Nous vous recommandons de contacter un concessionnaire SUBARU immédiatement.
- Si l'indicateur de fonctionnement sur le contacteur d'allumage à bouton-poussoir ne s'allume pas même lorsque le tableau de bord est allumé, faites contrôler le véhicule par un concessionnaire SUBARU.
- Si le véhicule a été laissé au soleil pendant une longue période, la

surface du contacteur d'allumage à bouton-poussoir peut être chaude. Veillez à ne pas vous brûler.

REMARQUE

- Lorsque vous utilisez le contacteur d'allumage à bouton-poussoir, enfoncez-le fermement jusqu'au bout.
- Si le contacteur d'allumage à bouton-poussoir est enfoncé rapidement, le contact peut ne pas s'établir ou s'arrêter.
- Si le témoin indicateur sur le contacteur d'allumage à bouton-poussoir clignote en vert lorsque le contacteur d'allumage à bouton-poussoir est enfoncé, la direction est bloquée. Lorsque cela se produit, appuyez sur le contacteur d'allumage à bouton-poussoir tout en tournant le volant à gauche et à droite.

▼ Fonction de réduction de déchargement de la batterie

Lorsque le contacteur d'allumage à bouton-poussoir est laissé sur la position "ACC" pendant environ 20 minutes ou sur la position "ON" (sans que le moteur soit en marche) pendant environ une heure, le contacteur d'allumage à bou-

ton-poussoir sera automatiquement mis sur "OFF" pour réduire le risque de déchargement de la batterie. (Cette fonction est activée lorsque le levier sélecteur est en position "P".)

■ Lorsque le porte-clés d'accès ne fonctionne pas correctement

Reportez-vous à "Porte-clés d'accès – si le porte-clés d'accès ne fonctionne pas correctement" P432.

3-2. Feux de détresse

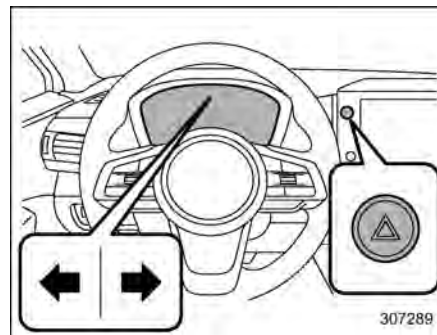

Les feux de détresse servent à signaler aux autres conducteurs le moment où vous devez arrêter votre véhicule dans des conditions d'urgence. Les feux de détresse fonctionnent indépendamment de la position du contacteur d'allumage.

Les feux de détresse s'allument en appuyant sur la commande des feux de détresse qui se trouve sur le tableau de bord. Tous les clignotants et les témoins indicateurs de clignotant de direction clignotent. Pour éteindre les feux de détresse, appuyez de nouveau sur la commande.

REMARQUE

- Les clignotants de direction ne fonctionnent pas lorsque les feux de détresse sont allumés.
- Si vous enfoncez brusquement la pédale de frein, le feu de détresse peut se mettre à clignoter rapidement. Pour plus de détails, reportez-vous à “Signal d’arrêt d’urgence” ☞ P331.

3-3. Indicateurs et jauges**REMARQUE**

Les affichages de certains des instruments et jauges des instruments de bord sont des écrans à cristaux liquides. Ils peuvent être difficilement lisibles en cas de port de lunettes à verres polarisés.

■ Indicateur de vitesse

L’indicateur de vitesse indique la vitesse de déplacement du véhicule.

REMARQUE

Le mouvement initial des aiguilles des instruments et des aiguilles des jauges se produisant lorsque le contacteur d’allumage est placé sur la position “ON”, peut être activé ou désactivé.

Pour plus de détails, reportez-vous à “Réglages généraux” ☞ P221.

■ Compte-tours

Le compte-tours indique le régime du moteur en milliers de tours par minute.

**ATTENTION**

Ne faites pas fonctionner le système e-BOXER avec l’aiguille du compte-tours dans la zone rouge. Dans cette gamme, l’injection de carburant sera coupé par le module de commande du moteur afin de protéger le moteur des sursrégimes. Le moteur reprend son fonctionnement normal après avoir réduit le régime moteur en-dessous de la zone rouge.

REMARQUE

Le mouvement initial des aiguilles des instruments et des aiguilles des jauges se produisant lorsque le contacteur d’allumage est placé sur la position “ON”, peut être activé ou désactivé.

Pour plus de détails, reportez-vous à “Réglages généraux” ☞ P221.

■ Compteur totalisateur

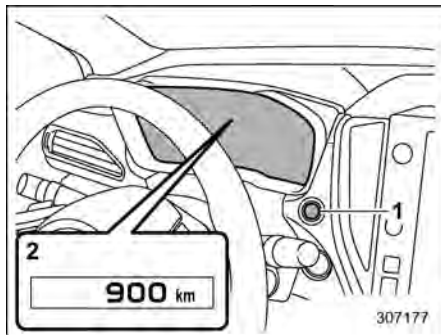

- 1 Commutateur TRIP RESET
- 2 Compteur totalisateur

Ce compteur affiche le compteur totalisateur lorsque le contacteur d'allumage est en position "ON".

Le compteur totalisateur indique la distance totale parcourue par le véhicule.

REMARQUE

Pour allumer le compteur totalisateur/journalier, appuyez sur le commutateur TRIP RESET lorsque le contacteur d'allumage est en position "OFF" ou "ACC". Les indicateurs s'éteignent lorsque le commutateur TRIP RESET n'est pas actionné pendant environ 10 secondes.

■ Compteur journalier double

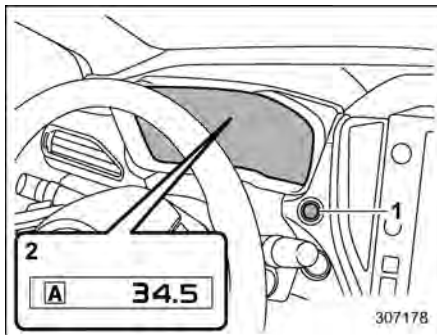

- 1 Commutateur TRIP RESET
- 2 Compteur journalier

Cet instrument affiche deux compteurs journaliers lorsque le contacteur d'allumage est en position "ON".

Le compteur journalier indique la distance parcourue par le véhicule depuis la dernière remise à zéro.

Vous pouvez alors passer d'un écran à l'autre comme indiqué dans la séquence ci-dessous en appuyant sur le commutateur TRIP RESET.

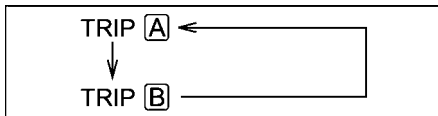

Pour réinitialiser le compteur journalier, sélectionnez le compteur journalier A ou B, puis appuyez sur le commutateur TRIP RESET et maintenez-le enfoncé.



ATTENTION

Pour des questions de sécurité, ne tentez pas de changer le mode de fonctionnement de l'indicateur tout en conduisant: vous risqueriez de provoquer un accident.

REMARQUE

- **Les données enregistrées par le compteur journalier seront perdues en cas d'interruption de la liaison entre les instruments de bord et la batterie auxiliaire 12 V (travaux d'entretien, remplacement du fusible, etc.).**
- **Il est possible de passer de l'affichage du compteur journalier A au compteur journalier B et vice versa lorsque le compteur totalisateur/journalier est allumé. Il est également possible de réinitialiser le compteur journalier en appuyant sur le commutateur TRIP RESET et en le maintenant enfoncé.**
- **Pour allumer le compteur totalisateur/journalier, appuyez sur le**

commutateur TRIP RESET lorsque le contacteur d'allumage est en position "OFF" ou "ACC". Les indicateurs s'éteignent lorsque le commutateur TRIP RESET n'est pas actionné pendant environ 10 secondes.

■ Jauge de carburant

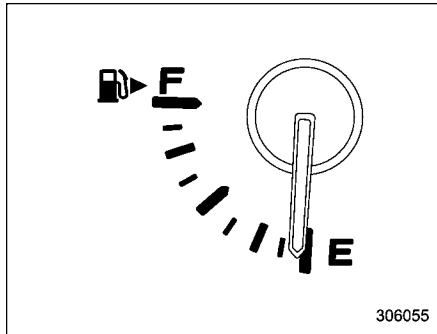

La jauge de carburant indique la quantité approximative de carburant dans le réservoir.

Lorsque le contacteur d'allumage est en position "OFF" ou "ACC", la jauge de carburant est sur "E" même si le réservoir de carburant contient du carburant.

L'aiguille peut bouger légèrement en raison du mouvement du niveau de carburant dans le réservoir (par exemple, lors d'un freinage, d'un virage ou d'une accélération).

REMARQUE

- Vous verrez le pictogramme "🚰" sur la jauge de carburant. Cette inscription indique que le volet du réservoir de carburant se trouve du côté droit du véhicule.
- Si vous appuyez sur le commutateur TRIP RESET lorsque le contacteur d'allumage est en position "OFF" ou "ACC", la jauge de carburant s'allume et indique la quantité de carburant restant dans le réservoir.

La jauge s'éteint lorsque le commutateur TRIP RESET n'est pas actionné pendant environ 10 secondes.

■ Jauge de température du liquide de refroidissement du moteur

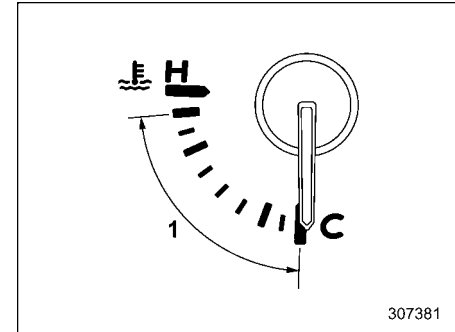

1 Portée de fonctionnement normale

La jauge de température indique la température du liquide de refroidissement du moteur lorsque le contacteur d'allumage est placé sur la position "ON".

La température du liquide de refroidissement varie en fonction de la température extérieure et des conditions de conduite.

Nous vous recommandons de conduire modérément jusqu'à ce que l'aiguille de la jauge de température atteigne le milieu de la plage. Le fonctionnement du moteur est optimal lorsque la température du liquide de refroidissement se situe dans cette

plage et tout fonctionnement à haut régime lorsque le moteur n'est pas suffisamment chaud doit être évité.

ATTENTION

Si l'aiguille se trouve en dehors de la plage de fonctionnement normale, arrêtez dès que possible le véhicule en toute sécurité.

Reportez-vous à "Surchauffe du moteur" P425.

REMARQUE

Si vous appuyez sur le commutateur TRIP RESET lorsque le contacteur d'allumage est en position "OFF" ou "ACC", la jauge de température du liquide de refroidissement du moteur s'allume et indique la température du liquide de refroidissement. La jauge s'éteint lorsque le commutateur TRIP RESET n'est pas actionné pendant environ 10 secondes.

■ Réglages des instruments de bord

Les réglages du compteur peuvent être effectués sur l'affichage d'informations central. Pour plus de détails, effectuez les procédures décrites dans "Réglages généraux" P221.

3-4. Réglage d'intensité lumineuse

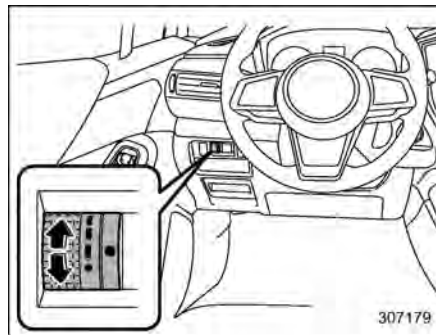

Modèles avec conduite à gauche

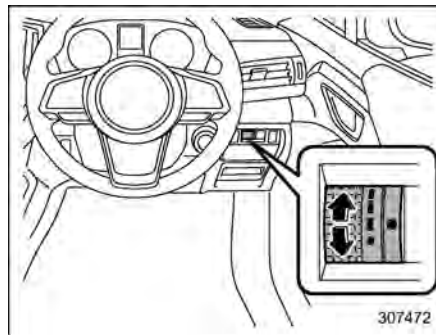

Modèles avec conduite à droite

L'intensité lumineuse du tableau de bord se réduit dans les conditions suivantes.

- La commande des éclairages est en position "☀️" ou "☞" lorsque l'éclairage ambiant est sombre.
- La commande d'éclairage est en position "AUTO" et les phares s'allument automatiquement.

L'intensité lumineuse est réglable pour permettre une meilleure visibilité.

Pour rendre l'éclairage plus lumineux, tournez la molette vers le haut.

Pour rendre l'éclairage moins lumineux, tournez la molette vers le bas.

REMARQUE

- Lorsque la molette de réglage est complètement tournée vers le haut, l'intensité lumineuse est à son maximum et la fonction d'atténuation automatique devient inopérante.
- Le réglage de luminosité n'est pas annulé même lorsque le contacteur d'allumage est ramené en position "OFF".
- Le procédé de fonctionnement de l'intensité lumineuse varie selon l'activation ou non de "Brightness Dial (Cadran luminosité)" dans l'affichage d'informations central. Reportez-vous au procédé de fonction-

nement indiqué dans le tableau suivant.

"Brightness Dial (Cadran luminosité)" est activé.

Élément à actionner	Instruments de bord	Affichage d'informations central
Molette de réglage	Disponible	Disponible
"Brightness (Luminosité)" sur l'affichage d'informations central	Non disponible	Non disponible

"Brightness Dial (Cadran luminosité)" est désactivé.

Élément à actionner	Instruments de bord	Affichage d'informations central
Molette de réglage	Disponible	Non disponible
"Brightness (Luminosité)" sur l'affichage d'informations central	Non disponible	Disponible

Pour plus de détails concernant les réglages activés/désactivés de "Brightness Dial (Cadran luminosité)", reportez-vous à "Réglages généraux" ☞ P221.

■ Fonction de désactivation du réducteur d'intensité automatique





Lorsque la luminosité ambiante est forte, l'intensité lumineuse est réglée au maximum quelle que soit la position de la molette de réglage. Dans ce cas, vous ne pouvez pas régler l'intensité lumineuse en utilisant la molette de réglage. Lorsque la luminosité ambiante est faible, vous pouvez baisser l'intensité lumineuse tel que décrit ci-dessus.

La fonction d'annulation du réducteur d'intensité automatique peut être activée/désactivée et sa sensibilité peut être modifiée à volonté en faisant la demande à votre concessionnaire SUBARU. Nous vous recommandons de contacter votre concessionnaire SUBARU pour plus de détails.

3-5. Témoins avertisseurs et indicateurs

Certains des témoins d'anomalie et de fonctionnement s'allument lors de la mise sur "ON" du contacteur d'allumage, puis s'éteignent peu après. Ceci permet le contrôle des ampoules de ces témoins.

Pour contrôler le fonctionnement des témoins, serrez le frein de stationnement et mettez le contacteur d'allumage en position "ON". Pour le contrôle du système, les témoins suivants s'allument et s'éteignent après quelques secondes ou après le démarrage du système e-BOXER:

- : Témoin avertisseur de ceinture de sécurité (Ce témoin s'éteint lorsque le conducteur attache sa ceinture de sécurité.)
- : Témoin avertisseur de ceinture de sécurité du passager avant (Ce témoin ne s'éteint que lorsque le passager du siège avant attache sa ceinture de sécurité.)
- : Témoin avertisseur du système de coussin de sécurité SRS
- : Témoin avertisseur de ceinture de sécurité arrière

: Témoin indicateur d'activation du coussin de sécurité frontal de passager avant (selon modèles)

: Témoin indicateur de désactivation du coussin de sécurité frontal de passager avant (selon modèles)

: Témoin indicateur de dysfonctionnement (témoin Check Engine)

: Témoin avertisseur de charge

: Témoin avertisseur de pression d'huile

: Témoin avertisseur des freins antiblocage ABS

: Témoin avertisseur du Contrôle de Dynamique du Véhicule/Témoin indicateur de fonctionnement du Contrôle de Dynamique du Véhicule

: Témoin indicateur de désactivation du contrôle de dynamique du véhicule

: Témoin avertisseur du système des freins (rouge)

: Témoin avertisseur de frein de stationnement électronique/Témoin avertisseur du système des freins (jaune)

: Témoin indicateur du frein de stationnement électronique

: Témoin avertisseur de direction assistée

: Témoin avertisseur de pression de gonflage basse des pneus

: Témoin avertisseur de bas niveau de carburant

Si l'un de ces témoins ne s'allume pas, l'ampoule est grillée ou bien le circuit du témoin ne fonctionne pas correctement.

Nous vous recommandons de consulter un concessionnaire agréé SUBARU pour la réparation.

■ Témoin avertisseur et signal sonore de ceinture de sécurité



REMARQUE

Si le dispositif d'avertissement de ceinture de sécurité ne fonctionne pas comme indiqué ci-après, il peut présenter un dysfonctionnement. Nous vous recommandons de vous adresser au concessionnaire SUBARU le plus proche pour faire contrôler et, si nécessaire, réparer le dispositif.

▼ Avertissement de ceinture de sécurité pour le siège du conducteur

Votre véhicule est équipé d'un dispositif d'alarme pour la ceinture de sécurité du conducteur.

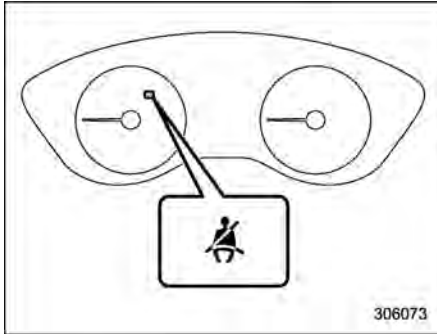

Témoin avertisseur du conducteur

Ce dispositif a pour objet de rappeler au conducteur, lors de la mise sur "ON" du contacteur d'allumage, qu'il doit attacher sa ceinture de sécurité en allumant le témoin avertisseur de ceinture de sécurité sur les instruments de bord.

Si le conducteur n'a pas attaché sa ceinture lorsque le véhicule roule à une vitesse ne dépassant pas environ 20 km/h, le témoin avertisseur s'allume et reste allumé en continu.

Au moment où le véhicule atteint la vitesse d'environ 20 km/h, si le conducteur n'a pas

attaché sa ceinture, le témoin avertisseur clignote et le signal sonore se déclenche. Si la ceinture est attachée à ce moment, le témoin avertisseur s'éteint et le signal sonore s'arrête immédiatement de retentir. Cet état se prolonge pendant 2 minutes environ. Si le conducteur n'a toujours pas attaché sa ceinture au terme de cette période de 2 minutes, le témoin avertisseur cesse de clignoter et le signal sonore cesse. Cependant, le témoin avertisseur reste allumé en permanence tant que la ceinture n'est pas attachée.

▼ Avertissement pour ceinture de sécurité de passager avant

Votre véhicule est équipé d'un dispositif d'avertissement pour ceinture de sécurité de passager avant.

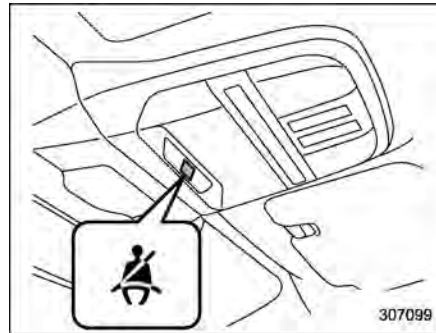

Témoin avertisseur du passager avant

Ce dispositif a pour objet de rappeler au passager avant, lors de la mise sur "ON" du contacteur d'allumage, qu'il doit attacher sa ceinture de sécurité en activant le témoin avertisseur indiqué sur l'illustration.

Si le passager avant n'a pas attaché sa ceinture, le ou les témoins avertisseurs correspondant(s) s'allume(nt) de manière continue lorsque le véhicule roule à une vitesse ne dépassant pas environ 20 km/h. Au moment où le véhicule atteint une vitesse d'environ 20 km/h, si le passager avant n'a pas attaché sa ceinture, le témoin avertisseur clignote et le signal sonore se déclenche.

Si la ceinture est attachée à ce moment, le témoin avertisseur s'éteint et le signal sonore s'arrête immédiatement de retentir.

DANGER

- **Le conducteur doit vérifier que tous les passagers ont bien attaché leur ceinture de sécurité, car le système d'avertissement de ceinture de sécurité peut ne pas détecter de passagers dans les circonstances suivantes.**
 - En cas d'usage de coussins ou d'un système de retenue pour enfant, etc.

- Lorsqu'un enfant ou un adulte de petite taille est assis dans le siège.
- **Observez les précautions suivantes.** Dans le cas contraire, le système d'avertissement de ceinture de sécurité pourrait être dans l'impossibilité de fonctionner ou ne fonctionnerait pas correctement.
 - **Ne soumettez pas le siège du passager avant à des forts impacts.**
 - **Ne laissez pas les passagers arrière reposer leurs pieds entre le dossier du siège avant et le coussin de siège.**
 - **N'insérez pas d'objets entre le dossier de siège avant et le coussin de siège.**
 - **N'enlevez pas et ne démontez pas le siège du passager avant.**
 - **Ne placez aucun objet (chaussures, parapluie, etc.) sous le siège du passager avant.**



ATTENTION

- **Ne fixez aucun accessoire au dossier du siège (tablette, téléviseur, etc.).**
- **Ne placez aucun objet lourd dans la poche du dossier de siège.**
- **N'insérez pas d'objets entre le dossier de siège avant et le coussin de siège.**
- **N'utilisez pas les sièges avant sans qu'ils soient correctement verrouillés en position avant-arrière ou sans que le dossier soit correctement verrouillé. Si un siège ou son dossier n'est pas verrouillé correctement, agissez sur le réglage pour que le loquet s'engage correctement. Pour la procédure de réglage, reportez-vous à "Siège à réglage manuel" P44.**

REMARQUE

- **Si les ceintures de sécurité du conducteur et du passager avant ne sont pas attachées en même temps (si une ceinture de sécurité est bouclée significativement plus tôt ou plus tard que les autres), le signal sonore peut retentir plus**

longtemps (10 secondes maximum).

- **Le système d'avertissement de ceinture de sécurité du siège du passager avant détecte si un passager occupe le siège. Toutefois, s'il y a un objet sur le siège, le système d'avertissement de ceinture de sécurité peut être activé même si le siège n'est pas occupé.**

Si le passager avant n'a toujours pas attaché sa ceinture au terme de cette période de 2 minutes, le témoin avertisseur cesse de clignoter et le signal sonore cesse. Cependant, le témoin avertisseur reste allumé en permanence tant que la ceinture correspondante n'est pas attachée.

Si le système d'avertissement de ceinture de sécurité ne fonctionne pas correctement (c'est-à-dire s'il est activé alors que le siège du passager avant n'est pas occupé, ou s'il est désactivé alors que le passager avant n'a pas attaché sa ceinture de sécurité), prenez les mesures suivantes. Assurez-vous qu'aucun objet ne se trouve sur le siège, excepté un éventuel système de retenue pour enfant et l'enfant l'occupant. Nous vous conseillons cependant fortement d'asseoir tous les enfants sur le siège arrière, correctement attachés. Vérifiez que vous n'avez laissé aucun objet dans la poche du

dossier de siège. Vérifiez que le loquet de position avant-arrière et le loquet du dossier du siège du passager avant sont correctement engagés en essayant de déplacer le siège vers l'avant et vers l'arrière. Si le système d'avertissement de ceinture de sécurité pour le siège du passager avant ne fonctionne toujours pas correctement après que les mesures correctives ci-dessus aient été prises, contactez immédiatement un concessionnaire SUBARU pour un contrôle.

■ Témoin avertisseur et signal sonore de ceinture de sécurité arrière

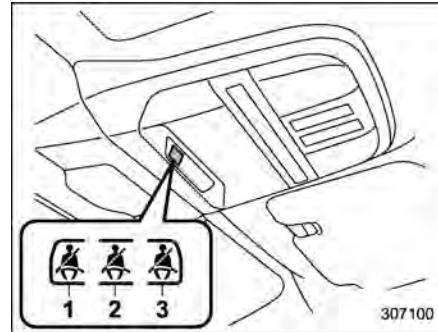

Témoin avertisseur de ceinture de sécurité arrière

- 1 Siège arrière (gauche)
- 2 Siège arrière (milieu)
- 3 Siège arrière (droite)

Ce témoin avertisseur est situé comme indiqué sur l'illustration. Seuls s'allument les pictogrammes de ce témoin qui correspondent aux places dont la ceinture de sécurité n'a pas été attachée.



DANGER

- Le conducteur doit vérifier que tous les passagers ont bien attaché leur ceinture de sécurité, car

le système d'avertissement de ceinture de sécurité peut ne pas détecter de passagers dans les circonstances suivantes.

- En cas d'usage de coussins ou de systèmes de retenue pour enfant, etc.
- Lorsqu'un enfant ou un adulte de petite taille est assis dans le siège
- Observez les précautions suivantes.
 - Ne soumettez pas le siège arrière à de forts impacts.
 - Ne rabattez pas le dossier de siège vers l'avant lorsque des objets sont sur le siège.
 - Ne renversez pas de liquides sur le siège arrière. Si un liquide a été répandu, épongez immédiatement.
 - N'enlevez et ne démontez pas le siège arrière.

REMARQUE

- Le système d'avertissement de ceinture de sécurité du siège arrière détecte si un passager occupe le siège. Toutefois, s'il y a un objet sur

le siège, le système d'avertissement de ceinture de sécurité peut être activé même si le siège n'est pas occupé.

- Si la ceinture de sécurité n'est pas bouclée alors que le véhicule est en mouvement, une alarme peut retentir pendant un certain temps.

Exemple:

Si vous insérez par erreur votre languette de ceinture de sécurité dans la boucle du siège voisin, puis que vous retirez la languette lorsque le véhicule est en mouvement, l'alarme retentira.

■ **Témoin avertisseur du système de coussin de sécurité SRS**



DANGER

Si le témoin avertisseur présente l'une des conditions suivantes, arrêtez immédiatement le véhicule dans un endroit sûr. Nous vous recommandons de consulter un concessionnaire SUBARU. Tant qu'un technicien n'aura pas contrôlé et réparé le système comme il convient, les prétension-

neurs de ceinture de sécurité et/ou le coussin de sécurité SRS ne fonctionneront pas correctement en cas de collision, ce qui peut entraîner des blessures.

- Le témoin avertisseur clignote ou s'allume et s'éteint
- Le témoin avertisseur ne s'allume pas lors de la mise sur la position "ON" du contacteur d'allumage
- Le témoin avertisseur reste allumé en permanence
- Le témoin avertisseur s'allume pendant la conduite

Pour plus de détails concernant le témoin avertisseur du système de coussin de sécurité SRS, reportez-vous à "Surveillance du système de coussin de sécurité SRS" P120.

■ **Témoins indicateurs d'activation et de désactivation du coussin de sécurité frontal de passager avant (selon modèles)**

REMARQUE

Pour plus de détails sur les conditions de fonctionnement du coussin de sécurité SRS de coussin de siège, repor-

tez-vous à "Coussin de sécurité SRS" P103.



OFF : Témoin indicateur de désactivation du coussin de sécurité frontal de passager avant

ON : Témoin indicateur d'activation du coussin de sécurité frontal de passager avant

Les témoins indicateurs d'activation et de désactivation du coussin de sécurité frontal de passager avant permettent de savoir si le système a mis en service ou non le coussin de sécurité frontal SRS pour passager avant.

Les indicateurs sont situés comme indiqué sur l'illustration.

Lorsqu'on met le contacteur d'allumage en position "ON", les deux témoins indicateurs d'activation et de désactivation s'allument pendant 6 secondes, période

pendant laquelle se fait le contrôle du système. Après le contrôle, les indicateurs s'éteignent tous deux pendant 2 secondes. Puis, un des indicateurs s'allume en fonction de l'état du coussin de sécurité frontal SRS pour passager avant déterminé par le contrôle du système de coussin de sécurité frontal.

Si le coussin de sécurité frontal SRS pour passager avant est activé, le témoin indicateur d'activation s'allume et le témoin indicateur de désactivation reste éteint.

Si le coussin de sécurité frontal SRS pour passager avant est désactivé, le témoin indicateur d'activation reste éteint, et le témoin indicateur de désactivation s'allume.

Lorsque le contacteur d'allumage est en position "ON", si les témoins indicateurs d'activation et de désactivation restent tous deux allumés ou éteints une fois la phase de contrôle du système terminée, le système est défectueux. Nous vous recommandons de contacter immédiatement un concessionnaire agréé SUBARU pour l'inspection.

■ Témoin indicateur de dysfonctionnement (témoin Check Engine)



Les véhicules vendus en Europe sont équipés d'un système de diagnostic embarqué amélioré, appelé système OBD, qui surveille le fonctionnement du système antipollution du véhicule. Les véhicules vendus dans certains pays non européens sont également équipés du système OBD. Pour savoir si votre véhicule est équipé du système OBD, nous vous recommandons de vous renseigner auprès de votre concessionnaire SUBARU.

Le système OBD contribue à la protection de l'environnement en vérifiant que les taux d'émission de polluants restent à un niveau acceptable pendant toute la durée de vie du véhicule.

Si le témoin indicateur de dysfonctionnement reste allumé ou clignote alors que le moteur est en marche, cela peut indiquer qu'il y a ou qu'il pourrait y avoir au moins un problème au niveau du système antipollution et que ce système doit être révisé. Le système OBD a également pour fonction d'aider le personnel d'entretien à établir un diagnostic correct de la nature de l'anomalie.



ATTENTION

Si le témoin indicateur de dysfonctionnement s'allume pendant la conduite, nous vous recommandons de faire contrôler/réparer votre véhicule par votre concessionnaire SUBARU le plus tôt possible. Continuer à rouler sans faire contrôler/réparer le système antipollution peut entraîner de graves détériorations qui ne seraient pas couvertes par la garantie de votre véhicule.

▼ Si le témoin s'allume constamment

Si le témoin reste allumé en continu pendant la conduite, ou s'il ne s'éteint pas après la mise en marche du système e-BOXER, une anomalie de fonctionnement du système antipollution a été détectée.

Nous vous recommandons de faire immédiatement contrôler le véhicule par un concessionnaire agréé SUBARU.

▼ Si le témoin clignote

Si le témoin clignote pendant la conduite, un défaut d'allumage du moteur susceptible d'endommager le système antipollution a été détecté.

Pour éviter que le système antipollution ne soit gravement endommagé, vous devez alors:

- Réduire la vitesse du véhicule.
- Éviter les fortes accélérations.
- Éviter de monter des pentes très raides.
- Si possible, réduire la charge du véhicule.

Il se peut que le témoin indicateur de dysfonctionnement cesse de clignoter pour rester allumé en continu après un certain nombre de trajets. Nous vous recommandons de faire immédiatement contrôler le véhicule par un concessionnaire agréé SUBARU.

■ Témoin avertisseur de charge



Si ce témoin s'allume lorsque le système e-BOXER est en marche, cela peut indiquer que le système de charge de la batterie auxiliaire 12 V et de la batterie de redémarrage du moteur 12 V ne fonctionne pas correctement.

Si le témoin s'allume pendant la conduite ou s'il reste allumé après la mise en marche du système e-BOXER, arrêtez le système e-BOXER dès que la sécurité le permet, puis contrôlez la courroie d'en-

traînement. Si la courroie d'entraînement est détendue ou cassée, ou bien si le témoin reste allumé alors que la courroie d'entraînement est en bon état, nous vous recommandons de contacter immédiatement le concessionnaire SUBARU le plus proche.

■ Témoin avertisseur de pression d'huile



Si ce témoin s'allume pendant que le système e-BOXER est en marche, cela signifie que la pression d'huile du moteur est basse et que le circuit de lubrification ne fonctionne pas normalement.

Si le témoin s'allume pendant la conduite ou s'il reste allumé après la mise en marche du système e-BOXER, arrêtez ce dernier dès que la sécurité le permet, et nous vous recommandons de contacter immédiatement votre concessionnaire SUBARU le plus proche.



ATTENTION

Le système e-BOXER ne doit pas être utilisé si le témoin avertisseur de pression d'huile est allumé. Cela peut endommager gravement le moteur.

■ Témoin avertisseur de niveau d'huile moteur bas



Ce témoin s'allume lorsque le niveau d'huile moteur passe en dessous de la limite minimale.

Si le témoin avertisseur s'allume, vérifiez le niveau d'huile moteur sur une surface plane. Lorsque le niveau d'huile moteur n'est pas dans la fourchette normale, remplissez avec de l'huile moteur. Reportez-vous à "Huile moteur" P463.

Si le témoin avertisseur ne s'éteint pas après le remplissage en huile moteur ou si le témoin s'allume alors que le niveau d'huile moteur est dans son champ normal, nous vous recommandons de faire vérifier le véhicule par un concessionnaire SUBARU.

REMARQUE

- Le niveau d'huile sera détecté par le système juste après avoir mis le contacteur d'allumage en position "ON", et le témoin avertisseur de niveau d'huile moteur bas s'allume lorsque le niveau d'huile est en dessous de la limite inférieure. Le témoin avertisseur s'éteint lors de la mise du contacteur d'allumage sur la position "OFF".

- Dans les cas suivants, le témoin avertisseur de niveau d'huile moteur bas peut ne pas s'allumer même si le niveau d'huile est en dessous de la limite inférieure afin d'empêcher un éclairage erroné.
 - La voiture est stationnée sur une pente raide.
 - Accélération rapide, freinage fort ou manœuvre rapide lors de la conduite en EV.
 - Le moteur a été redémarré quelques heures plus tard.

■ Témoin avertisseur de surchauffe de l'huile de boîte de vitesses automatique AT OIL TEMP

Si ce témoin s'allume pendant que le système e-BOXER est en marche, cela signifie que le liquide de transmission est trop chaud.

Si ce témoin s'allume pendant la conduite, garez immédiatement le véhicule dans un endroit sûr et laissez le système e-BOXER fonctionner au ralenti jusqu'à ce que le témoin avertisseur s'éteigne.

▼ Avertissement du système de contrôle de la transmission

Si le témoin avertisseur de surchauffe de l'huile de boîte de vitesses automatique AT OIL TEMP clignote après la mise en marche du système e-BOXER, cela peut être signe d'une anomalie dans le système de commande de transmission. Nous vous recommandons de contacter immédiatement le concessionnaire SUBARU le plus proche pour faire examiner votre véhicule.

■ Témoin avertisseur de pression de gonflage basse des pneus

Lors de la mise sur "ON" du contacteur d'allumage, le témoin avertisseur de pression de gonflage basse des pneus s'allume pendant 2 secondes environ, ce qui indique que le système de surveillance de la pression des pneus (TPMS) fonctionne normalement. Si le système fonctionne normalement et que la pression des quatre pneus est appropriée pour le mode TPMS sélectionné, le témoin avertisseur s'éteint. Le mode TPMS doit être changé selon la pression spécifiée indiquée sur l'étiquette de pression de gonflage des pneus. Pour changer de mode et pour des informations sur le mode à sélectionner, reportez-vous à "Système de surveillance

de la pression des pneus (TPMS)" P337.

Tous les pneus doivent être contrôlés à froid une fois par mois et regonflés à la pression recommandée par le constructeur du véhicule indiquée sur la plaque du véhicule ou sur l'étiquette des pressions de gonflage des pneus. (Si votre véhicule est équipé de pneus de taille autre que la taille indiquée sur la plaque du véhicule ou sur l'étiquette de pression de gonflage des pneus, vous devez déterminer quelle est la pression de gonflage des pneus correcte de ces pneus.)

Pour une meilleure sécurité, votre véhicule est doté d'un système de surveillance de la pression des pneus (TPMS), qui allume un voyant lumineux de basse pression lorsque l'un des pneus ou plus est considérablement sous-gonflé. Par conséquent, lorsque le témoin avertisseur de basse pression des pneus s'allume, vous devez vous arrêter le plus tôt possible pour vérifier vos pneus et les regonfler à la pression normale. Rouler avec un pneu considérablement sous-gonflé fait surchauffer ce pneu, avec risque d'éclatement. De plus, une pression de gonflage insuffisante réduit l'efficacité du carburant, réduit la longévité normale des pneus et nuit à la bonne tenue de route et aux performances de

freinage.

Vous devez être conscient que le système TPMS ne dispense pas d'entretenir normalement les pneus de votre véhicule. Il reste de la responsabilité du conducteur de maintenir la pression de gonflage des pneus à un niveau correct, même si le sous-gonflage n'a pas atteint le niveau qui déclenche l'allumage du voyant lumineux du TPMS signalant une trop basse pression des pneus.

Votre véhicule est également équipé d'un indicateur de dysfonctionnement du TPMS pour indiquer lorsque le système ne fonctionne pas correctement. L'indicateur de dysfonctionnement du TPMS est combiné avec le voyant lumineux de basse pression des pneus. Lorsque le système détecte un dysfonctionnement, le voyant lumineux clignote pendant environ une minute et reste ensuite allumé en permanence. Ceci à chaque démarrage du véhicule tant que le dysfonctionnement n'est pas corrigé. Lorsque l'indicateur de dysfonctionnement est allumé, le système peut ne pas être capable de détecter ou de signaler la faible pression des pneus comme il le devrait. Les anomalies de fonctionnement du TPMS peuvent survenir pour diverses raisons, comme l'installation de la roue de secours ou de nouveaux pneus ou roues sur le véhicule

qui empêchent le TPMS de fonctionner correctement. Vérifiez toujours le voyant lumineux de dysfonctionnement du TPMS après le remplacement d'un ou de plusieurs pneus ou roues pour vous assurer du bon fonctionnement du TPMS avec les nouveaux pneus/roues.

Si le témoin d'avertissement reste allumé en continu après avoir cligné pendant environ une minute, nous vous recommandons de faire inspecter le système par votre concessionnaire SUBARU le plus proche dès que possible.



DANGER

Si ce témoin ne s'allume pas brièvement après que le contacteur d'allumage ait été allumé ou que le témoin reste allumé en continu après avoir cligné pendant environ une minute, nous vous recommandons de faire vérifier le système de surveillance de la pression des pneus par un concessionnaire SUBARU dès que possible.

Si le témoin s'allume pendant la conduite, ne freinez jamais brusquement et continuez à rouler en ligne droite en réduisant progressivement votre vitesse. Quittez ensuite lentement la route et gardez le véhi-

cule dans un endroit sûr. Faute de quoi, vous courez le risque d'un accident avec d'importants dégâts matériels et des blessures graves.

Si le témoin se rallume une fois la pression des pneus réglée, l'un des pneus est probablement en mauvais état et perd rapidement son air. En cas de crevaison, reportez-vous à "Crevaisons" P410.

Lorsqu'un pneu de rechange est monté ou que la jante de pneu est remplacée sans transférer le capteur/transmetteur de pression d'origine, le témoin avertisseur de pression de gonflage basse des pneus s'allume en continu après avoir cligné pendant environ une minute. C'est le signe que le système de surveillance de la pression des pneus (TPMS) ne peut pas surveiller l'ensemble des quatre roues. Nous vous recommandons de contacter votre concessionnaire SUBARU dès que possible pour le remplacement du pneu et du capteur et/ou la remise à zéro du système. Si le témoin s'allume en continu après avoir cligné pendant environ une minute, nous vous recommandons de contacter rapidement un concessionnaire SUBARU pour faire ins-

pecter le système.

Si le pneu est réparé avec un produit d'étanchéité liquide, la soupape et le transmetteur de signalisation de pression des pneus peuvent ne pas fonctionner correctement. Si un liquide d'étanchéité est utilisé, nous vous recommandons de contacter votre concessionnaire SUBARU le plus proche ou tout autre atelier d'entretien dès que possible. Assurez-vous de remplacer la soupape de signalisation de pression de pneu et le transmetteur lorsque vous remplacez un pneu. Vous pouvez réutiliser la jante si elle ne présente aucun dommage et si tout résidu de liquide d'étanchéité a été nettoyé. Si le témoin s'allume en continu après avoir clignoté pendant environ une minute, nous vous recommandons de contacter rapidement un concessionnaire SUBARU pour faire inspecter le système.



ATTENTION

Le système de surveillance de la pression des pneus n'a PAS pour but de vous dispenser de contrôler la pression de vos pneus. N'oubliez pas de contrôler régulièrement (au

moins une fois par mois) la pression de gonflage des pneus de votre véhicule avec un manomètre pour pneus. Changez le mode TPMS selon la pression spécifiée indiquée sur l'étiquette de pression de gonflage des pneus. Après tout changement de pression(s) de pneu, le système de surveillance de la pression des pneus ne vérifiera pas à nouveau les pressions de gonflage des pneus tant que le véhicule n'est pas conduit à plus de 40 km/h. Après avoir ajusté la pression des pneus, augmentez la vitesse du véhicule à au moins 40 km/h pour lancer la revérification TPMS des pressions de gonflage des pneus. Si tous les pneus sont gonflés à une pression supérieure à la valeur jugée critique par le système, le témoin avertisseur de pression de gonflage basse des pneus devrait s'éteindre au bout de quelques minutes. Par conséquent, utilisez toujours des pneus de la taille prescrite pour les roues avant et les roues arrière.

■ Témoin avertisseur des freins antiblocage ABS



ATTENTION

- Dans l'une des situations suivantes, nous vous recommandons de faire réparer l'ABS de votre véhicule par un concessionnaire SUBARU au plus tôt.
 - Le témoin avertisseur ne s'allume pas lors de la mise sur la position "ON" du contacteur d'allumage.
 - Le témoin avertisseur s'allume lors de la mise sur "ON" du contacteur d'allumage, mais il ne s'éteint pas même après le démarrage du véhicule.
 - Le témoin avertisseur s'allume pendant la conduite.
- Si ce témoin s'allume (et le témoin avertisseur du système des freins [rouge] est éteint), le système ABS est désactivé. Toutefois, les freins continuent à fonctionner comme des freins ordinaires.

Le témoin avertisseur des freins antiblocage ABS s'allume de pair avec le témoin avertisseur du système des freins (rouge) en cas de mauvais fonctionnement du système EBD. Pour de plus amples détails sur la façon dont les défaillances du système EBD sont signalées, reportez-vous à "Témoin avertisseur du système des freins (rouge)" $\text{\textcircled{P}}$ 182.

REMARQUE

Si le témoin avertisseur présente l'un des comportements ci-après, l'ABS peut être considéré comme fonctionnant normalement.

- **Le témoin avertisseur s'allume juste après le démarrage du système e-BOXER, mais il s'éteint immédiatement et reste éteint.**
- **Le témoin avertisseur reste allumé après le démarrage du système e-BOXER, mais il s'éteint pendant la conduite.**
- **Le témoin avertisseur s'allume pendant la conduite, mais il s'éteint immédiatement et reste éteint.**

En cas de conduite avec une tension de batterie trop basse (par exemple après un démarrage du système e-BOXER avec des câbles volants pour cause de batterie déchargée), il arrive que le témoin avertisseur des freins antiblocage ABS s'al-

lume. Cela est dû à la tension faible de la batterie et n'est pas une anomalie. Le témoin s'éteint dès que la batterie est suffisamment rechargée.

■ Témoin avertisseur du système des freins (rouge)

DANGER

- **Conduire avec le témoin avertisseur du système des freins (rouge) allumé est dangereux. Ceci indique que votre système de freins risque de ne pas fonctionner normalement. Si le témoin reste allumé, nous vous recommandons de faire immédiatement contrôler les freins de votre véhicule par un concessionnaire SUBARU.**
- **Si vous avez un doute quant au bon fonctionnement des freins, ne conduisez pas le véhicule. Nous vous recommandons de le faire remorquer jusqu'au concessionnaire SUBARU le plus proche pour le faire réparer.**

Le témoin avertisseur du système des freins (rouge) dispose des fonctions suivantes.

▼ Avertissement du niveau de liquide de frein

Lorsque le contacteur d'allumage est sur la position "ON" et que le frein de stationnement est complètement desserré, le témoin s'allume si le niveau de liquide de frein dans le réservoir de liquide de frein atteint le repère de niveau minimum "MIN".

L'allumage du témoin pendant la conduite (alors que le frein de stationnement est complètement desserré et que le contacteur d'allumage est sur "ON"), peut signaler une fuite de liquide de frein ou l'usure des plaquettes de frein. Le cas échéant, immobilisez immédiatement le véhicule dès qu'il est possible de le faire en toute sécurité et contrôlez le niveau de liquide de frein. Pour plus de détails, reportez-vous à "Liquide de frein" $\text{\textcircled{P}}$ 473. Si le niveau de liquide dans le réservoir est en dessous du repère "MIN", ne roulez pas avec le véhicule. Nous vous recommandons de le faire remorquer jusqu'au concessionnaire SUBARU le plus proche pour le faire réparer. Pour plus de détails, reportez-vous à "Remorquage" $\text{\textcircled{P}}$ 426.

▼ Avertissement du système de répartition électronique de la force de freinage (EBD)

Si le témoin avertisseur du système des freins (rouge) et le témoin avertisseur des freins antiblocage ABS s'allument simultanément pendant la conduite, cela peut être le signe d'un dysfonctionnement du système EBD.

Même si le système EBD tombe en panne, les freins continuent à fonctionner. Cependant, les roues arrière auront tendance à se bloquer plus facilement en cas de freinage brusque, rendant le véhicule sensiblement plus difficile à contrôler.

Si le témoin avertisseur du système des freins (rouge), le témoin avertisseur du Contrôle de Dynamique du Véhicule et le témoin avertisseur des freins antiblocage ABS s'allument simultanément, prenez les mesures suivantes.

1. Immobilisez le véhicule dans un endroit en sécurité le plus proche et de niveau.
2. Arrêtez le système e-BOXER, serrez le frein de stationnement puis remettez le système hybride en marche.
3. Desserrez complètement le frein de stationnement.
4. Même si tous les témoins avertisseurs

ne se rallument pas, il est possible que le système EBD soit défectueux. Roulez prudemment jusque chez le concessionnaire SUBARU le plus proche et faites contrôler le système.

5. Si tous les témoins avertisseurs restent allumés ou se rallument après 2 secondes environ, coupez le système e-BOXER, serrez le frein de stationnement et vérifiez le niveau du liquide de frein. Pour plus de détails, reportez-vous à "Liquide de frein" ☞ P473.

- Si le niveau de liquide de frein n'est pas en-dessous du repère "MIN", le système EBD indique une défectuosité. Nous vous recommandons de rouler prudemment jusqu'au concessionnaire SUBARU le plus proche pour faire contrôler le système.
- Si le niveau de liquide de frein est en-dessous du repère "MIN", NE roulez PLUS avec le véhicule. Nous vous recommandons de le faire remorquer jusqu'au concessionnaire SUBARU le plus proche pour le faire réparer. Pour plus de détails, reportez-vous à "Remorquage" ☞ P426.

▼ Avertissement de servofrein électronique

Le témoin avertisseur du système des freins (rouge) s'allume en cas de dysfonc-

tionnement du servofrein électronique. Par ailleurs, les messages d'avertissement "Brake System (Système de freinage)" et "Check Owner's Manual (Vérifier manuel du proprio.)" apparaissent alternativement sur l'affichage des instruments de bord (LCD couleur). Si le témoin avertisseur s'allume, garez-vous dans un endroit sûr dès que possible. Nous vous recommandons de contacter votre concessionnaire SUBARU.

■ Témoin avertisseur de frein de stationnement électronique/Témoin avertisseur du système des freins (jaune)

Ce témoin s'allume lorsque le système de frein de stationnement électronique ou le système de frein est défectueux.

 DANGER

Lorsque le témoin avertisseur de frein de stationnement électronique s'allume, arrêtez immédiatement le véhicule dans un endroit sûr; nous vous recommandons de contacter votre concessionnaire SUBARU.

REMARQUE

- Si le témoin avertisseur fonctionne comme indiqué dans les conditions suivantes, le système de frein de stationnement électronique fonctionne normalement.
 - Le témoin avertisseur reste allumé après le démarrage du moteur, mais il s'éteint après que le frein de stationnement électronique ait été desserré, et le témoin avertisseur reste éteint.
 - Le témoin avertisseur s'allume pendant la conduite, mais il s'éteint et reste éteint.
- Si vous démarrez le système e-BOXER pendant le fonctionnement de la commande de frein de stationnement électronique, le témoin avertisseur de frein de stationnement électronique peut s'allumer. Dans ce cas, redémarrez le système e-BOXER et actionnez la commande de frein de stationnement électronique. Si le témoin avertisseur s'éteint, le système peut être considéré comme fonctionnant normalement.

■ Témoin indicateur de frein de stationnement électronique

▼ Indicateur de frein de stationnement

Le témoin s'allume lorsqu'on serre le frein de stationnement alors que le contacteur d'allumage est sur "ACC" ou "ON". Il s'éteint lorsque l'on desserre complètement le frein de stationnement.

▼ Avertissement du système de frein de stationnement électronique

**DANGER**

- Lorsque vous desserrez le frein de stationnement électronique pendant que le système e-BOXER est en marche, le témoin indicateur du frein de stationnement électronique s'éteint. Toutefois, si le témoin reste allumé, arrêtez immédiatement le véhicule dans un endroit sûr. Nous vous recommandons de faire inspecter le système par un concessionnaire SUBARU.
- Si vous avez un doute quant au bon fonctionnement des freins, ne conduisez pas le véhicule. Nous vous recommandons de le faire remorquer jusqu'au conces-

sionnaire SUBARU le plus proche pour le faire réparer.

- Si le témoin indicateur de frein de stationnement électronique clignote, le système de frein de stationnement électronique peut être défectueux. Juste après avoir stationné le véhicule en lieu sûr, placez des cales sous les pneus pour empêcher le véhicule de bouger; nous vous recommandons de contacter votre concessionnaire SUBARU. Pour plus de détails, reportez-vous à "Frein de stationnement électronique"  P340.

REMARQUE

- Lorsque le contacteur d'allumage a été mis en position "OFF" avec le frein de stationnement électronique serré, le témoin indicateur de frein de stationnement électrique s'allume pendant environ 30 secondes puis s'éteint.
- Avec le contacteur d'allumage en position "OFF", lorsque la commande de frein de stationnement électronique est tirée pour serrer le frein de stationnement électronique, le témoin indicateur

de frein de stationnement électrique s'allume, reste allumé pendant environ 30 secondes puis s'éteint.

- Même si le témoin indicateur de frein de stationnement électronique clignote, si le comportement du témoin avertisseur est tel que décrit dans les exemples suivants, le système de frein de stationnement électronique n'est pas défectueux.
 - Le témoin indicateur s'éteint lorsque le frein de stationnement électronique est desserré.
- Le témoin indicateur de frein de stationnement électrique peut clignoter immédiatement après le démarrage du moteur. Toutefois, il ne s'agit pas d'un dysfonctionnement si le témoin indicateur s'éteint après que le frein de stationnement électronique est desserré.
- Le témoin indicateur de frein de stationnement électronique peut clignoter après un serrage et un desserrage fréquent du frein de stationnement électronique. Cependant, le système de frein de stationnement électronique fonctionne correctement si le témoin avertisseur s'éteint après une courte période.

Le témoin indicateur de frein de stationnement électronique clignote lorsque le système de frein de stationnement électronique est défectueux. Si le témoin indicateur clignote, gardez-vous dans un endroit sûr dès que possible. Nous vous recommandons de contacter votre concessionnaire SUBARU.

Le témoin indicateur de frein de stationnement électrique reste allumé lorsque le frein de stationnement ne peut pas être desserré même en appuyant sur la commande de frein de stationnement électronique. Pour plus de détails, reportez-vous à "Frein de stationnement électronique" P340.

▽ Avertissement de serrage du frein de stationnement empêché

Le témoin indicateur de frein de stationnement électrique clignote pendant 10 secondes et un signal sonore se fait entendre si la commande de frein de stationnement électronique est en marche lorsque le frein de stationnement ne peut pas être appliqué.

▽ Avertissement d'actionnement répété

Le témoin indicateur de frein de stationnement électrique clignote pendant 10 secondes et un signal sonore se fait entendre si la commande de frein de stationnement

électronique est opérée trop souvent. Dans ce cas, l'opération de la commande de frein de stationnement électronique est limitée pour protéger le système de frein de stationnement électronique.

REMARQUE

Attendez que le témoin indicateur s'éteigne.

■ Témoin indicateur Auto Vehicle Hold (AVH)



ATTENTION

Si le témoin indicateur Auto Vehicle Hold ne s'allume pas même en appuyant sur "Auto Vehicle Hold (AVH) (Attente véhic. auto (AVH))" pour activer la fonction Auto Vehicle Hold, le système de frein de stationnement électronique peut être défectueux.

Cet indicateur s'allume lorsque la fonction Auto Vehicle Hold est activée. Cet indicateur clignote lorsque le véhicule est arrêté à l'aide de la fonction Auto Vehicle Hold. Pour plus de détails, reportez-vous à "Fonction Auto Vehicle Hold" P343.

■ **Témoin avertisseur de bas niveau de carburant**



Le témoin avertisseur de bas niveau de carburant s'allume lorsque le réservoir est presque vide, à environ 7,2 litres. Il ne fonctionne que lorsque le contacteur d'allumage est en position "ON". Remplissez le réservoir de carburant dès que ce témoin s'allume.

ATTENTION

Ravitaillez le véhicule en carburant dès que possible lorsque le témoin avertisseur de bas niveau de carburant s'allume. Les ratés d'allumage provoqués par le manque de carburant dans le réservoir sont susceptibles d'endommager le moteur.

■ **Témoin indicateur de portière ouverte**



Lorsqu'une portière ou le hayon n'est pas complètement fermé, le témoin indicateur de portière ouverte apparaît. Cette fonction est opérationnelle même si le contacteur d'allumage est sur la position "OFF" ou "ACC".

La portière ouverte est indiquée par la partie correspondante du témoin indica-

teur de portière ouverte.

Vérifiez toujours que cet indicateur n'apparaît pas avant de prendre la route.

■ **Témoin avertisseur de capot moteur ouvert**



Le témoin avertisseur s'allume si le capot moteur n'est pas complètement fermé. Cette fonction est opérationnelle même si le contacteur d'allumage est sur la position "OFF" ou "ACC".

Vérifiez toujours que ce témoin est éteint avant de prendre la route.

■ **Témoin avertisseur de liquide de lave-glace de pare-brise**



Ce témoin apparaît lorsque le niveau de liquide dans le réservoir de liquide de lave-glace de pare-brise atteint la limite inférieure (environ 0,6 litre).

■ **Témoin avertisseur de traction intégrale AWD**

DANGER

Continuer à rouler alors que le témoin avertisseur de traction intégrale clignote risque d'endommager

les organes du train de roulement. Si le témoin avertisseur de traction intégrale se met à clignoter, garez rapidement le véhicule dans un endroit sûr puis vérifiez que tous les pneus sont de même diamètre et s'il y a une roue dégonflée par suite de crevaison, etc.

Le témoin clignote si le véhicule roule avec des pneus qui ne sont pas tous du même diamètre ou si la pression de gonflage d'un des pneus est excessivement basse.

■ **Témoin avertisseur de direction assistée**



Lorsque le système e-BOXER est en marche, ce témoin avertisseur s'allume en cas de détection d'une défectuosité au niveau du circuit électrique de direction assistée.

ATTENTION

Lorsque le témoin avertisseur de direction assistée est allumé, il peut y avoir plus de résistance lorsque le volant est actionné. Nous vous recommandons de rouler prudemment jusqu'au concessionnaire SUBARU le plus proche pour faire contrôler le véhicule immédiate-

ment.

REMARQUE

Si le volant est actionné des façons suivantes, le système de contrôle de la direction assistée peut temporairement limiter la direction assistée afin d'éviter une surchauffe des composants du système, tels que l'ordinateur de contrôle et le moteur d'entraînement.

- Le volant est actionné fréquemment et est tourné brusquement lorsque le véhicule est manœuvré à des vitesses extrêmement faibles, comme en tournant fréquemment le volant lors d'un stationnement en parallèle.
- Le volant reste dans la position entièrement tournée pendant une longue période de temps.

Dans ces moments-ci, il y aura plus de résistance lors du braquage. Il ne s'agit toutefois pas d'une anomalie. La force de braquage normale sera rétablie lorsque le volant n'est pas utilisé pendant un certain temps et que le système de contrôle de la direction assistée a pu refroidir. Cependant, si la direction assistée est actionnée d'une manière atypique qui provoque trop fréquemment une limitation de la direc-

tion assistée, cela peut entraîner un dysfonctionnement du système de contrôle de la direction assistée.

■ Témoin avertisseur du Contrôle de Dynamique du Véhicule/Témoin indicateur de fonctionnement du Contrôle de Dynamique du Véhicule



▼ Témoin avertisseur du Contrôle de Dynamique du Véhicule



ATTENTION

Le système du Contrôle de Dynamique du Véhicule exerce son contrôle sur l'ABS par l'intermédiaire du circuit électrique de l'ABS. En d'autres termes, en cas de panne du système ABS, le système de Contrôle de Dynamique du Véhicule ne peut plus contrôler l'ABS. Le système de Contrôle de Dynamique du Véhicule ne fonctionne plus, et provoque l'allumage du témoin avertisseur. Bien que le Contrôle de Dynamique du Véhicule et l'ABS soient alors tous les deux hors service, les freins continuent à fonctionner comme des freins ordi-

naires. Vous pouvez continuer à rouler dans ces conditions, mais conduisez prudemment. Nous vous recommandons de faire contrôler votre véhicule par un concessionnaire SUBARU dès que possible.

REMARQUE

- En cas de défectuosité du circuit électrique du système du Contrôle de Dynamique du Véhicule proprement dit, seul le témoin avertisseur s'allume. L'ABS (système de freins antiblocage) continue de fonctionner normalement.
- Le témoin avertisseur s'allume en cas de défectuosité du système de commande électronique de l'ABS/du Contrôle de Dynamique du Véhicule.
- Le témoin avertisseur du Contrôle de Dynamique du Véhicule, le témoin avertisseur des freins antiblocage ABS et le témoin avertisseur du système des freins (rouge) s'allument simultanément en cas de mauvais fonctionnement du système EBD. Pour de plus amples détails sur la façon dont les défaillances du système EBD sont signalées, reportez-vous à "Avertissement du sys-

tème de répartition électronique de la force de freinage (EBD)” P183.

L'une des situations suivantes est le signe que le système du Contrôle de Dynamique du Véhicule est probablement en panne. Nous vous recommandons de faire immédiatement contrôler votre véhicule par un concessionnaire SUBARU.

- Le témoin avertisseur ne s'allume pas lors de la mise sur la position "ON" du contacteur d'allumage.
- Le témoin avertisseur s'allume pendant que le véhicule roule.

REMARQUE

Si le témoin avertisseur se comporte comme dans les exemples suivants, le système du Contrôle de Dynamique du Véhicule peut être considéré comme fonctionnant normalement.

- Le témoin avertisseur s'allume lors de la mise sur "ON" du contacteur d'allumage, puis s'éteint environ 2 secondes après la mise en marche du système e-BOXER.
- Le témoin avertisseur s'allume juste après le démarrage du système e-BOXER, mais il s'éteint immédiatement et reste éteint.
- Le témoin avertisseur s'allume après le démarrage du système e-BOXER et s'éteint lorsque le véhi-

cule commence à rouler.

- Le témoin avertisseur s'allume pendant la conduite, mais il s'éteint immédiatement et reste éteint.
- Le témoin avertisseur s'allume lorsque le système e-BOXER a calé et reste allumé après le redémarrage de ce même système. Toutefois, ce témoin s'éteint une fois que le véhicule a commencé à rouler.

▼ **Témoin indicateur de fonctionnement du Contrôle de Dynamique du Véhicule**

Le témoin clignote lors de l'activation de la fonction de suppression du dérapage et lors de l'activation de la fonction de contrôle de traction.

REMARQUE

- Il arrive que le témoin reste allumé pendant un court moment après la mise en marche du système e-BOXER, surtout par temps froid. Ceci n'est pas anormal. Le témoin doit s'éteindre dès que le système e-BOXER a monté en température.
- Le témoin indicateur s'allume en cas de problème au niveau du moteur et lorsque le témoin indicateur de dysfonctionnement (témoin Check Engine) est allumé.

La situation suivante indique une défec-tuosité probable du système de Contrôle de Dynamique du Véhicule. Nous vous recommandons de faire contrôler votre véhicule par un concessionnaire SUBARU le plus tôt possible.

- Le témoin ne s'éteint pas alors que plusieurs minutes se sont déjà écoulées depuis la mise en marche du système e-BOXER (système e-BOXER déjà chaud).

■ **Témoin indicateur de désactivation du Contrôle de Dynamique du Véhicule**



Ce témoin s'allume lorsque "Vehicle Dynamics Control (Contrôle dynam. véhicule)" est sélectionné pour désactiver le système de Contrôle de Dynamique du Véhicule.

L'une des situations suivantes est signe d'un probable dysfonctionnement au niveau du système du Contrôle de Dynamique du Véhicule. Nous vous recommandons de faire immédiatement contrôler votre véhicule par un concessionnaire SUBARU.

- Le témoin ne s'allume pas pendant le contrôle du système.

- Le témoin ne s'éteint pas alors que 2 secondes environ se sont déjà écoulées depuis la mise sur "ON" du contacteur d'allumage.

■ Témoins sonores et indicateur d'avertissement d'accès sans clé avec système de démarrage à bouton-poussoir

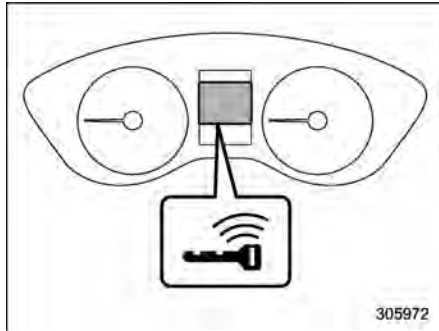

Indicateur d'avertissement de clé d'accès

L'accès sans clé avec système de démarrage à bouton-poussoir est équipé d'un avertisseur sonore et de l'indicateur d'avertissement de clé d'accès afin de minimiser le risque de mauvaises manipulations et de protéger plus facilement votre véhicule contre le vol.

Lorsque l'avertisseur sonore retentit et/ou que l'indicateur d'avertissement apparaît, prenez la mesure appropriée.

Vous ne pouvez pas désactiver les avertisseurs sonores. Toutefois, le réglage du volume de l'avertisseur sonore extérieur peut également être modifié par un concessionnaire SUBARU. Nous vous recommandons de contacter votre concessionnaire SUBARU pour les détails.

DANGER

Ne conduisez jamais le véhicule si le témoin du contacteur d'allumage à bouton-poussoir clignote en vert lors du démarrage du système e-BOXER. Cela indique un état dans lequel le volant n'est pas libéré, et peut entraîner un accident entraînant des blessures graves ou la mort.

ATTENTION

- Lorsque le système e-BOXER est redémarré après que le témoin de fonctionnement du contacteur d'allumage à bouton-poussoir ait clignoté en vert, et que ce clignotement en vert persiste, il

est possible qu'un défaut de fonctionnement soit présent au niveau du blocage du volant. Nous vous recommandons de contacter votre concessionnaire SUBARU au plus tôt.

- Lorsque le témoin de fonctionnement sur le contacteur d'allumage à bouton-poussoir clignote en orange, nous vous recommandons de prendre contact avec un concessionnaire SUBARU immédiatement.

REMARQUE

- Même si le porte-clés d'accès est dans la zone de portée à l'intérieur du véhicule, l'avertissement de clé d'accès pour démarrage du système e-BOXER peut être émis en fonction de l'état du porte-clés d'accès et des conditions environnementales.
- Si le porte-clés d'accès est retiré du véhicule par une vitre ouverte, l'avertissement de sortie de la clé d'accès ou l'avertissement de retrait de clé d'accès passager ne sera pas émis.

▼ Liste des avertissements



ATTENTION

Prenez les mesures appropriées lorsque l'un des avertissements suivants se produit même si l'indicateur d'avertissement de clé d'accès ne s'affiche pas.

Carillon d'avertissement intérieur	Carillon d'avertissement extérieur	Indicateur de fonctionnement sur le contacteur d'allumage à bouton-poussoir	État	Action
Ding, ding ... (intermittent)	—	—	La portière conducteur est ouverte alors que le contacteur d'allumage à bouton-poussoir est placé sur la position "ACC" et que le levier sélecteur est placé sur la position "P".	Mettez le contacteur d'allumage à bouton-poussoir sur "OFF", ou fermez la portière du conducteur. Lorsque vous quittez le véhicule, assurez-vous de mettre le contacteur d'allumage à bouton-poussoir sur "OFF".
			Le contacteur d'allumage à bouton-poussoir est mis sur "OFF" alors que la portière conducteur est ouverte.	Fermez la portière conducteur.
Ding	Bip court (2 secondes)	—	<p>Avertissement d'enfermement: Les portières sont verrouillées à l'aide des méthodes suivantes lorsqu'un porte-clés d'accès est laissé dans la voiture.</p> <ul style="list-style-type: none"> • La portière est fermée lorsque le levier de verrouillage de la portière est en position de verrouillage. • La portière est fermée lorsque le commutateur de verrouillage électrique des portières est en position de verrouillage. 	Sortez le porte-clés d'accès du véhicule et verrouillez les portières. Les portières ne peuvent pas être verrouillées pendant que le porte-clés d'accès est à l'intérieur du véhicule. Un bip sonore se fait entendre, et toutes les portières sont déverrouillées.
—	Bip court (2 secondes)	—	<p>Avertissement de verrouillage avec clé d'accès à l'intérieur: Le capteur de verrouillage de portière est touché alors que le contacteur d'allumage à bouton-poussoir est sur "OFF" et que le porte-clés d'accès est à l'intérieur du véhicule.</p>	Sortez le porte-clés d'accès du véhicule et verrouillez les portières. Si le porte-clés d'accès est à l'intérieur du véhicule, les portières ne peuvent pas être verrouillées.
—	Bip, bip, bip, bip, bip (5 fois)	—	<p>Avertissement de portière entrouverte: Le capteur de verrouillage de portières est touché alors que le contacteur d'allumage est sur la position "OFF" et que l'une des portières, y compris le hayon, est ouverte.</p>	Fermez bien les portières et verrouillez-les. Si l'une des portières est ouverte, y compris le hayon, les portières ne peuvent pas être verrouillées.

Carillon d'avertissement intérieur	Carillon d'avertissement extérieur	Indicateur de fonctionnement sur le contacteur d'allumage à bouton-poussoir	État	Action
Ding	Bip long (60 secondes max.)	—	Avertissement de l'alimentation: Le capteur de verrouillage de portière est touché alors que vous êtes en possession du porte-clés d'accès, que le contacteur d'allumage à bouton-poussoir est placé sur une position autre que "OFF" et que le levier sélecteur est placé sur la position "P".	Remettez le porte-clés d'accès à l'intérieur du véhicule, ou mettez le contacteur d'allumage à bouton-poussoir sur "OFF". Si le contacteur d'allumage à bouton-poussoir n'est pas mis sur "OFF", les portières ne peuvent pas être verrouillées.
Ding, ding ... (7 secondes)	—	—	Avertissement de clé d'accès: Vous conduisez le véhicule alors que le porte-clés d'accès ne se trouve pas à l'intérieur du véhicule.	Portez le porte-clés d'accès sur vous, et conduisez le véhicule.
Ding	—	—	Avertissement de clé d'accès pour démarrage du système e-BOXER: Le contacteur d'allumage à bouton-poussoir est enfoncé alors que le porte-clés d'accès n'est pas à l'intérieur du véhicule.	Portez le porte-clés d'accès sur vous, et appuyez sur le contacteur d'allumage à bouton-poussoir.
Ding	Bip, bip, bip (3 fois)	—	Avertissement de retrait de la clé d'accès: Le conducteur sort du véhicule en possession du porte-clés d'accès et ferme la portière conducteur alors que le contacteur d'allumage à bouton-poussoir est sur une position autre que "OFF" et que le levier sélecteur est sur la position "P".	Mettez le contacteur d'allumage à bouton-poussoir sur "OFF", et sortez du véhicule.
Ding	Bip, bip, bip (3 fois)	—	Avertissement de retrait de la clé d'accès passager: Un autre passager sort du véhicule avec le porte-clés d'accès et ferme une portière autre que la portière conducteur alors que le contacteur d'allumage à bouton-poussoir est dans une position autre que "OFF".	Remettez le porte-clés d'accès à l'intérieur du véhicule, ou mettez le contacteur d'allumage à bouton-poussoir sur "OFF".

Carillon d'avertissement intérieur	Carillon d'avertissement extérieur	Indicateur de fonctionnement sur le contacteur d'allumage à bouton-poussoir	État	Action
Bip long (continu)	Bip long (continu)	—	Avertissement de retrait de la clé d'accès sans être en position "P": Le conducteur quitte le véhicule avec le porte-clés d'accès et ferme la portière conducteur alors que le contacteur d'allumage à bouton-poussoir est dans une position autre que "OFF" et que le levier sélecteur est dans une position autre que "P".	Mettez le levier sélecteur en position "P" et le contacteur d'allumage à bouton-poussoir sur "OFF", puis sortez du véhicule.
Bip long (continu)	—	—	Avertissement de position du levier sélecteur: <ul style="list-style-type: none"> • Cas 1: Le système e-BOXER est éteint en appuyant sur le contacteur d'allumage à bouton-poussoir pendant que le levier sélecteur est dans une position autre que la position "P". • Cas 2: La portière conducteur est ouverte alors que le contacteur d'allumage à bouton-poussoir est placé sur une position autre que "OFF" et que le levier sélecteur est placé sur une position autre que "P". 	<ul style="list-style-type: none"> • Cas 1: Démarrez le système e-BOXER, mettez le levier sélecteur en position "P" et le contacteur d'allumage à bouton-poussoir sur "OFF", puis sortez du véhicule. • Cas 2: Mettez le levier sélecteur en position "P" et le contacteur d'allumage à bouton-poussoir sur "OFF", puis sortez du véhicule.

194 Témoins avertisseurs et indicateurs

Carillon d'avertissement intérieur	Carillon d'avertissement extérieur	Indicateur de fonctionnement sur le contacteur d'allumage à bouton-poussoir	État	Action
Ding	—	—	La pile du porte-clés d'accès est déchargée.	Remplacez la pile du porte-clés d'accès.
Ding	—	Clignote en vert (15 secondes max.)	Avertissement de blocage de direction: La procédure de démarrage du système e-BOXER est effectuée, mais le volant est toujours bloqué.	Tout en tournant légèrement le volant de direction vers la droite et la gauche, appuyez sur la pédale de frein et enfoncez le contacteur d'allumage à bouton-poussoir.
Ding	—	Clignote en orange	Avertissement de dysfonctionnement du système: Un dysfonctionnement est détecté dans le circuit d'alimentation ou le verrouillage de direction.	Nous vous recommandons de contacter un concessionnaire SUBARU immédiatement et de faire contrôler le véhicule.

■ Témoin indicateur du dispositif antidémarrage



Ce témoin indicateur signale le fonctionnement du dispositif antidémarrage.

Le témoin indicateur du dispositif antidémarrage commence à clignoter dans les conditions suivantes.

- Immédiatement après avoir mis le contacteur d'allumage à bouton-poussoir en position "OFF".
- Immédiatement après que la portière du conducteur soit ouverte ou fermée lorsque toutes les conditions suivantes sont remplies.
 - Le contacteur d'allumage à bouton-poussoir est en position "ON" ou "ACC".
 - Le moteur n'est pas en marche.

Dans le cas où une clé non autorisée est utilisée (par exemple, la clé n'est pas enregistrée ou le code d'identification ne correspond pas), l'alimentation n'est pas placée sur "ON" et le témoin indicateur du dispositif antidémarrage continue à clignoter.

REMARQUE

- Le témoin indicateur du dispositif antidémarrage reste éteint dans les conditions suivantes. Cela signifie que la correspondance du code d'identification a été établie et que le dispositif antidémarrage est désactivé, et cela n'indique pas de dysfonctionnement.
 - Lorsque le moteur est en marche
 - Le contacteur d'allumage à bouton-poussoir a été placé sur "ON" ou "ACC" et la portière du conducteur n'a pas été ouverte ou fermée
- **Même si un dysfonctionnement se produit, comme lorsque le témoin indicateur du dispositif antidémarrage clignote de façon irrégulière, cela n'affecte pas la fonctionnalité du dispositif antidémarrage.**

■ Indicateur SI-DRIVE

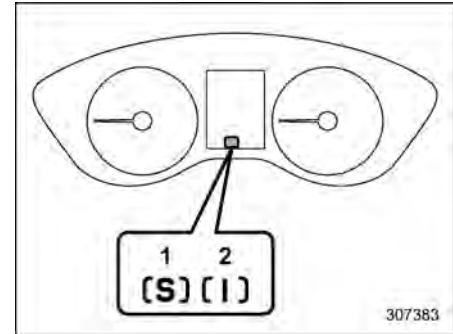

Indicateur SI-DRIVE

- 1 Mode Sport (S)
- 2 Mode Intelligent (I)

Ce témoin indique le mode SI-DRIVE actuel.

Pour des détails relatifs au mode SI-DRIVE, reportez-vous à "SI-DRIVE" ☞ P327.

■ Indicateur de position du levier sélecteur/du rapport engagé

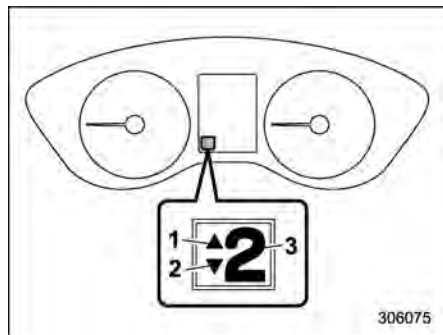

- 1 Indicateur de passage au rapport supérieur
- 2 Indicateur de passage au rapport inférieur
- 3 Indicateur de position du levier sélecteur/du rapport engagé

La position du levier sélecteur est affichée sur l'indicateur.

À la sélection du mode manuel, l'indicateur de la position du rapport engagé, qui indique quel est le rapport en prise, et le témoin indicateur de passage au rapport supérieur/inférieur disponible s'allument. Reportez-vous à "Sélection du mode manuel" ☞ P322.

▼ Indicateur de changement de rapport

Lorsqu'il est recommandé de passer au rapport supérieur pour une bonne économie de carburant, l'indicateur de passage au rapport supérieur clignote.

Lorsqu'il est recommandé de passer au rapport inférieur, l'indicateur de passage au rapport inférieur clignote.

REMARQUE

- Il n'est pas possible de désactiver l'indicateur de changement de rapport.
- En temps normal, l'indicateur de changement de rapport est un guide vous permettant de conduire de façon plus économique, et il sert également à empêcher le moteur de caler à faible régime.
- De plus, l'indicateur de changement de rapport fonctionne pour éviter d'endommager le moteur à un régime moteur élevé.

■ Témoins indicateurs du clignotant de direction

Ces témoins indiquent le fonctionnement des clignotants de direction et du signal de changement de voie.

Si les témoins indicateurs ne clignotent pas ou clignotent très rapidement, c'est le signe qu'une des ampoules des clignotants est grillée. Remplacez cette ampoule le plus tôt possible. Reportez-vous à "Remplacement des ampoules" ☞ P498.

■ Témoin indicateur des feux de route

Ce témoin s'allume lorsque les phares sont en position de feux de route.

Ce témoin indicateur s'allume aussi lorsque vous effectuez des appels de phares.

■ Indicateur d'assistance des feux de route (selon modèles)

Cet indicateur apparaît lorsque la fonction d'assistance des feux de route est activée. Pour plus de détails sur la fonction d'assistance des feux de route, reportez-vous à "Fonction d'assistance des feux de route" ☞ P245.

■ Témoin avertisseur du dispositif de réglage automatique de portée des phares

Ce témoin s'allume lorsque le dispositif de réglage automatique de portée des phares ne fonctionne pas normalement.

Si ce témoin s'allume pendant la conduite, nous vous recommandons de faire contrôler votre véhicule par votre concessionnaire SUBARU.

■ Témoin avertisseur de phare LED

Ce témoin s'allume en cas de dysfonctionnement des phares LED. Nous vous recommandons de faire contrôler votre véhicule par un concessionnaire SUBARU le plus tôt possible.

■ Témoin indicateur de désactivation des phares répondant au braquage **SRH OFF**

Ce témoin s'allume lorsque la fonction de phares répondant au braquage est désactivée. Pour plus de détails concernant le réglage activé/désactivé, reportez-vous à "Réglages du véhicule"  P226.

■ Témoin avertisseur des phares répondant au braquage **SRH**

Le témoin s'allume lorsqu'un dysfonctionnement se produit au niveau des phares répondant au braquage. Reportez-vous à "Phare répondant à la direction (SRH)"  P249.

■ Témoin indicateur des phares

Ce témoin indicateur s'allume dans les conditions suivantes.

- La commande d'éclairage est mise en position "☰☰☰" ou "☰☰☰".
- La commande d'éclairage est en position "AUTO" et les phares s'allument automatiquement.

■ Témoin indicateur des phares antibrouillard avant

Ce témoin indicateur s'allume lorsque les phares antibrouillard avant sont allumés.

■ Témoin indicateur de phare antibrouillard arrière

Ce témoin indicateur s'allume lorsque le phare antibrouillard arrière est allumé.

■ Indicateur d'avertissement du système de détection de véhicule à l'arrière Subaru

Cet indicateur d'avertissement apparaît sur l'affichage des instruments de bord (LCD couleur) lorsque le système de détection de véhicule à l'arrière Subaru (SRVD) présente un dysfonctionnement pour quelque raison que ce soit. Pour plus de détails, reportez-vous à "Indicateur d'avertissement SRVD"  P361. Si cet indicateur reste affiché, nous vous recommandons de faire inspecter votre véhicule par votre concessionnaire SUBARU dès que possible.

■ Indicateur de désactivation du système de détection de véhicule à l'arrière Subaru

Cet indicateur apparaît sur l'affichage des instruments de bord (LCD couleur) lorsque vous appuyez sur "Rear Vehicle

Détection (SRVD) (Détection véhicule arrière (SRVD))” pour désactiver le système de détection de véhicule à l’arrière Subaru (SRVD) ou lorsque ce dernier est temporairement annulé. Pour plus de détails, reportez-vous à “Indicateur de désactivation SRVD” P360.

■ **Témoin avertisseur de route enneigée et glacée**



Lorsque la température extérieure est inférieure à 3 °C, le témoin avertisseur de route enneigée et glacée s’allume pour informer le conducteur que la surface de la route peut être gelée.

REMARQUE

- **L’indicateur de température extérieure affiche la température dans la zone autour du capteur. Toutefois, la température peut ne pas être indiquée correctement ou la mise à jour peut être retardée dans les conditions suivantes.**
 - **Lors d’un stationnement ou d’une conduite à faible vitesse**
 - **Lorsque la température extérieure change soudainement (p. ex., lorsque vous entrez ou sortez d’une aire de stationnement souterraine, ou que vous travers**

sez un tunnel)

- **Lorsque vous démarrez le moteur après avoir été garé pendant un certain temps**
- **Le témoin avertisseur de route enneigée et glacée ne doit être considéré qu’à titre indicatif. Cela ne vous dispense pas de vous informer sur l’état des routes avant de prendre le volant.**
- **Une fois que le témoin avertisseur de route enneigée et glacée apparaît, il ne disparaît pas tant que la température extérieure n’atteint ou ne dépasse pas une température de 5 °C.**

■ **Indicateur d’avertissement RAB**

RAB

Cet indicateur s’allume si le système de freinage automatique en marche arrière (RAB) est défaillant. Reportez-vous à “Système de freinage automatique en marche arrière (RAB)” P364.

■ **Indicateur de désactivation RAB**

**RAB
OFF**

Cet indicateur s’allume lorsque le système de freinage automatique en marche arrière (RAB) est désactivé ou temporairement suspendu. Reportez-vous à “Sys-

tème de freinage automatique en marche arrière (RAB)” P364.

■ **Témoin indicateur de fonctionnement du système de surveillance du conducteur (vert) (selon modèles)**



Cet indicateur s’allume lorsque le système de surveillance du conducteur est activé. Reportez-vous à “Témoin indicateur de fonctionnement du système de surveillance du conducteur (vert)” P385.

■ **Témoin avertisseur du système de surveillance du conducteur (jaune) (selon modèles)**



Ce témoin avertisseur s’allume en cas de dysfonctionnement du système de surveillance du conducteur. Nous vous recommandons de faire contrôler votre véhicule par un concessionnaire SUBARU le plus tôt possible. Reportez-vous à “Témoin indicateur de fonctionnement du système de surveillance du conducteur (vert)” P385.

■ Témoin indicateur de désactivation du système de surveillance du conducteur (selon modèles)



Cet indicateur s'allume lorsque vous appuyez sur "Driver Monitoring System (Système. surveil. cond.)" pour désactiver le système de surveillance du conducteur. Reportez-vous à "Témoin indicateur de désactivation du système de surveillance du conducteur" P385.

■ Témoin indicateur d'arrêt temporaire du système de surveillance du conducteur (selon modèles)



Cet indicateur s'allume lorsque le système de surveillance du conducteur est arrêté temporairement. Reportez-vous à "Témoin indicateur d'arrêt temporaire du système de surveillance du conducteur" P385.

REMARQUE

Le système de surveillance du conducteur s'arrête temporairement dans les circonstances suivantes.

- La température de l'unité du système de surveillance du conducteur est élevée.

■ Indicateur de désactivation de l'alarme sonore du sonar



Cet indicateur s'allume lorsque l'alarme sonore du sonar est désactivée. Pour la procédure de réglage, reportez-vous à "Réglages du véhicule" P226.

■ Témoin avertisseur du filtre à particules d'essence



- ▼ En cas d'allumage du témoin avertisseur du filtre à particules d'essence

Le témoin avertisseur du filtre à particules d'essence s'allume lorsque les matières particulaires accumulées dépassent la limite spécifiée. Conduisez le véhicule dans les conditions de conduite spécifiées pour vous débarrasser de la suie. Le témoin avertisseur du filtre à particules d'essence s'éteint lorsqu'il n'y a plus de suie. Reportez-vous à "En cas d'allumage du témoin avertisseur du filtre à particules d'essence" P393 pour les conditions de conduite spécifiées.

- ▼ En cas de clignotement du témoin avertisseur du filtre à particules d'essence

Lorsque le témoin avertisseur du filtre à particules d'essence clignote, nous vous recommandons de consulter le concessionnaire SUBARU le plus proche pour une inspection immédiate.



ATTENTION

Si un véhicule est conduit continuellement alors que le témoin avertisseur du filtre à particules d'essence clignote, la puissance du moteur peut être contrôlée afin de protéger ce dernier ainsi que le filtre à particules d'essence. Dans ce cas, la vitesse du véhicule sera contrôlée et son accélération ainsi que ses performances en montée pourraient être réduites.

REMARQUE

Le régulateur de vitesse ou le limiteur de vitesse ne peut pas être utilisé lorsque le témoin avertisseur du filtre à particules d'essence clignote.

■ Voyant de panne du système e-BOXER



Le voyant de panne du système e-BOXER s'allume en cas de dysfonctionnement dans le système e-BOXER.

ATTENTION

Lorsque le voyant de panne du système e-BOXER est allumé, un écran de voyants lumineux s'affiche en même temps sur l'affichage des instruments de bord. Suivez la procédure indiquée sur l'affichage des instruments de bord, puis faites inspecter votre véhicule par un concessionnaire SUBARU dans les plus brefs délais.

■ Témoin indicateur de désactivation du système d'alerte pour piétons



Ce témoin clignote lorsque qu'un dysfonctionnement se produit dans le système d'alerte pour piétons.

■ Témoin indicateur READY du système e-BOXER

READY

Ce témoin s'allume lorsque le système e-BOXER a démarré. Il s'éteint lorsque le système e-BOXER a été désactivé.

ATTENTION

Si le témoin indicateur READY du système e-BOXER ne s'allume pas lorsque le moteur a été démarré, faites vérifier le véhicule chez un concessionnaire SUBARU.

■ Voyant de mode EV (véhicule électrique)

EV

Ce voyant s'allume dans les cas suivants.

- Lorsque vous conduisez uniquement avec la puissance du moteur électrique
- Lorsque le moteur est arrêté automatiquement par le système e-BOXER

3-6. Affichage des instruments de bord (LCD couleur)

DANGER

Portez toujours une attention suffisante à la conduite lorsque vous utilisez l'affichage des instruments de bord (LCD couleur) alors que le véhicule est en mouvement. Lorsque le fonctionnement de l'affichage des instruments de bord (LCD couleur) interfère avec votre capacité à vous concentrer sur la conduite, arrêtez le véhicule avant d'effectuer les opérations sur l'écran. Aussi, ne vous concentrez pas sur l'écran pendant la conduite. Cela peut vous amener à détourner les yeux de la route et entraîner un accident.

Diverses informations seront affichées sur l'affichage des instruments de bord (LCD couleur). En outre, un message d'avertissement apparaîtra sur l'écran si un dysfonctionnement est détecté. De plus, plusieurs réglages peuvent être effectués pour le contenu affiché.

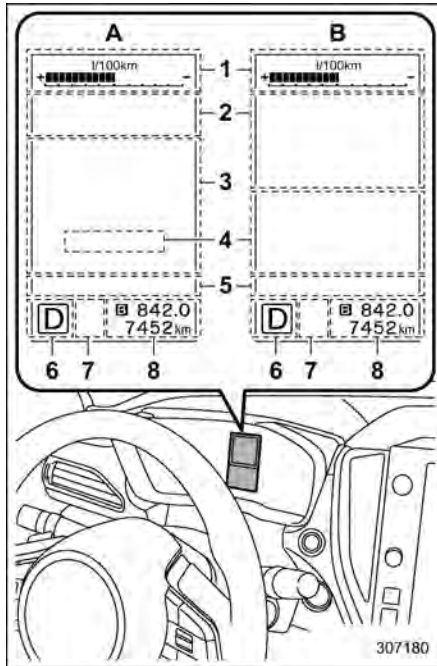

Affichage des instruments de bord (LCD couleur)

- 1 Écran d'informations du compteur (Reportez-vous à "Écran d'informations du compteur" P202.)

- 2 Écran d'avertissement (Reportez-vous à "Écran d'avertissement" P202.)/Écran de base (Reportez-vous à "Écrans de base" P205.)
 - 3 Écran EyeSight*
 - 4 Écran de vitesse numérique (Reportez-vous à "Écran de vitesse numérique" P209.)
 - 5 Écran de voyants lumineux (Reportez-vous à "Écran de voyants lumineux" P204.)
 - 6 Indicateur de position du levier sélecteur/du rapport engagé (Reportez-vous à "Indicateur de position du levier sélecteur/du rapport engagé" P196.)
 - 7 Indicateur SI-DRIVE (Reportez-vous à "Indicateur SI-DRIVE" P195.)
 - 8 Compteur totalisateur (Reportez-vous à "Compteur totalisateur" P168.)/Compteur journalier double (Reportez-vous à "Compteur journalier double" P168.)
- A: Activation du système EyeSight
 B: Désactivation du système EyeSight
 *: Pour plus de détails, reportez-vous au Manuel du conducteur pour le système EyeSight fourni séparément.

■ Fonctionnement de base

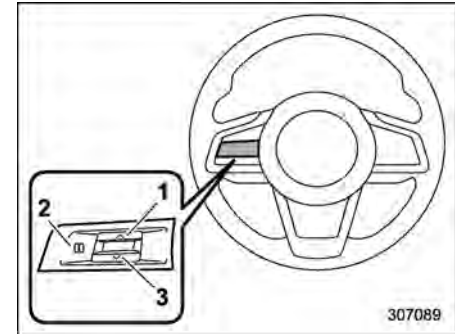

Commandes de réglage



En actionnant \wedge ou \vee des commandes de réglage, les écrans peuvent être modifiés.

Des messages utiles, tels que les informations sur le véhicule, les informations d'alerte, etc., interrompent l'écran actuel, et apparaissent à l'écran accompagné d'un bip. Si un tel écran est affiché, prenez les mesures appropriées en fonction du message affiché sur l'écran.

L'écran d'avertissement reviendra à l'écran original après quelques secondes. Lorsque le rappel d'informations I appa-

raît sur l'affichage, il est possible d'afficher l'écran d'avertissement à nouveau. Pour rappeler le message marqué d'un symbole ⓘ sur l'affichage, appuyez sur le bouton ⓘ situé sur le volant.

■ Écran de bienvenue (animation d'ouverture) et écran d'au revoir (animation de fin)

Lorsque la portière du conducteur est ouverte et fermée après le déverrouillage de la portière, l'écran de bienvenue (animation d'ouverture) apparaît sur l'affichage des instruments de bord (LCD couleur) pendant environ 20 secondes.

Lorsque le contacteur d'allumage est mis sur "OFF", l'affichage des instruments de bord (LCD couleur) s'éteint progressivement tout en affichant l'écran d'au revoir (animation de fin).

REMARQUE

- Les mots affichés et l'apparence de l'écran de bienvenue et de l'écran d'au revoir peuvent varier.
- L'écran de base s'affiche lorsque le contacteur d'allumage est placé sur la position "ON" alors que l'écran d'accueil est affiché.
- Une fois que l'écran de bienvenue s'affiche, il faut une certaine période de temps pour qu'il s'affiche à

nouveau.

- Si le contacteur d'allumage est actionné après le déverrouillage de la portière du conducteur, l'écran de bienvenue ne s'affiche pas même lorsque la portière du conducteur est ouverte et fermée.
- L'écran de bienvenue disparaîtra lorsque vous verrouillez la portière du conducteur à l'aide du système d'entrée sans clé par télécommande (tous les modèles) ou de la fonction d'accès sans clé (selon modèles) pendant que l'écran de bienvenue s'affiche.
- L'écran de bienvenue compris dans le système audio/de navigation peut être activé ou désactivé.
- L'écran de bienvenue peut être activé ou désactivé. Pour plus de détails, reportez-vous à "Réglages généraux" ☞ P221.
- L'écran d'au revoir peut être réglé sur activé ou désactivé. Pour plus de détails, reportez-vous à "Réglages généraux" ☞ P221.

■ Écran d'avertissement

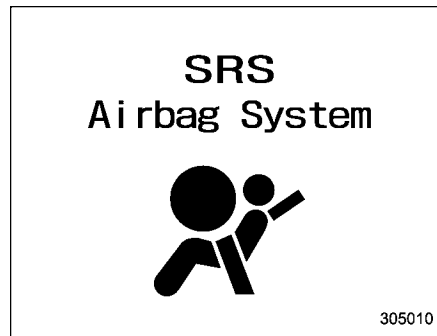

Exemple d'avertissement

S'il y a un message d'avertissement ou une notification d'entretien, il/elle sera affiché(e) sur l'affichage des instruments de bord (LCD couleur). Prenez les mesures appropriées en fonction des messages indiqués.

■ Écran d'informations du compteur

L'écran d'informations du compteur peut être modifié. Pour plus de détails, reportez-vous à "Réglages généraux" ☞ P221.

▼ Jauge ECO

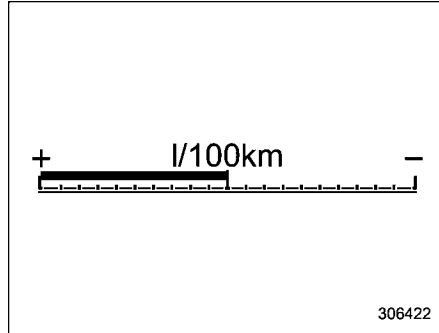

La jauge ECO montre la différence entre la consommation moyenne de carburant depuis la dernière remise à zéro du compteur journalier et la consommation de carburant actuelle.

La jauge ECO indique la consommation actuelle de carburant comme illustré dans le tableau ci-après.

Unité affichée	Position de l'aiguille	
	Côté "+"	Côté "-"
MPG	Meilleure	Moins bonne
l/100km	Moins bonne	Meilleure

REMARQUE

- La jauge ECO ne donne qu'une indication approximative.

- Après avoir remis le compteur journalier à zéro, la consommation moyenne de carburant ne s'affiche pas avant d'avoir conduit 1 km. La jauge ECO ne fonctionnera pas jusqu'à ce moment.

▼ Horloge et température

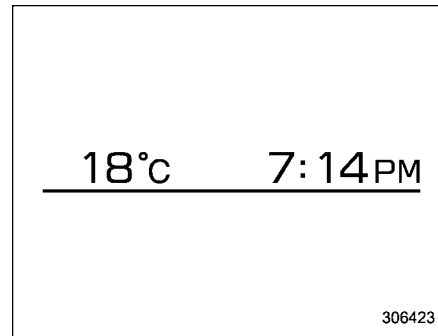

Cet écran affiche l'horloge et la température extérieure.

Pour plus de détails concernant le réglage de l'horloge, reportez-vous à "Horloge" P239.

REMARQUE

L'indicateur de température extérieure affiche la température dans la zone autour du capteur. Toutefois, la température peut ne pas être indiquée cor-

rectement ou la mise à jour peut être retardée dans les conditions suivantes.

- Lors d'un stationnement ou d'une conduite à faible vitesse
- Lorsque la température extérieure change soudainement (p.ex., lorsque vous entrez ou sortez d'une aire de stationnement souterraine, ou que vous traversez un tunnel)
- Lorsque vous démarrez le moteur après avoir été garé pendant un certain temps

▼ Boussole (selon modèles)

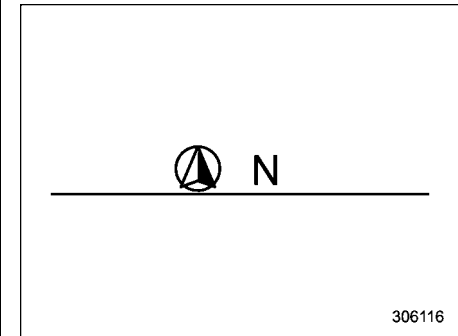

La direction du véhicule est affichée.

▼ Distance de conduite avec le carburant restant

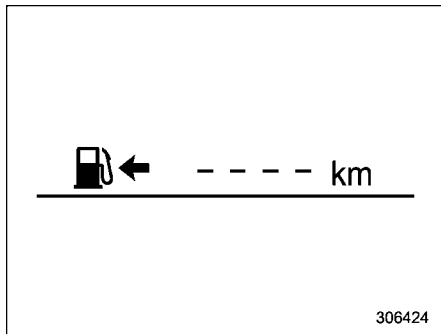

306424

REMARQUE

La distance de conduite avec le carburant restant n'est donnée qu'à titre indicatif. La valeur indiquée peut être différente de la distance de conduite réelle avec le carburant restant, vous devez donc faire le plein dès que le témoin avertisseur de bas niveau de carburant s'allume.

■ Écran de voyants lumineux

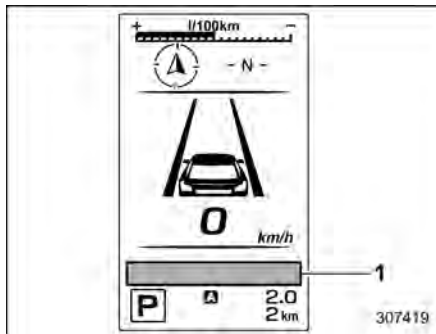









1 Écran de voyants lumineux





Lorsque la situation correspondante se produit, les voyants lumineux suivants s'affichent sur l'écran de voyants lumineux.

REMARQUE



- Lorsqu'il y a des informations d'avertissement à afficher, elles seront affichées via cinq indicateurs d'avertissement, en commençant par la gauche dans l'ordre croissant de gravité.
- S'il y a 6 messages d'avertissement ou plus à afficher, les indicateurs s'affichent dans l'ordre séquentiel.

Repère	Signification	Page
	Témoin indicateur de portière ouverte	186
	Témoin avertisseur de capot moteur ouvert	186
	Témoin avertisseur de phare LED	197
	Indicateur d'assistance des feux de route (selon modèles)	196
SRH OFF	Témoin indicateur de désactivation des phares répondant au braquage	197
SRH	Témoin avertisseur des phares répondant au braquage	197
	Témoin avertisseur de niveau d'huile moteur bas	178
AT OIL TEMP	Témoin avertisseur de surchauffe de l'huile de boîte de vitesses automatique AT OIL TEMP	179
AWD	Témoin avertisseur de traction intégrale	186
RAB	Indicateur d'avertissement RAB	198

Repère	Signification	Page
	Indicateur de désactivation RAB	198
	Indicateur de désactivation de l'alarme sonore du sonar	199
	Indicateur d'avertissement du système de détection de véhicule à l'arrière Subaru	197
	Indicateur de désactivation du système de détection de véhicule à l'arrière Subaru	197
	Témoin avertisseur du dispositif de réglage automatique de portée des phares	197
	Témoin avertisseur de liquide de lave-glace de pare-brise	186
	Témoin indicateur de fonctionnement du système de surveillance du conducteur (vert) (selon modèles)	198
	Témoin avertisseur du système de surveillance du conducteur (jaune) (selon modèles)	198
	Témoin indicateur de désactivation du système de surveillance du conducteur (selon modèles)	199

Repère	Signification	Page
	Témoin indicateur d'arrêt temporaire du système de surveillance du conducteur (selon modèles)	199
	Témoin avertisseur de route enneigée et glacieuse	198
	Voyant de panne du système e-BOXER	200
	Témoin indicateur de désactivation du système d'alerte pour piétons	200
	Témoin avertisseur du filtre à particules d'essence (selon modèles)	199

■ Écrans de base

En actionnant la commande  ou  située sur le volant, vous pouvez changer l'écran qui est toujours affiché.

Écran de consommation moyenne de carburant:

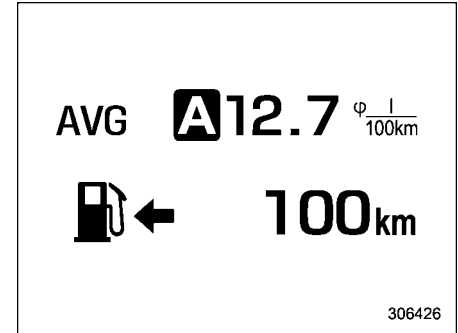

AVG: Consommation moyenne de carburant
 ← Distance de conduite avec le carburant restant

Cet écran indique la consommation moyenne de carburant depuis que le compteur journalier a été remis à zéro la dernière fois.

REMARQUE

La distance de conduite avec le carburant restant n'est donnée qu'à titre indicatif. La valeur indiquée peut être différente de la distance de conduite

réelle avec le carburant restant, vous devez donc faire le plein dès que le témoin avertisseur de bas niveau de carburant s'allume.

Écran de consommation actuelle de carburant:

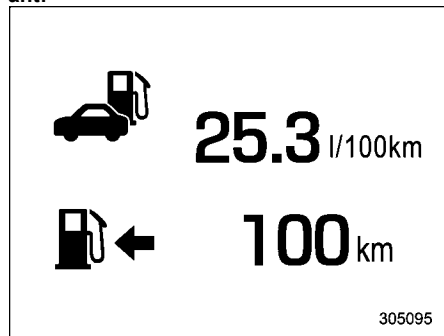

: Consommation actuelle de carburant
 : Distance de conduite avec le carburant restant

REMARQUE

La distance de conduite avec le carburant restant n'est donnée qu'à titre indicatif. La valeur indiquée peut être différente de la distance de conduite réelle avec le carburant restant, vous devez donc faire le plein dès que le témoin avertisseur de bas niveau de carburant s'allume.

Écran d'informations de conduite:

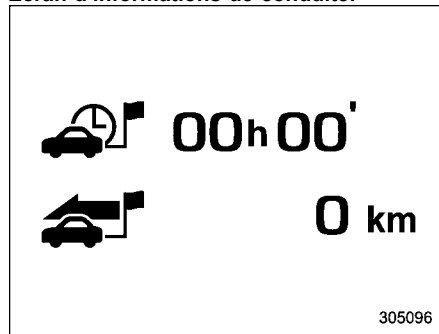

: Durée du trajet
 : Distance de trajet

Cet écran indique le temps de trajet (le temps écoulé depuis que le contacteur d'allumage a été placé en position "ON") et la distance de trajet (la distance conduite depuis que le contacteur d'allumage a été placé en position "ON").

Écran d'économie de carburant:

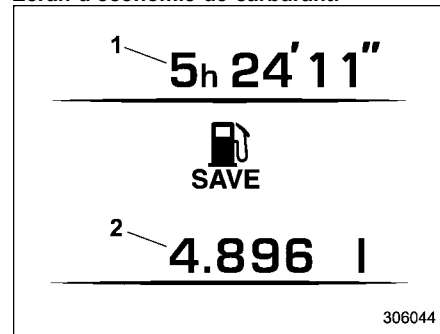

- 1 Le temps total pendant lequel le moteur a été arrêté par l'intermédiaire du système e-BOXER.
- 2 La quantité totale de carburant économisé grâce à l'arrêt du moteur par le système e-BOXER.

Les valeurs indiquées sont calculées à partir de la réinitialisation la plus récente du compteur journalier actuellement affiché jusqu'au moment actuel. Les gammes d'indication sont comme suit.

- Durée totale: de 00'00" à 9999h59'59"
- Quantité totale de carburant économisé: de 0 ml à 9999,999 L

REMARQUE

- Lorsque le compteur journalier est réinitialisé, le temps et l'économie

en quantité de carburant accumulés correspondants sont également ré-initialisés.

- Le temps passé avec le moteur à l'arrêt grâce au système e-BOXER est également ajouté au temps de trajet.

Écran TPMS:

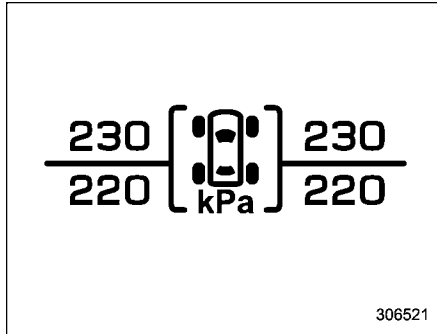

Cet écran affiche la pression de chaque pneu.

Lorsqu'un pneu est dégonflé, l'écran indiquera en jaune quel pneu est dégonflé et sa pression.

REMARQUE

- Les valeurs de pression des pneus s'affichent plusieurs minutes après la conduite.
- Une fois que le système de surveillance de la pression des pneus détecte une pression des pneus basse, les valeurs de pression des pneus seront affichées en jaune jusqu'à ce que le système détecte une pression des pneus normale.
- Si ce témoin avertisseur s'allume, ajustez immédiatement la pression des pneus. Lorsque le système de surveillance de la pression des pneus détecte que la pression a été ajustée, le témoin avertisseur s'éteint et les valeurs de la pression des pneus sont alors indiquées en blanc.
- Pour la pression des pneus standard, voir l'étiquette de pression de gonflage des pneus apposée contre le montant de la portière du côté du conducteur.

Écran de boussole (selon modèles):

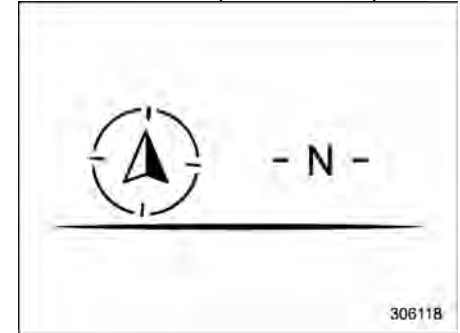

La direction du véhicule est affichée.

Écran de navigation (selon modèles):

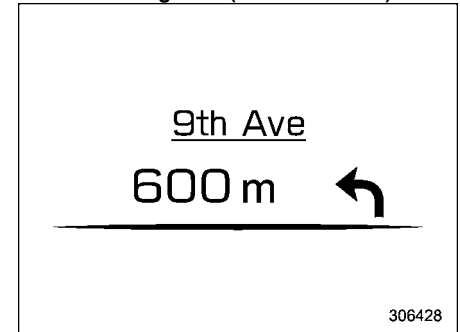

Lorsque le guidage d'itinéraire est programmé dans le système de navigation, cet élément affiche les informations sur

l'itinéraire de navigation. Pour plus de détails sur le système de navigation, reportez-vous au manuel d'instructions du système de navigation/audio fourni séparément.

Écran audio:

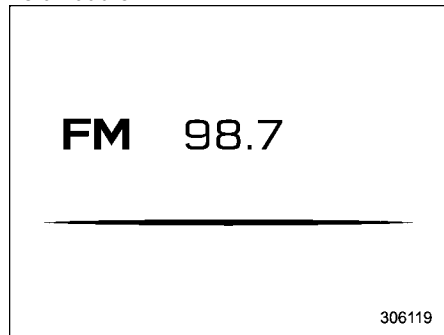

L'écran audio affiche le statut des informations audio. Pour plus de détails sur le système audio, reportez-vous au manuel d'instructions du système de navigation/audio fourni séparément.

Écran d'horloge et de température extérieure:

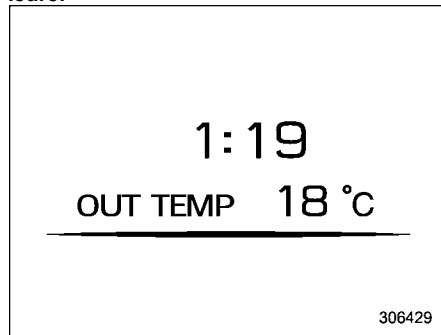

Cet écran affiche l'horloge et la température extérieure. Pour plus de détails concernant le réglage de l'horloge, reportez-vous à "Horloge" P239.

REMARQUE

L'indicateur de température extérieure affiche la température dans la zone autour du capteur. Toutefois, la température peut ne pas être indiquée correctement ou la mise à jour peut être retardée dans les conditions suivantes.

- Lors d'un stationnement ou d'une conduite à faible vitesse
- Lorsque la température extérieure change soudainement (p.ex., lorsque vous entrez ou sortez d'une

aire de stationnement souterraine, ou que vous traversez un tunnel)

- Lorsque vous démarrez le moteur après avoir été garé pendant un certain temps

Écran de flux d'énergie:

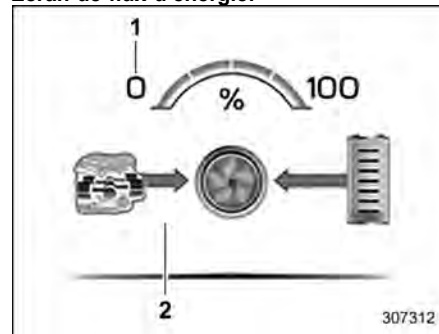

- 1 Puissance du moteur
- 2 Flux d'énergie

L'écran de flux d'énergie indique la quantité d'énergie restante dans la batterie haute tension ainsi que le flux d'énergie réparti entre le moteur, la batterie haute tension et les pneus. La puissance du moteur est affichée en orange, et celle du moteur électrique en vert. Le flux d'énergie de chargement du moteur et des roues vers la batterie haute tension est affiché en bleu aqua. La puissance du moteur peut

être affichée lorsque SI-DRIVE est en mode Sport (S). Pour plus de détails concernant l'écran de flux d'énergie, reportez-vous à "Écran de flux d'énergie" P23.

■ Écran de vitesse numérique

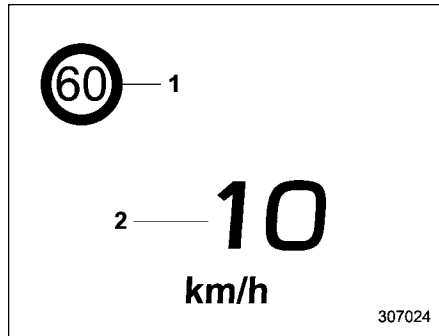

- 1 Indicateur de limite de vitesse (selon modèles)
- 2 Vitesse du véhicule

Cet écran indique la vitesse actuelle du véhicule.

3-7. Affichage d'informations central (CID)

⚠ DANGER

Portez toujours attention à la conduite lorsque vous utilisez l'affichage d'informations central alors que le véhicule est en mouvement. Lorsque le fonctionnement de l'affichage d'informations central dérange votre attention et la capacité à vous concentrer sur la conduite, arrêtez le véhicule dans un endroit sûr avant d'effectuer des opérations sur l'affichage. Aussi, ne vous concentrez pas sur l'écran pendant la conduite. Cela peut être à l'origine d'un accident.

■ Fonctions

Toutes les informations sont affichées sur l'affichage d'informations central, y compris les réglages du véhicule, l'état du véhicule, le fonctionnement du système de navigation (selon modèles), le fonctionnement du système audio et le fonctionnement de la climatisation.

Éléments	Page de référence
Écran d'interruption	210
État du véhicule et informations d'entretien	212
Réglages du véhicule	220
Opérations de la climatisation	220
Caméra de recul	349
Système de navigation	Reportez-vous au manuel d'instructions du système de navigation/audio.
Audio/téléphone	Reportez-vous au manuel d'instructions du système de navigation/audio.
EyeSight	Reportez-vous au supplément du Manuel du conducteur pour le système EyeSight.

L'affichage d'informations central peut également être utilisé pour régler et initialiser ce même affichage.

REMARQUE

- **Lorsque le véhicule est en mouvement, certaines fonctions et sélections peuvent ne pas être disponibles.**

- La langue et les unités pour l'affichage d'informations central et l'affichage des instruments de bord (LCD couleur) peuvent être modifiées.
Pour plus de détails concernant les réglages de la langue, reportez-vous à "Réglages généraux" P221.
Pour plus de détails concernant les réglages des unités, reportez-vous à "Réglages du véhicule" P226.
- Lorsque la langue a été modifiée, le texte peut, dans de rares cas, ne pas s'afficher correctement en fonction de la langue.
- Les images affichées dans ce Manuel du conducteur sont des exemples. Les images réelles peuvent varier en fonction de la région et des caractéristiques techniques de votre véhicule.

■ Écran de bienvenue

Lorsque la portière du conducteur est ouverte puis fermée, l'écran de bienvenue s'affiche pendant un bref moment.

REMARQUE

- L'écran de bienvenue disparaîtra lors de la mise en position "ON" du contacteur d'allumage lorsque l'écran de bienvenue est affiché.

- L'écran de bienvenue peut être activé ou désactivé. Pour plus de détails, reportez-vous à "Réglages généraux" P221.
- Pendant un certain temps après l'affichage de l'écran de bienvenue, celui-ci peut ne pas réapparaître même lorsque la portière du conducteur est ouverte puis fermée. Ceci n'indique pas une anomalie.

■ Écran d'au revoir

L'écran d'au revoir ne s'affiche que dans les conditions suivantes.

- La portière du conducteur est ouverte après la mise du contacteur d'allumage en position "OFF".
- 3 minutes se sont écoulées après la mise du contacteur d'allumage en position "OFF" alors que la portière du conducteur est fermée.
- 10 minutes se sont écoulées lors de l'utilisation du téléphone mains libres après la mise du contacteur d'allumage en position "OFF".
- La tension de la batterie est basse lorsque le contacteur d'allumage est mis en position "OFF".

■ Écran d'interruption

Certains messages utiles tels que des rappels peuvent interrompre l'écran actuel et apparaître sur l'affichage accompagné d'un bip. Prenez les mesures appropriées en fonction du message.

■ Opérations de l'écran tactile

L'affichage d'informations central dispose d'un écran tactile. Les opérations sont effectuées en touchant directement l'écran tactile.

▼ Toucher

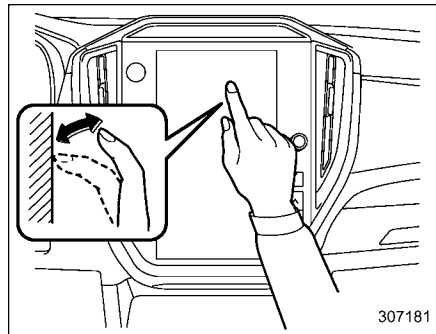

Touchez et relâchez rapidement une fois.

▼ Faire glisser en maintenant appuyé

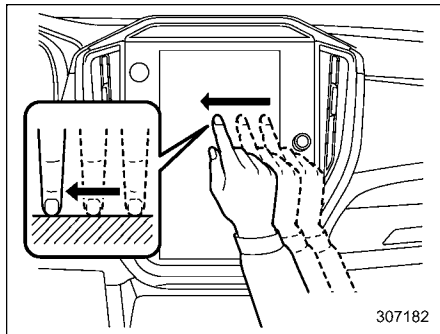

307182

Touchez l'écran et déplacez-le sur la position désirée.

▼ Balayer

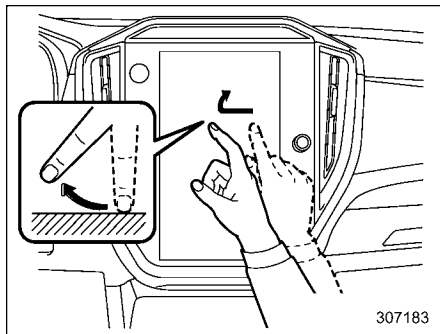

307183

Déplacez rapidement l'écran en balayant avec votre doigt.

REMARQUE

Les opérations de balayage risquent de ne pas s'effectuer normalement en haute altitude.

■ Écrans de base

▼ Écran tactile

Lorsque le contacteur d'allumage est en position "ACC" ou "ON", l'écran tactile s'active.

Type A

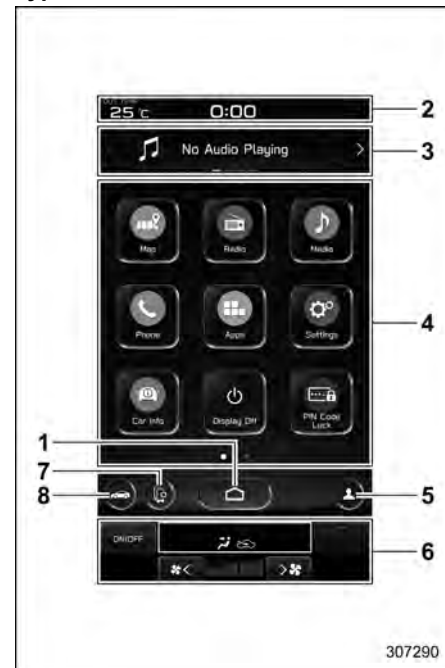

307290

- 1 Icône ACCUEIL (Reportez-vous à "Icône ACCUEIL" P220.)
- 2 Barre d'état (Reportez-vous à "Barre d'état" P212.)
- 3 Barre d'informations (Reportez-vous à "Barre d'informations" P213.)

212 Affichage d'informations central (CID)

- 4 Écran principal (Reportez-vous à "Écran principal" P220.)
- 5 Icône des profils du conducteur (Reportez-vous à "Icône des profils du conducteur (type A)" P220.)
- 6 Écran de climatisation (Reportez-vous à "Écran de climatisation" P220.)
- 7 Icône de gestion des appareils (Reportez-vous à "Icône de gestion des appareils" P220.)
- 8 Icône des réglages du véhicule (Reportez-vous à "Icône des réglages du véhicule" P216.)

Type B

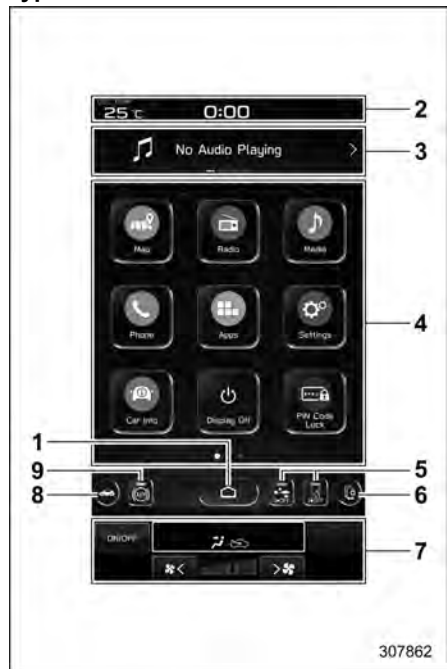

- 1 Icône ACCUEIL (Reportez-vous à "Icône ACCUEIL" P220.)
- 2 Barre d'état (Reportez-vous à "Barre d'état" P212.)
- 3 Barre d'informations (Reportez-vous à "Barre d'informations" P213.)

- 4 Écran principal (Reportez-vous à "Écran principal" P220.)
- 5 Icônes EyeSight*1
- 6 Icône de gestion des appareils (Reportez-vous à "Icône de gestion des appareils" P220.)
- 7 Écran de climatisation (Reportez-vous à "Écran de climatisation" P220.)
- 8 Icône des réglages du véhicule (Reportez-vous à "Icône des réglages du véhicule" P216.)
- 9 Icône d'activation/de désactivation du système Auto Vehicle Hold (AVH) (Reportez-vous à "Icône Auto Vehicle Hold" P214.)

*1: Reportez-vous au supplément du Manuel du conducteur pour le système EyeSight.

▽ Barre d'état

La température extérieure et l'horloge sont affichées dans la barre d'état.

REMARQUE

- L'indicateur de température extérieure affiche la température dans la zone autour du capteur. Toutefois, la température peut ne pas être indiquée correctement ou la mise à jour peut être retardée dans les conditions suivantes.
 - Lors d'un stationnement ou d'une conduite à faible vitesse
 - Lorsque la température extérieure change soudainement (p. ex., lorsque vous entrez ou sor-

tez d'une aire de stationnement souterraine, ou que vous traversez un tunnel)

- Lorsque vous démarrez le moteur après avoir été garé pendant un certain temps
- Il n'est pas possible de modifier l'unité des températures.
- L'horloge peut être affichée sur un affichage par 12 ou 24 heures. Pour plus de détails, reportez-vous à "Réglages généraux" P221.
- Appuyez sur l'horloge sur la barre d'état pour afficher l'écran de réglage de l'horloge. Reportez-vous à "Horloge" P239.
- Pour plus de détails sur les informations relatives aux appareils Bluetooth, reportez-vous au manuel d'instructions du système de navigation/audio fourni séparément.

▽ Barre d'informations

Balayez la barre d'informations ou appuyez sur < ou > sur la barre d'informations pour changer l'élément affiché.

Écran audio:



L'écran de la source audio actuellement sélectionnée est affiché.

Pour plus de détails sur la façon d'utiliser le système audio, reportez-vous au manuel d'instructions du système de navigation/audio fourni séparément.

Écran de navigation (modèles avec système de navigation):



Les informations jusqu'à la destination sont affichées sur l'écran.

REMARQUE

Lorsqu'une destination n'est pas programmée dans le système de navigation, l'orientation de la boussole, le nom de la rue et la limitation de vitesse restent affichés à l'écran.

Écran des favoris:

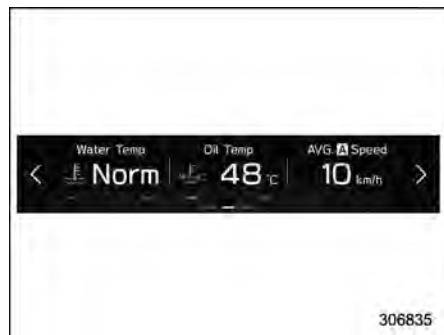

Écran des favoris

Cet écran affiche trois des informations optionnelles qui peuvent être sélectionnées à partir des éléments suivants.

Élément	Détails
	Température du liquide de refroidissement du moteur
	Température de l'huile moteur
	Vitesse moyenne du véhicule
	Taux d'ouverture de l'accélérateur

Élément	Détails
	Posture du véhicule
	Direction du véhicule*1
	La limite de vitesse permise de la route sur laquelle vous trouvez*1
	Calendrier
	Informations du système de surveillance du conducteur*1 et consommation moyenne de carburant du conducteur
	Aucun affichage.

*1: Selon modèles

REMARQUE

Certains éléments peuvent ne pas être indiqués selon le modèle et les spécifications.

Les éléments affichés sur l'écran des favoris peuvent être modifiés. Pour plus de détails, reportez-vous à "Widgets favoris" P233.

▽ Écran principal

Pour plus de détails sur les menus suivants, reportez-vous au manuel d'instructions du système de navigation/audio fourni séparément.

- Radio
- Media (Média)
- Phone (Téléphone)
- Map (Carte)
- Apps
- Add Shortcut (Ajouter raccourci)

▽ Icône Auto Vehicle Hold



Exemple: Écran tactile (type A)



Exemple: Écran tactile (type B)

Pour activer et désactiver la fonction Auto Vehicle Hold, appuyez sur l'icône "Auto Vehicle Hold (Attente véhicule auto)".

Lorsque la fonction Auto Vehicle Hold est désactivée, le témoin indicateur Auto Vehicle Hold s'éteint.

Reportez-vous à "Pour activer/désactiver la fonction Auto Vehicle Hold" P343.

▽ Icône du Contrôle de Dynamique du Véhicule

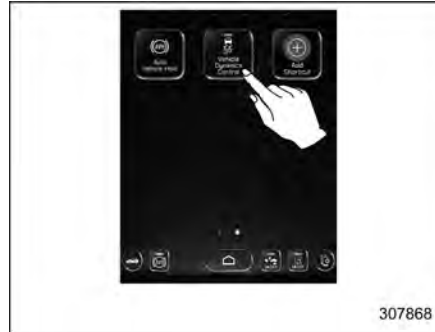

Exemple: Écran tactile (type B)

Pour activer et désactiver le Contrôle de Dynamique du Véhicule, appuyez sur l'icône "Vehicle Dynamics Control (Contrôle dynam. véhicule)".

Lorsque le système de Contrôle de Dynamique du Véhicule est désactivé alors que le moteur est en marche, le témoin indicateur de désactivation du Contrôle de Dynamique du Véhicule s'allume sur les instruments de bord.

Le système de Contrôle de Dynamique du Véhicule est désactivé. Une nouvelle pression sur l'icône "Vehicle Dynamics Control (Contrôle dynam. véhicule)" pour réactiver le système de Contrôle de Dynamique du Véhicule entraîne l'extinc-

tion du témoin indicateur de désactivation du Contrôle de Dynamique du Véhicule. Reportez-vous à "Pour activer/désactiver le système de Contrôle de Dynamique du Véhicule" P336.

▽ Affichage éteint

Activation du mode d'affichage éteint:



Exemple: Écran tactile (type B)

Appuyez sur "Display Off (Affichage dés-activé)".

216 Affichage d'informations central (CID)

Désactivation du mode d'affichage éteint:

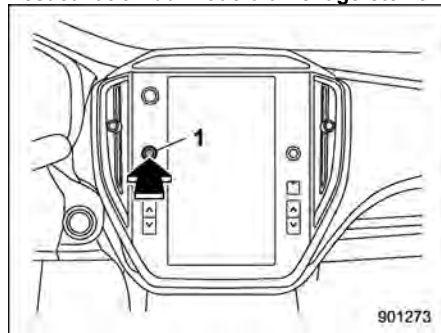

1 Commande de volume

Appuyez sur la commande de volume et maintenez-la enfoncée pour rallumer l'écran.

▽ Icône des profils du conducteur (type B)



Appuyez sur l'icône "Driver Profiles (Profils de conducteur)" pour confirmer les informations du conducteur. Pour plus de détails, reportez-vous au manuel d'instructions du système de navigation/audio fourni séparément.

▽ Icône des réglages du véhicule

Appuyez sur  pour afficher les options modifiables pendant la conduite.

Élément		Réglages disponibles	Page de référence pour le fonctionnement du système du véhicule	Page de référence pour la procédure de réglage
1er menu	2ème menu			
Vehicle Control (Commande véhicule)	Vehicle Dynamics Control (Contrôle dynam. véhicule)	ON/OFF	336	232
	Cruise Control Acceleration (Accélération régulateur de vitesse)	Eco (Éco)/Comfort (Confort)/Standard/Dynamic (Dynamique)	*2	—
	Auto Vehicle Hold (AVH) (Attente véhic. auto (AVH))	ON/OFF	343	232
	Steering Responsive Headlights (SRH) (Phares directionnels (SRH))* ¹	ON/OFF	249	232
Driving Assistance (Aide à la conduite)	Pre-Collision Braking (Freinage avant collision)	Setting ON (Activation)/Setting OFF (Désactivation)	*2	—
	Forward Collision Warning (Alerte de collision avant)	Far (Éloigné)/Normal/Near (Proche)		
	Emergency Lane Keeping Assist (Aide urgence maintien voie) * ¹	ON/OFF		
	Lane Departure (Sortie de voie)	All Functions (Ttes fonctions)/Lane Departure Prevention Function Only (Fonction prév. sortie de voie seulement)/Warning Buzzer Only (Vibreur alerte uniq.) OFF (DÉS.)		

218 Affichage d'informations central (CID)

Élément		Réglages disponibles	Page de référence pour le fonctionnement du système du véhicule	Page de référence pour la procédure de réglage
1er menu	2ème menu			
Driving Assistance (Aide à la conduite)	Rear Vehicle Detection (SRVD) (Détection véhicule arrière (SRVD))	ON/OFF	360	232
	Driver Monitoring System (Système surveil. cond.)* ¹	ON/OFF	377	232
Speed Assistance (Assistance vitesse) ^{*1}	Speed Limiter (Limiteur de vitesse)* ¹	Manual (Manuel)/Intelligent	*2	—
	Speed Limiter (Limiteur de vitesse)/Cruise Control (Régulateur de vitesse)* ¹	Manual (Manuel)/Intelligent		
	Intelligent Speed Limiter Offset Speed (Vitesse décal. limit. vitesse intelligent)* ¹	-10 km/h à +10 km/h		
	Speed Limit Warning Function (Avertissement limitation vitesse)* ¹	ON/OFF		
	Speed Limit Change Sound (Son changement limit. vitesse)* ¹	ON/OFF		

Élément		Réglages disponibles	Page de référence pour le fonctionnement du système du véhicule	Page de référence pour la procédure de réglage
1er menu	2ème menu			
More Settings (Plus de paramètres)	Warning Volume (Volume avertissement)	Min (Min.)/Mid (Moyen)/Max (Max.)	359, 374 et *2	—
	Units (Unités)	km, km/h, Litre (km, km/h, litre)/Miles, MPH, Gallon	167 et 200	232
	Lane Sway Warning (Avert. déviation trajectoire)*1	ON/OFF	*2	—

*1: Selon modèles

*2: Pour plus de détails sur le système EyeSight, reportez-vous au supplément du Manuel du conducteur pour le système EyeSight.

▽ Icône des profils du conducteur (type A)

Appuyez sur  (icône des profils du conducteur) pour confirmer les informations du conducteur. Pour plus de détails, reportez-vous au manuel d'instructions du système de navigation/audio fourni séparément.

▽ Icône de gestion des appareils

Appuyez sur l'icône de gestion des appareils pour jumeler le système de votre véhicule à un appareil qui utilise Android Auto, Apple CarPlay ou une application similaire. Pour plus de détails, reportez-vous au manuel d'instructions du système de navigation/audio fourni séparément.

▽ Icône ACCUEIL

Appuyez sur  (ACCUEIL) pour afficher le menu supérieur.

▽ Écran de climatisation

L'état de la climatisation s'affiche sur l'écran.

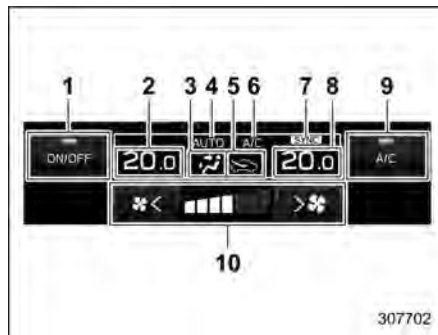

- 1 Icône d'activation/de désactivation de la climatisation
- 2 Indicateur de température réglée (côté gauche)
- 3 Mode de circulation d'air
- 4 Mode de climatisation
- 5 Sélection de l'entrée d'air
- 6 Indicateur d'activation du climatiseur
- 7 Indicateur de mode SYNC
- 8 Indicateur de température réglée (côté droit)
- 9 Icône personnalisable
- 10 Commande de vitesse de soufflante

Lors de la mise en marche du système de climatisation, l'écran principal bascule sur l'écran de climatisation. Pour plus de détails, reportez-vous à "Tableau des

commandes de climatisation" P270.

▽ Écran principal



Exemple: Écran tactile (type B)

Pour afficher l'écran principal, appuyez sur  (ACCUEIL).

Dans le présent Manuel du conducteur, les réglages suivants sont expliqués. Pour plus de détails sur les autres options, reportez-vous au manuel d'instructions du système de navigation/audio fourni séparément.



- "Settings (Paramètres)" → "General (Général)"
- "Settings (Paramètres)" → "Car (Véhicule)"
- "Car Info (Infos véhicule)"

▽ Réglages généraux

Réglez les options générales de l'heure et de l'affichage.



Exemple: Écran tactile (type B)

1. Appuyez sur  (ACCUEIL).
2. →  (Settings (Paramètres))
3. → "General (Général)"
4. Sélectionnez le menu de votre choix.

222 Affichage d'informations central (CID)

Il est possible de modifier manuellement les réglages des options suivantes pour répondre à vos exigences personnelles.

Élément			Réglages disponibles	Page de référence pour le fonctionnement du système du véhicule	Page de référence pour la procédure de réglage
1er menu	2ème menu	3ème menu			
General (Général)	Clock (Horloge)	Time Setting (Réglage heure) *1	AUTO/Manual (Manuel)	239	239
		Time Setting (Réglage heure) *2	Sync With Phone (Synchro avec téléph.)/Manual (Manuel)		
		Time Zone (Fuseau horaire)*3	Le fuseau horaire affiché dépend du marché		232
		Daylight Saving Time (Heure d'été)*3	AUTO/ON (ACT.) (+1 heure)/OFF (DÉS.)		232
		Clock Format (Format horloge)	12H (12 h)/24H (24 h)		232
	Display (Affichage)	Display Off (Affichage désactivé)	Éteint l'écran.	—	232
		Brightness Dial (Cadran luminosité)	ON/OFF	170	232
		Brightness/Contrast (Luminosité/Contraste)	Règle et ajuste la luminosité et le contraste de l'affichage.	232	232
	Wi-Fi Settings (Paramètres Wi-Fi)	Wi-Fi	ON/OFF	*4	—
		Connected to: (Connecté à :)	Sélectionne le dispositif enregistré.		
		Available Wi-Fi Networks (Réseaux Wi-Fi disponibles)	Add (Ajouter)		
		Wi-Fi Protected Setup (Configuration protégée Wi-Fi (WPS))	PIN Setup (Configuration par code PIN)/Push Button Setup (Configuration par bouton-poussoir)		
		Registered Wi-Fi Networks (Réseaux Wi-Fi enregistrés)	—		

Élément			Réglages disponibles	Page de référence pour le fonctionnement du système du véhicule	Page de référence pour la procédure de réglage
1er menu	2ème menu	3ème menu			
General (Général)	Wi-Fi Security Information (Informations sur la sécurité du Wi-Fi)	Wi-Fi Security Information (Informations sur la sécurité du Wi-Fi) (Mode AP)	—	*4	—
	Reminder Screen (Écran de rappel)	Maintenance	ON/OFF	210	232
		Birthday (Anniversaire)	ON/OFF		232
		Anniversary (Date importante)	ON/OFF		232
	PIN Code Lock (Verrouillage du code PIN)	Passcode Setting (Définition du code secret)*5	Clavier: Enter New Passcode (Entrer le nouveau code secret)	241	241
		Activate PIN Code Lock (Activer le verrouillage du code PIN)	Clavier: Enter Your Passcode (Entrer votre code secret)		
		Change Passcode (Modifier le code secret)	Clavier: Change Passcode (Modifier le code secret)		
	Meter Screen (Écran de compteur)	Gauge Initial Movement (Mouvement initial de la jauge)	ON/OFF	167	232
		Meter Information Screen (Écran d'informations compteur)	Eco Gauge (Jauge éco.)/OUT TEMP/Clock (OUT TEMP/Hor.)/Compass (Boussole)*1/Fuel Range (Auton.essence)	202	232
				205	232
		Turn by Turn Screen Interruption (Interruption écran pas à pas)*3	ON/OFF	205	232

224 Affichage d'informations central (CID)

Élément			Réglages disponibles	Page de référence pour le fonctionnement du système du véhicule	Page de référence pour la procédure de réglage
1er menu	2ème menu	3ème menu			
General (Général)	Camera (Caméra)	Rear Camera Delay Control (Réglage temporisation caméra arrière)	ON/OFF	350	232
		Steering Angle Lines (Lignes d'angle de braquage)	ON/OFF	352	232
	Climate Control (Climatisation)	Customise Climate Button (Person. bouton Température)	A/C/MAX A/C (A/C MAX.)/AUTO/Recirculation/SYNC	274	232
	Language (Langue)*3	—	La langue affichée dépend du marché	200 et 209	232
	Tyre Pressure Units (Unités de pression des pneus)	—	kPa/PSi	205	232
	Home Screen Shortcuts (Raccourcis écran d'accueil)	—	ON/OFF	*4	232
	Welcome Screen (Écran de bienvenue)	—	ON/OFF	202	232
	Goodbye Screen (Écran de fin)	—	ON/OFF	202	232
	Favourite Widgets (Widgets favoris)	—	Règle un widget favori à partir de la liste.	213	233
	Birthday List (Liste des anniversaires)	—	Règle un anniversaire.	233	233
	Anniversary List (Liste des dates importantes)	—	Règle une date commémorative.	234	234
	Periodic Rest Notification (Notification de repos périodique)*3	—	ON/OFF	*4	—

Élément			Réglages disponibles	Page de référence pour le fonctionnement du système du véhicule	Page de référence pour la procédure de réglage
1er menu	2ème menu	3ème menu			
General (Général)	Software Update (Mise à jour logiciel)*3	Update (Mettre à jour)	Vérifie la présence d'une mise à jour du logiciel	*4	—
		Automatically Check for Updates (Recherche automatique des mises à jour)	ON/OFF		
		Automatically Download Updates (Téléchargement auto des mäj)	ON/OFF		
	Factory Data Reset (Réinitialisation aux paramètres par défaut)	—	Reset (Réinitialiser)/Cancel (Annuler)		
	System Information (Informations système)	—	—		
	Free/Open Source Software Information (Informations logiciel libre/Open Source)	—	—		

*1: Modèles avec système de navigation

*2: Modèles sans système de navigation

*3: Selon modèles

*4: Pour plus de détails sur le système audio et de navigation, reportez-vous au supplément du manuel d'instructions pour le système de navigation et audio.

*5: S'affiche jusqu'à ce que le verrouillage par code PIN soit activé.

REMARQUE



Appuyez sur ⓘ pour afficher les explications des options.

▽ Réglages du véhicule

Effectuez le réglage du système EyeSight et celui du véhicule.



Exemple: Écran tactile (type B)

1. Appuyez sur  (ACCUEIL).
2. →  (Settings (Paramètres))
3. → "Car (Véhicule)"
4. Sélectionnez le menu de votre choix.

Il est possible de modifier manuellement les réglages des options suivantes pour répondre à vos exigences personnelles.

Élément			Réglages disponibles	Page de référence pour le fonctionnement du système du véhicule	Page de référence pour la procédure de réglage
1er menu	2ème menu	3ème menu			
Car (Véhicule)	EyeSight	Pre-Collision Braking (Freinage avant collision)	Setting ON (Activation)/Setting OFF (Désactivation)	*2	—
		Forward Collision Warning (Alerte de collision avant)	Far (Éloigné)/Normal/Near (Proche)		
		Emergency Lane Keeping Assist (Aide urgence maintien voie)*1	ON/OFF		
		Lane Departure (Sortie de voie)	All Functions (Ttes fonctions)/ Lane Departure Prevention Function Only (Fonction prév. sortie de voie seulement)/ Warning Buzzer Only (Vibreur alerte uniq.)/OFF (DÉS.)		
		Cruise Control Acceleration (Accélération régulateur de vitesse)	Eco (Éco)/Comfort (Confort)/ Standard/Dynamic (Dynamique)		
		Lead Vehicle Acquisition Sound (Son acquisition véhicule de tête)	ON/OFF		
		Speed Limiter (Limiteur de vitesse)*1	Manual (Manuel)/Intelligent		
		Speed Limiter (Limiteur de vitesse)/Cruise Control (Régulateur de vitesse)*1	Manual (Manuel)/Intelligent		
		Intelligent Speed Limiter Offset Speed (Vitesse décal. limit. vitesse intelligent)*1	-10 km/h à +10 km/h		

228 Affichage d'informations central (CID)

Élément			Réglages disponibles	Page de référence pour le fonctionnement du système du véhicule	Page de référence pour la procédure de réglage
1er menu	2ème menu	3ème menu			
Car (Véhicule)	EyeSight	Traffic Information Advance Warning (Infos trafic - Avert. préalable)*1	No Entry (Sens interdit)/Stop/Yield/Give Way (Cédez le passage)	*2	—
		Speed Limit Warning Function (Avertissement limitation vitesse)*1	ON/OFF		
		Speed Limit Change Sound (Son changement limit. vitesse)*1	ON/OFF		
		Lane Sway Warning (Avert. déviation trajectoire)*1	ON/OFF		
		Lead Vehicle Moving Monitor (Moniteur déplac. véhicule avant)	ON/OFF		
		Select Drive on Left/Drive on Right (Sélect. conduite gauche/droite)	Right Lane (Voie de droite)/Left Lane (Voie de gauche)		
	EyeSight Assist Monitor (Moniteur d'aide EyeSight)	Red Indicator (Voyant rouge)	ON/OFF	*2	—
		Yellow Indicator (Voyant jaune)	ON/OFF		
		Green Indicator (Voyant vert)	ON/OFF		
	Reverse Automatic Braking (RAB) (Freinage auto m. arrière (RAB))	Sonar Audible Alarm (Alarme audio sonar)	ON/OFF	364	232
Automatic Braking (Freinage automatique)		ON/OFF			

Élément			Réglages disponibles	Page de référence pour le fonctionnement du système du véhicule	Page de référence pour la procédure de réglage
1er menu	2ème menu	3ème menu			
Car (Véhicule)	Driver Monitoring System (Système. surveil. cond.)* ¹	Driver Monitoring System (Système. surveil. cond.)	ON/OFF	377	232
		Repeat Facial Scan (Répéter recon. faciale)	OK/Cancel (Annuler)		234
		User Recognition (Reconnaissance utilisateur)	ON/OFF		232
		Register User (Enregistrer l'utilisateur)	Enregistre l'utilisateur.		234
		Delete Driver Position (Sup. position conducteur)* ¹	Supprime la position enregistrée du conducteur.		234
		Delete User (Supprimer utilisateur)	Supprime l'utilisateur enregistré.		234
		Delete All Users (Sup. tous utilisateurs)	Supprime tous les utilisateurs enregistrés.		234
	Keyless Entry System (Système d'entrée sans clé)	Hazard Warning Flasher (Feux de détresse)	ON/OFF	140 et 145	232
		Security Relocking (Reverrouillage de sécu.)* ³	20 seconds (20 secondes)/ 30 seconds (30 secondes)/ 40 seconds (40 secondes)/ 50 seconds (50 secondes)/ 60 seconds (60 secondes)/ OFF (DÉS.)	144	232
		Driver Door Unlock (Porte conduct. déverr.)* ¹	Driver Door Only (Porte conduct. uniq.)/All (Tous)	133	232
Rear Gate/Boot Unlock (Déverr. porte arrière/coffre)* ¹		Rear Gate/Boot Only (Porte arrière/coffre uniquement)/All (Tous)	133	232	

230 Affichage d'informations central (CID)

Élément			Réglages disponibles	Page de référence pour le fonctionnement du système du véhicule	Page de référence pour la procédure de réglage
1er menu	2ème menu	3ème menu			
Car (Véhicule)	Demister (Désembueur)	—	15 minutes/Continuous (Continu)	260	232
	Interior Light (Éclairage int.)	—	10 seconds (10 secondes)/ 20 seconds (20 secondes)/ 30 seconds (30 secondes)/ OFF (DÉS.)	287	232
	One-Touch Lane Changer (Chang. voie par impulsion)	—	ON/OFF	253	232
	Rear Seat Reminder (Rappel de siège arrière)	—	ON/OFF	68	232
	Vehicle Dynamics Control (Contrôle dynam. véhicule)	—	ON/OFF	336	232
	Auto Vehicle Hold (AVH) (Attente véhic. auto (AVH))	—	ON/OFF	343	232
	Rear Vehicle Detection (SRVD) (Détection véhicule arrière (SRVD))	—	ON/OFF	361	232
	Steering Responsive Headlights (SRH) (Phares directionnels (SRH))	—	ON/OFF	249	232
	Warning Volume (Volume avertissement)	—	Min (Min.)/Mid (Moyen)/Max (Max.)	359, 374 et *2	232
	Units (Unités)	—	km, km/h, Litre (km, km/h, litre)/ Miles, MPH, Gallon	167 et 200	232
	TPMS Mode Setting (Paramètres du mode TPMS)	—	Normal Mode (Mode Normal)/ Loading Mode (Mode Charge- ment)/Towing Mode (Mode Remorquage)	339	232

Élément			Réglages disponibles	Page de référence pour le fonctionnement du système du véhicule	Page de référence pour la procédure de réglage
1er menu	2ème menu	3ème menu			
Car (Véhicule)	ISA Map Information (Informations cartographiques ISA)*1	—	Please check the owner's manual for the country applicable to each area. (Veuillez consulter le manuel du propriétaire pour connaître les pays qui composent chaque région.)	*2	—

*1: Selon modèles

*2: Pour les modèles avec le système EyeSight, reportez-vous au supplément du Manuel du conducteur pour le système EyeSight.

*3: Modèles sans système de double verrouillage

REMARQUE

Appuyez sur ⓘ pour afficher les explications des options.

▼ Comment sélectionner des éléments à l'écran

▽ Réglage ON/OFF



Exemple

Appuyez sur le menu de modification et sélectionnez ACTIVÉ ou DÉSACTIVÉ .

▽ Sélection



Exemple

Appuyez sur l'élément de votre choix.



▼ Comment régler les éléments à l'écran

▽ Luminosité/Contraste

Règle et ajuste la luminosité et le contraste de l'affichage d'informations central.

REMARQUE

“Brightness (Luminosité)” ne peut être réglé que lorsque “Brightness Dial (Cadran luminosité)” est désactivé. Reportez-vous à “Réglages généraux” P221.

1. Appuyez sur  (ACCUEIL).
2. →  (Settings (Paramètres))
3. → “General (Général)”
4. → “Display (Affichage)”
5. → “Brightness/Contrast (Luminosité/Contraste)”





6. Faites glisser  pour régler la luminosité et le contraste.
Appuyez sur “Default (Par défaut)” pour revenir au réglage d'usine.

▽ Widgets favoris





Le menu sur l'écran des favoris peut être personnalisé.

1. Appuyez sur  (ACCUEIL).
2. →  (Settings (Paramètres))
3. → "General (Général)"
4. → "Favourite Widgets (Widgets favoris)"
5. Sélectionnez l'icône de la position de l'affichage.
6. Sélectionnez l'option d'affichage.

▽ Liste d'anniversaires

Si un anniversaire ou une date commémorative approche, un message est indiqué lorsque le contacteur d'allumage est mis sur la position "ON". Cette fonction peut être activée ou désactivée avec "Reminder Screen (Écran de rappel)". Pour plus de détails, reportez-vous à "Réglages généraux" P221.

1. Appuyez sur  (ACCUEIL).
2. →  (Settings (Paramètres))
3. → "General (Général)"
4. → "Birthday List (Liste des anniversaires)"



5. → "Add (Ajouter)"



6. Saisissez le nom.
7. → "Next (Suivant)"



8. Entrez la date.
9. → "OK"

REMARQUE

Un maximum de 5 anniversaires peuvent être mémorisés.

▽ Liste des dates commémoratives

La procédure de réglage d'une date commémorative est la même que "Liste d'anniversaires" P233, sauf qu'il faut choisir "Anniversary List (Liste des dates importantes)" à l'étape 4.



▽ Système de surveillance du conducteur (selon modèles)

Les réglages du système de surveillance du conducteur peuvent être modifiés.

Pour la méthode de réglage pour le menu suivant sur le système de surveillance du conducteur, reportez-vous à "Réglage ON/OFF" P232.

- Driver Monitoring System (Système. surveil. cond.)
- User Recognition (Reconnaissance utilisateur)



Répétition du scan facial:

1. Appuyez sur  (ACCUEIL).
2. →  (Settings (Paramètres))
3. → "Car (Véhicule)"
4. → "Driver Monitoring System (Système. surveil. cond.)"
5. → "Repeat Facial Scan (Répéter recon. faciale)"



6. → "OK"
7. Tout en étant assis sur le siège conducteur, regardez devant et attendez quelques instants. Lorsque le scan est terminé, l'écran de fin apparaît sur l'affichage d'informations central.

Enregistrement de l'utilisateur:

1. Appuyez sur  (ACCUEIL).
2. →  (Settings (Paramètres))
3. → "Car (Véhicule)"
4. → "Driver Monitoring System (Système. surveil. cond.)"
5. → "Register User (Enregistrer l'utilisateur)"



6. Sélectionnez l'utilisateur de votre choix dans la liste.



7. → "Set (Régler)"
8. Tout en étant assis sur le siège conducteur, regardez devant et attendez quelques instants.



Lorsque l'écran change, l'enregistrement du scan facial est terminé.

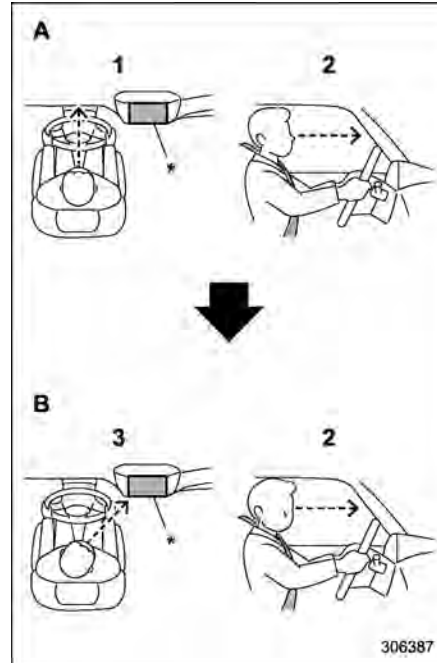

- A Vers l'avant
B Vers l'affichage
1 Regardez droit devant.
2 Ne baissez pas votre menton.
3 Tournez-vous vers l'affichage.
*: Affichage

REMARQUE

- Si l'enregistrement de l'utilisateur ne peut pas être effectué, regardez droit devant tel qu'indiqué sur l'illustration puis tournez-vous vers l'affichage.
- Dans certains cas, l'enregistrement utilisateur ne peut pas être effectué correctement. Si l'un de ces cas se produit, reportez-vous à "Système de surveillance du conducteur" P377.
- Si "Unable to register. Try again. (Enregistrement impossible. Recommencez.)" s'affiche, recommencez la procédure à partir de l'étape 5.



9. Saisissez le nom.
10. → "Next (Suivant)"





11. Sélectionnez l'icône de votre choix.
12. → "Set (Régler)"

REMARQUE

- Un utilisateur existant peut être remplacé par sélection d'un numéro enregistré. Lorsqu'un utilisateur est enregistré par remplacement, les données d'économie de carburant sont réinitialisées.
- Lorsque "User Recognition (Reconnaissance utilisateur)" est réglé sur OFF, l'enregistrement de l'utilisateur ne peut pas être sélectionné.

Supprimer un utilisateur:

1. Appuyez sur  (ACCUEIL).
2. →  (Settings (Paramètres))
3. → "Car (Véhicule)"
4. → "Driver Monitoring System (Système. surveil. cond.)"
5. → "Delete User (Supprimer utilisateur)"

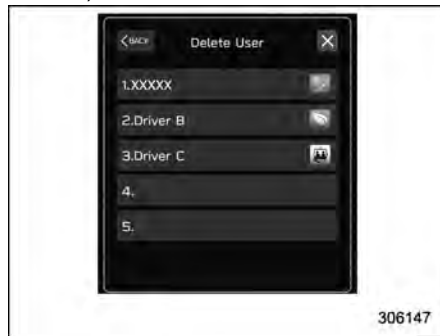



6. Sélectionnez l'utilisateur de votre choix dans la liste.



7. → "Yes (Oui)"

Supprimer tous les utilisateurs:

1. Appuyez sur  (ACCUEIL).
2. →  (Settings (Paramètres))
3. → "Car (Véhicule)"
4. → "Driver Monitoring System (Système. surveil. cond.)"
5. → "Delete All Users (Sup. tous utilisateurs)"



6. → "Yes (Oui)"

▼ Écran d'informations du véhicule

1. Appuyez sur  (ACCUEIL) pour afficher le menu supérieur.



Exemple: Écran tactile (type A)

2. →  (Car Info (Infos véhicule))

▽ Écran des statistiques de conduite

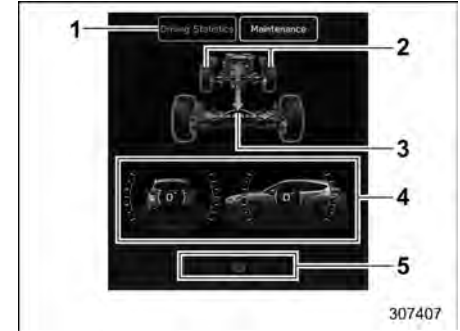

- 1 Statistiques de conduite
- 2 Angle de direction
- 3 Condition de fonctionnement
- 4 Posture du véhicule
- 5 Écran de voyants lumineux

Cet écran affiche les fonctions de l'état de conduite du véhicule et de l'état de fonctionnement. L'indicateur s'allume ou clignote pour les fonctions qui sont en marche.

REMARQUE

- L'indication de la posture du véhicule peut être différente de la posture réelle.
- L'angle d'inclinaison du véhicule varie non seulement en raison de l'angle de la surface de la route, mais aussi en raison de l'inclinaison du véhicule provoquée par les passagers, le chargement, et l'accélération ou le ralentissement.

▽ Écran d'entretien

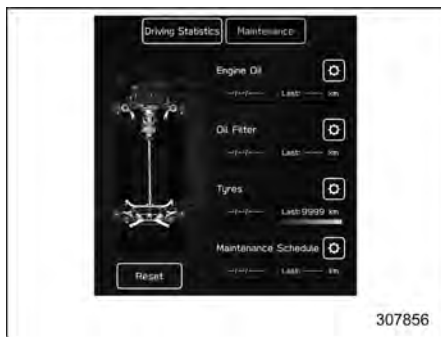

Des rappels d'entretien peuvent être programmés.

Rappel pour la vidange de l'huile moteur:

1. Appuyez sur "Maintenance" dans le 2ème menu de l'écran des informations sur le véhicule.
2. → (Engine Oil (Huile moteur))
3. Sélectionnez "Notification Date (Date de notification)" ou "Notification Distance (Distance de notification)" pour le rappel.
4. → "Set (Régler)"
5. →

Rappel de remplacement du filtre à huile:

La procédure de réglage est la même que pour le rappel de "Engine Oil (Huile moteur)", mais appuyez sur l'option "Oil Filter (Filtre à huile)" à l'étape 2.

Rappel de permutation des pneus:

La procédure de réglage est la même que pour le rappel de "Engine Oil (Huile moteur)", mais appuyez sur l'option "Tyres (Pneus)" à l'étape 2.

Réglage du programme d'entretien:

La procédure de réglage est la même que pour le rappel de "Engine Oil (Huile moteur)", mais appuyez sur l'option "Maintenance Schedule (Programme de maintenance)" à l'étape 2.

REMARQUE

- Appuyez sur "Reset (Réinitialiser)" pour réinitialiser chaque réglage.
- Appuyez sur "Default (Par défaut)" pour revenir à la valeur par défaut.

3-8. Horloge

Pour les modèles équipés d'un système de navigation et/ou audio SUBARU d'origine, l'horloge peut être réglée soit avec le mode auto, soit avec le mode manuel.

■ Réglage manuel de l'horloge

1. Mettez le contacteur d'allumage en position "ON".



Exemple: Écran tactile (type B)

2. Appuyez sur (ACCUEIL).
3. → (Settings (Paramètres))
4. → "General (Général)"
5. → "Clock (Horloge)"
6. → "Time Setting (Réglage heure)"



7. → "Manual (Manuel)"
8. → ou
9. → "OK"

REMARQUE

L'écran de réglage de l'horloge peut également être affiché en appuyant sur l'horloge de la barre d'état.

■ Réglage automatique de l'horloge

1. Mettez le contacteur d'allumage en position "ON".

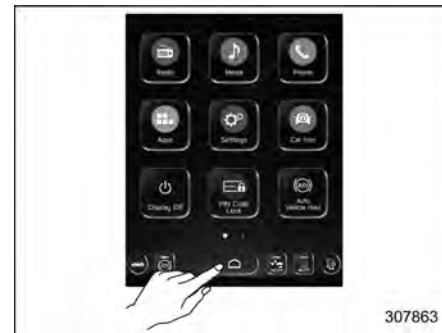

Exemple: Écran tactile (type B)

2. Appuyez sur (ACCUEIL).
3. → (Settings (Paramètres))
4. → "General (Général)"
5. → "Clock (Horloge)"
6. → "Time Setting (Réglage heure)"
7. Modèles avec le système de navigation:
 - "Auto"
 Modèles sans le système de navigation:
 - "Sync With Phone (Synchro avec téléph.)"

▼ **Modèles avec le système de navigation**

L'horloge est réglée automatiquement lorsqu'un signal GPS est disponible.

▼ **Modèles sans le système de navigation**

L'horloge est réglée et ajustée automatiquement lorsqu'un smartphone est connecté via Bluetooth® pour transférer les données du répertoire.

1. Enregistrez le smartphone au système audio. Pour plus de détails, reportez-vous à "Réglages Bluetooth" dans le supplément du Manuel du conducteur pour le système audio/de navigation.
2. Transférez les données du répertoire téléphonique au système. Pour plus de détails, reportez-vous à "Réglages Bluetooth" dans le supplément du Manuel du conducteur pour le système audio/de navigation. L'horloge sera automatiquement ajustée.

REMARQUE

Selon le modèle du smartphone connecté, il se peut que ses réglages doivent être modifiés. (p. ex.: Il peut falloir activer les réglages de notification pour iOS ou d'autres modèles.) Pour plus de renseignements, consultez les instructions de connexion des

smartphones.

■ **Fuseau horaire (modèles avec système de navigation)**

Vous pouvez configurer le réglage "Time Zone (Fuseau horaire)" sur l'écran de réglage de l'horloge.

Si un signal GPS est disponible lorsque "AUTO" est sélectionné, "Time Zone (Fuseau horaire)" est défini automatiquement. Reportez-vous à "Écran principal" P220 pour le réglage.

■ **Heure d'été (modèles avec système de navigation)**

Vous pouvez configurer le réglage "Daylight Saving Time (Heure d'été)" sur l'écran de réglage de l'horloge.

Si un signal GPS est disponible lorsque "AUTO" est sélectionné, "Daylight Savings Time (Heure d'été)" est défini automatiquement. Reportez-vous à "Écran principal" P220 pour le réglage.

REMARQUE

- Lorsque "Time Setting (Réglage heure)" est réglé sur "AUTO", vous pouvez changer les réglages de "Daylight Saving Time (Heure d'été)" et "Time Zone (Fuseau horaire)".

- Lorsque "Daylight Saving Time (Heure d'été)" est réglé sur "AUTO", le réglage "Time Zone (Fuseau horaire)" ne peut être réglé que sur "AUTO".

3-9. Verrouillage du code PIN

Lorsque vous laissez votre véhicule à un service de voiturier, par exemple dans un hôtel ou un restaurant, vous pouvez régler le verrouillage du code PIN (mode parking gardé), qui désactive les fonctions de navigation, audio et de réglage du véhicule. L'affichage ne peut pas être utilisé, ce qui empêche la fuite d'informations personnelles. Le verrouillage du code PIN est conçu pour aider à empêcher les fuites d'informations personnelles.

■ Activation du verrouillage du code PIN



Exemple: Écran tactile (type B)

1. Appuyez sur "PIN Code Lock (Verrouillage du code PIN)".



2. Saisissez le mot de passe.
3. Appuyez sur "OK".

■ Désactivation du verrouillage du code PIN



Exemple: Écran tactile (type B)

1. Appuyez sur "PIN Code Lock (Verrouillage du code PIN)" ou sélectionnez **DÉSACTIVER**.
2. Saisissez le mot de passe.
3. Appuyez sur "OK".

REMARQUE

Si vous saisissez trois mots de passe incorrects à la suite lors du réglage ou de la désactivation du verrouillage du code PIN, un message vous invitant à contacter un concessionnaire SUBARU s'affiche. Il reste cependant possible de saisir le mot de passe même après la quatrième tentative.

Si vous avez oublié votre mot de passe, consultez votre concessionnaire SUBARU.

3-10. Commande de réglage des éclairages

ATTENTION

- L'usage prolongé de tout éclairage avec le système e-BOXER à l'arrêt peut décharger la batterie auxiliaire 12 V.
- Assurez-vous que la commande de réglage des éclairages est placée sur la position d'arrêt avant de quitter le véhicule. La batterie auxiliaire 12 V risque de se décharger si vous quittez le véhicule pour une période prolongée alors que la commande de réglage des éclairages se trouve sur une position autre que la position d'arrêt, et cela même si les éclairages s'éteignent au bout de 10 minutes.

La commande de réglage des éclairages fonctionne lorsque le contacteur d'allumage à bouton-poussoir est en position "ACC" ou "ON".

Quelle que soit la position de la commande de réglage des éclairages, les éclairages allumés s'éteignent lorsque le contacteur d'allumage à bouton-pous-

soir est coupé.

REMARQUE

La commande de réglage des éclairages peut être actionnée (sauf la position AUTO) même lorsque le contacteur d'allumage à bouton-poussoir est placé sur la position "OFF".

Si la portière conducteur est ouverte alors que les phares sont allumés dans de telles conditions, un signal sonore informe le conducteur que les éclairages sont allumés.

■ Phares

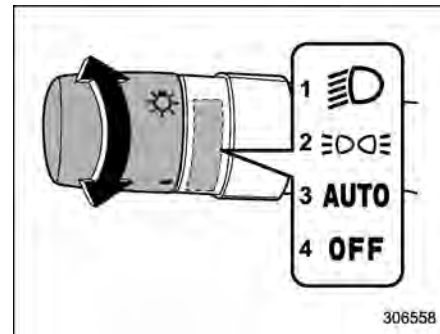

- 1 2ème position
- 2 1ère position
- 3 Position AUTO
- 4 Position OFF

Pour allumer les phares, tournez le bouton situé à l'extrémité de la manette des clignotants de direction.

2ème position:

Les phares, les feux de position avant, l'éclairage du tableau de bord, les feux arrière, les feux de gabarit arrière et les éclairages de plaque d'immatriculation sont allumés.

1ère position:

Les feux de position avant, l'éclairage du tableau de bord, les feux arrière, les feux de gabarit arrière et les éclairages de plaque d'immatriculation sont allumés.

Position AUTO:

Lorsque le contacteur d'allumage est en position "ON", les phares, les feux de position avant, l'éclairage du tableau de bord, les feux arrière, les feux de gabarit arrière et les éclairages de plaque d'immatriculation sont **allumés ou éteints automatiquement** en fonction du niveau de luminosité ambiant.

Position OFF:

Les phares sont tous éteints.

REMARQUE

- Si la commande de réglage des éclairages est en position "AUTO" et que les phares ne s'allument pas lorsqu'il fait sombre dehors, tournez la commande des éclairages sur la deuxième position. Lorsque cela se produit, nous vous recommandons de faire inspecter votre véhicule par votre concessionnaire SUBARU dès que possible.
- La sensibilité des phares à activation/désactivation automatique peut être changé par le concessionnaire SUBARU. Nous vous recommandons de contacter votre concessionnaire SUBARU pour plus de détails.

▼ Phares à activation/désactivation automatique liés à l'essuie-glace

Lorsque la commande de réglage des éclairages est en position "AUTO", les phares s'allument automatiquement si les essuie-glaces de pare-brise sont actionnés à plusieurs reprises. Les phares s'éteignent automatiquement environ une minute après l'arrêt des essuie-glaces.

Cette fonction peut être activée ou désactivée par un concessionnaire SUBARU. Nous vous recommandons de contacter votre concessionnaire SUBARU pour les détails.

REMARQUE

Les phares à activation/désactivation automatique liés à l'essuie-glace peuvent ne pas fonctionner selon le niveau d'éclairage ambiant.

▼ Réglage du délai d'extinction des phares

La fonction de délai d'extinction des phares allume les phares, etc., pour une sortie aisée du véhicule la nuit ou dans un lieu sombre.

REMARQUE

Le réglage d'usine (réglage par défaut) de la durée de fonctionnement des phares et des éclairages extérieurs est de 30 secondes. Le réglage peut être changé pour OFF (pas de fonctionnement), 30 secondes, 60 secondes, ou 90 secondes chez un concessionnaire SUBARU. Pour plus de détails, nous vous recommandons de vous adresser à votre concessionnaire SUBARU.

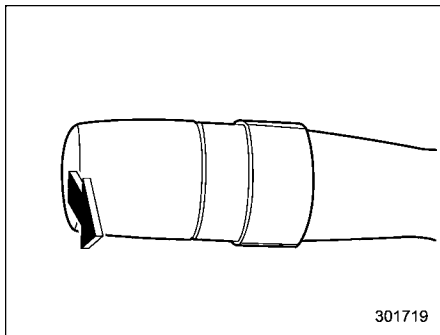

Lorsque le contacteur d'allumage est coupé et que la commande de réglage des éclairages est en position "AUTO" ou "OFF", si vous tirez la manette des clignotants de direction vers vous, les feux de croisement des phares et certains éclairages extérieurs s'allument comme suit.

- S'allume pendant 30 secondes après fermeture de la portière conducteur.
- S'allume jusqu'à ce que vous appuyiez sur le bouton de verrouillage du portecclés d'accès deux fois de suite.
- S'allume jusqu'à ce que vous touchiez le capteur de verrouillage de portière sur la poignée de portière deux fois de suite.

REMARQUE

- Lorsque la fonction de délai d'extinction des phares est en marche, les phares et les éclairages extérieurs s'éteignent si vous effectuez une des opérations suivantes.
 - Mettez le contacteur d'allumage en position "ON".
 - Tirez la manette des clignotants de direction vers vous.
 - Réglez la commande de réglage des éclairages sur une position autre que "AUTO" ou "OFF".
- Si la portière du conducteur n'est pas ouverte et fermée, ces éclairages s'éteignent au bout de 3 minutes.

▼ Fonction de réduction de déchargement de la batterie

Lorsque vous coupez le contacteur d'allumage à bouton-poussoir alors que les phares sont allumés, la fonction de réduction de déchargement de la batterie s'active et effectue les opérations suivantes pour réduire le risque de déchargement de la batterie.

- Les phares s'éteignent automatiquement au bout de 10 minutes.
- Lorsque vous ouvrez ou fermez la portière ou que vous actionnez la commande de réglage des phares,

ces derniers s'éteignent automatiquement 10 minutes plus tard.

REMARQUE

- Lorsque vous quittez le véhicule, placez la commande de réglage des éclairages en position OFF pour empêcher le déchargement de la batterie.
- Lorsque vous ouvrez ou fermez la portière ou que vous actionnez la commande de réglage des phares après l'extinction automatique des phares, ceux-ci s'allument à nouveau.

▼ Capteur des phares à activation/désactivation automatique (capteur de lumière et pluie)

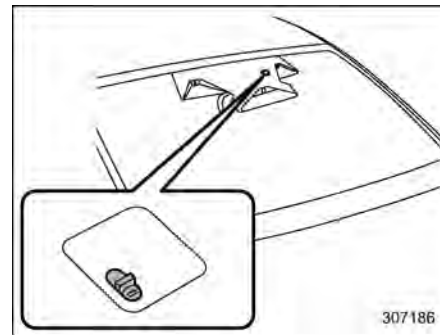

Le capteur est situé sur la vitre de pare-brise comme indiqué sur l'illustration.

ATTENTION

Si un objet est attaché sur ou à proximité du capteur, le capteur pourrait ne pas détecter correctement le niveau de luminosité de l'alentour et les phares à activation/désactivation automatique pourraient ne pas fonctionner correctement.

■ **Inverseur feux de route/feux de croisement (gradateur)**

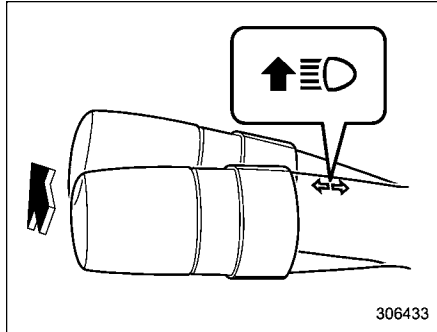

Les phares s'allument pendant que la commande de réglage des éclairages est

en position "☞" ou "AUTO" dans un lieu sombre.

Pousser le levier vers l'avant puis le relâcher active les feux de route. Tirer le levier vers l'arrière puis le relâcher fait passer les phares aux feux de croisement.

Lorsque la commande de réglage des éclairages est sur la position "AUTO", pousser le levier vers l'avant active l'assistance des feux de route.

Reportez-vous à "Fonction d'assistance des feux de route" P245.

Lorsque les phares sont en position de feux de route, le témoin indicateur des feux de route "☞" situé sur les instruments de bord s'allume également.

■ **Appels de phares**

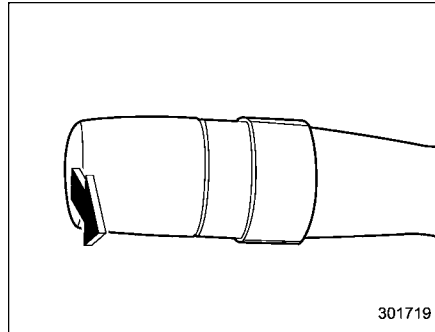

ATTENTION

Ne tenez pas la manette en position d'appel de phares pendant plus de quelques secondes.

Pour faire un appel de phares, tirez la manette vers vous puis relâchez-la. Les feux de route restent allumés tant que vous tenez la manette. Il est possible de faire des appels de phares même lorsque la commande d'éclairage est placée sur la position d'arrêt.

Lorsque les phares sont en position de feux de route, le témoin indicateur des feux de route "☞" situé sur les instruments de bord s'allume également.

■ **Fonction d'assistance des feux de route (selon modèles)**

REMARQUE

- Ne surestimez pas les capacités de la fonction d'assistance des feux de route. Le conducteur a toujours la responsabilité de comprendre la situation environnante, de conduire prudemment, et de changer le mode des phares manuellement si nécessaire.
- Le réglage d'usine (par défaut) est réglé sur "activation". Ce réglage

peut être modifié sur OFF (désactivé) par des concessionnaires SUBARU. Pour plus de détails, nous vous recommandons de vous adresser à votre concessionnaire SUBARU.

- La vitesse prédéfinie du véhicule varie selon les modèles.
- La fonction d'assistance des feux de route utilise la caméra stéréo installée à la position du côté supérieur du pare-brise.
- Pour plus de détails sur la manière de manipuler la caméra stéréo, reportez-vous au supplément du Manuel du conducteur pour le système EyeSight.

La fonction d'assistance des feux de route change automatiquement le phare des feux route vers les feux de croisement (et inversement).

Lorsque toutes les conditions suivantes sont remplies, le phare passe aux feux de route.

- Lorsque la vitesse du véhicule atteint ou dépasse un niveau prédéfini.
- Absence de véhicule vous précédant ou roulant en sens inverse.
- La zone à l'avant du véhicule est sombre.
- La route n'a pas de virage prononcé.

Lorsque l'une des conditions suivantes est remplie, le phare passe aux feux de croisement.

- Lorsque la vitesse du véhicule diminue à un niveau prédéfini ou à une vitesse inférieure.
- Lorsque la zone à l'avant du véhicule est éclairée.
- Lorsqu'il y a un véhicule vous précédant ou roulant en sens inverse.
- Lorsque le système EyeSight est défectueux ou arrêté temporairement.

▼ Comment utiliser la fonction d'assistance des feux de route

La fonction d'assistance des feux de route est activée lorsque toutes les conditions suivantes sont remplies.

- La commande de réglage des éclairages est en position "AUTO" et les feux de croisement s'allument automatiquement.
- Le levier du clignotant de direction est poussé vers l'avant.

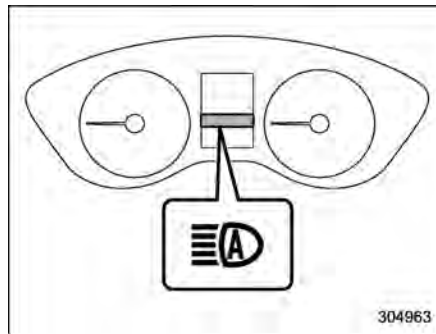

Indicateur d'assistance des feux de route

Lorsque la fonction d'assistance des feux de route est activée, l'indicateur d'assistance des feux de route s'allume sur les instruments de bord.

REMARQUE

Si la fonction d'assistance des feux de route fonctionne mal ou est temporairement arrêtée, le phare sera bloqué sur les feux de croisement.

▼ Comment modifier le mode de phare manuellement

Passer aux feux de croisement:

- Réglez la commande de réglage des éclairages sur "D".
- Tirez sur le levier pendant que le faisceau de route est en train de

s'allumer puis relâchez-le.

Passer aux feux de route:

Poussez le levier vers l'avant puis relâchez-le.

À ce moment, la fonction d'assistance des feux de route est désactivée, l'indicateur d'assistance des feux de route s'éteint et le témoin indicateur des feux de route s'allume.

REMARQUE

- **Après avoir modifié le mode de phare manuellement sur les feux de route, si vous activez la fonction d'assistance des feux de route, poussez le levier vers l'avant puis relâchez-le.**
- **Lorsque vous modifiez le mode de phare manuellement sur les feux de route, si vous tournez la commande de réglage des éclairages sur la position “E00E”, les feux de stationnement, les feux de gabarit avant et arrière sur flanc, les feux arrière et l'éclairage de plaque d'immatriculation s'allument.**
- ▼ **Conseils pour le système d'assistance des feux de route**
- La fonction d'assistance des feux de route reconnaît les conditions des alentours du véhicule à partir de la

luminosité de l'éclairage à l'avant de votre véhicule, etc. Par conséquent, le mode de phare peut changer dans certaines situations qui ne correspondent pas aux sensations du conducteur.

- Un vélo ou vélo de chargement peut ne pas être détecté.
- Dans les situations suivantes, la luminosité de l'éclairage ambiant peut ne pas être détectée correctement et la fonction d'assistance des feux de route peut ne pas marcher correctement. L'éblouissement provoqué par les feux de route peut alors déranger le véhicule roulant en sens inverse, ou le véhicule à l'avant. En outre, le mode de feux de croisement peut continuer bien qu'il n'y ait pas de véhicules roulant en sens inverse ou à l'avant. Dans de tels cas, modifiez le mode de phare manuellement.
 - Par mauvais temps (brouillard, neige, tempête de sable, forte pluie, etc.).
 - Lorsque la vitre du pare-brise est sale ou embuée.
 - Lorsque le pare-brise est fissuré ou endommagé.
 - En présence d'éclairages similaires aux phares ou aux feux arrière dans les environs.

- Lorsqu'un véhicule roulant en sens inverse ou un véhicule devant vous roule sans ses phares et feux arrière allumés.
- Si les phares d'un véhicule roulant en sens inverse ou les feux arrière d'un véhicule devant vous sont sales ou décolorés, ou si les faisceaux lumineux ne sont pas orientés correctement.
- En cas de changement rapide et continu de luminosité pendant la conduite.
- Lors de la conduite sur une route constituée de nombreuses pentes ou dont la surface est irrégulière.
- Lors de la conduite sur une route avec de nombreux virages.
- En cas de présence d'objets qui réfléchissent fortement la lumière, tel qu'un panneau routier ou un miroir dans le véhicule devant vous.
- Lorsque la partie arrière du véhicule devant vous, tel qu'un conteneur, réfléchit fortement la lumière.
- Lorsque les phares de votre véhicule sont endommagés ou sales.
- Lorsque votre véhicule est incliné, comme lors d'une crevaillon ou en cas de remorquage de votre véhicule.

- Lorsque la caméra stéréo est déformée ou que les objectifs de la caméra stéréo sont sales.
- Immédiatement après le démarrage du moteur.
- Dans les conditions suivantes, le mode de phare ne passera pas automatiquement des feux de route aux feux de croisement.
 - Lorsque votre véhicule passe soudainement à côté d'un véhicule roulant en sens inverse dans un virage sans visibilité.
 - Lorsqu'un autre véhicule passe devant votre véhicule.
 - Lorsqu'un véhicule roulant en sens inverse ou le véhicule à l'avant entre et sort de votre champ de vision à cause de virages continus, de bandes médianes, d'arbres sur le côté de la route, etc.
- Si la caméra stéréo détecte la lumière des phares antibrouillard avant d'un véhicule roulant en sens inverse, le mode de phare peut passer des feux de route aux feux de croisement automatiquement.
- Le mode de phare peut passer des feux de route aux feux de croisement, ou le mode de feux de croisement peut continuer son fonctionnement en cas de présence d'un réverbère, d'un feu

de circulation, de la lumière d'un panneau publicitaire, ou d'un objet réfléchissant tel qu'un panneau de signalisation ou une enseigne.

- Le moment où le mode de phare change peut varier à cause des facteurs suivants.
 - La couleur ou la luminosité des phares d'un véhicule roulant en sens inverse ou des feux arrière d'un véhicule situé devant.
 - Les phares du véhicule roulant en sens inverse ou les feux arrière du véhicule situé devant sont recouverts de boue, neige, etc.
 - Le mouvement et la direction d'un véhicule roulant en sens inverse ou d'un véhicule situé devant.
 - Lorsque les phares d'un véhicule roulant en sens inverse ou les feux arrière d'un véhicule situé devant ne sont allumés que d'un côté.
 - Lorsque le véhicule roulant en sens inverse ou le véhicule situé devant est une moto.
 - Conditions routières (pente, virage, surface de la route, etc.).
 - Nombre de passagers et poids de charge.
 - Les limites de capacité de détection de la caméra stéréo.

■ Système d'éclairage de jour (selon modèles)



Lorsque les éclairages de jour sont allumés, les feux arrière ne s'allument pas. Lorsqu'il commence à faire sombre dehors, tournez la commande d'éclairage sur la position "☞" pour allumer les phares et les feux arrière. Cela améliorera la visibilité et permettra aux autres conducteurs de mieux voir votre véhicule.

Les éclairages de jour s'allument automatiquement lorsque les conditions suivantes sont remplies.

- Le système e-BOXER est en marche.
- Le frein de stationnement est complètement desserré.
- La commande de réglage des éclairages est sur la position "AUTO" ou "OFF".

REMARQUE

- **Si le frein de stationnement est serré lorsque vous démarrez le moteur, l'éclairage pour conduite de jour s'allume lorsque le frein de stationnement est libéré.**

- Lorsque la commande des phares est en position “ ☰ ” ou “ ☷ ”, le système d’éclairage de jour est désactivé.
- Lorsque la commande des phares est sur “AUTO” et que les phares s’allument automatiquement, l’éclairage de jour est désactivé.

3-11. Phare répondant à la direction (SRH)

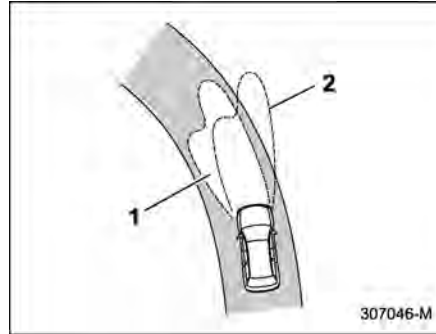

- 1 La zone cible éclairée lorsque le système SRH est activé
- 2 La zone cible éclairée lorsque le système SRH n'est pas activé

Le système SRH est une fonction qui déplace automatiquement le faisceau des phares vers la gauche ou la droite en fonction de l'angle de braquage et de la vitesse du véhicule. Cette fonction permet d'améliorer la visibilité de nuit en éclairant les virages et les intersections de la route devant vous.

Vous pouvez activer ou désactiver la fonction SRH. Les réglages peuvent être modifiés en utilisant l'affichage d'informations central. Pour plus de détails, repor-

tez-vous à “Réglages du véhicule” P226.

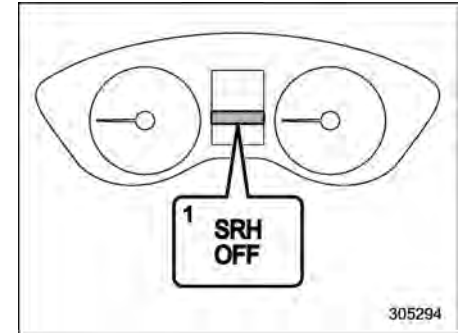

- 1 Témoin indicateur de désactivation des phares répondant au braquage

Le témoin indicateur de désactivation des phares répondant au braquage sur l'affichage des instruments de bord (LCD couleur) s'éteint lorsque le système SRH est activé.

Le témoin indicateur de désactivation des phares répondant au braquage sur l'affichage des instruments de bord (LCD couleur) s'allume lorsque le système SRH est désactivé.

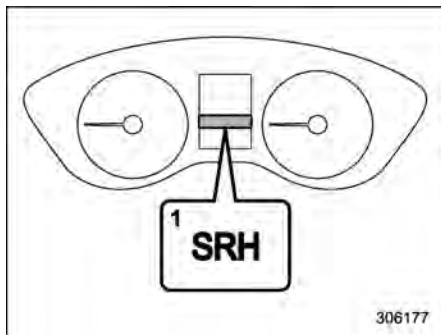

1 Témoin avertisseur des phares répondant au braquage

Si le système SRH est défectueux, le témoin avertisseur des phares répondant au braquage s'allume sur l'affichage des instruments de bord (LCD couleur) et un message apparaît sur l'écran d'avertissement lorsque le contacteur d'allumage est en position "ON". Cela indique que le système SRH a été désactivé. Nous vous recommandons de contacter un concessionnaire SUBARU pour une inspection.

REMARQUE

- L'état opérationnel/non-opérationnel de la fonction SRH est maintenu lorsque le système e-BOXER est à l'arrêt, même en cas de redémarrage de ce système.

- Le SRH ne s'active que lorsque le véhicule roule en marche avant à une vitesse approximative de 8 km/h ou plus.

3-12. Feux de virage

Les feux de virage éclairent les zones diagonalement opposées à l'avant du véhicule lorsque vous effectuez un virage ou êtes stationné. Ces feux vous permettent de voir plus facilement les piétons et les vélos qui s'approchent.

Les feux de virage sont allumés lorsque les phares sont allumés dans les conditions suivantes:

- Le véhicule tourne à gauche ou à droite à une vitesse d'environ 35 km/h ou moins pendant que la manette des clignotants de direction fonctionne dans le sens de la marche.
- Le véhicule effectue une marche arrière.

Ces feux s'éteignent en sortie de virage ou lorsque vous finissez de garer le véhicule.

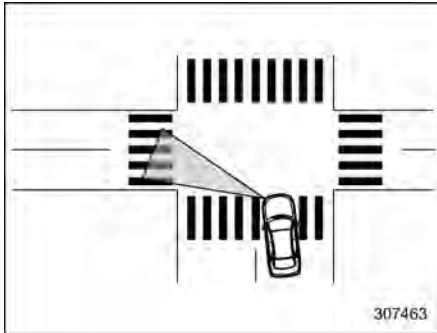

3-13. Dispositif de réglage de portée des phares

Les phares LED génèrent plus de lumière que les phares à halogène classiques.

Lorsque le véhicule transporte une charge lourde et que les faisceaux des phares sont dirigés vers le haut, cela peut éblouir le conducteur d'un véhicule roulant en sens inverse.

Pour éviter cela, le dispositif de réglage automatique de portée des phares ajuste automatiquement le faisceau des phares à la hauteur optimale en fonction de la charge que le véhicule transporte.



ATTENTION

Dans certaines circonstances, les phares peuvent être décalés, et le dispositif de réglage de portée des phares ne les remettra pas dans l'angle correct. Cela peut se produire après le transport de votre véhicule sur un camion à plateau, ou si le véhicule est stationné et redémarré sur des angles différents. Dans de tels cas, nous vous recommandons de faire vérifier l'alignement des phares par un concessionnaire SUBARU.

3-14. Commande des phares antibrouillard

■ Commande des phares antibrouillard avant

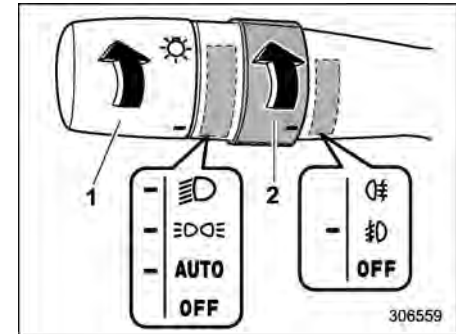

Condition d'activation des phares antibrouillard avant

- 1 Commande des phares
- 2 Commande des phares antibrouillard

Les phares antibrouillards avant s'allument lorsque la commande des phares antibrouillard est placée sur la position "☰" alors que les phares se trouvent dans l'une des conditions suivantes:

- La commande des phares est sur la position "EDGE" ou "☰".
- La commande des phares est en position "AUTO" et les phares s'allu-

ment automatiquement.

Pour éteindre les phares antibrouillard avant, ramenez la commande sur la position "OFF".

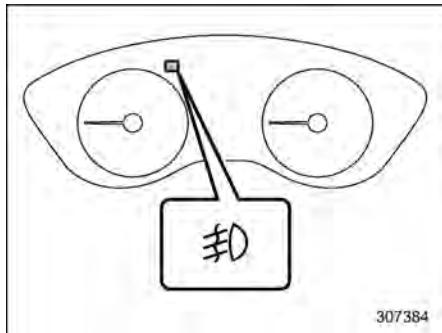

Témoin indicateur des phares antibrouillard avant

Le témoin indicateur incorporé aux instruments de bord s'allume lorsque les phares antibrouillard avant sont allumés.

■ Commande des phares antibrouillard arrière

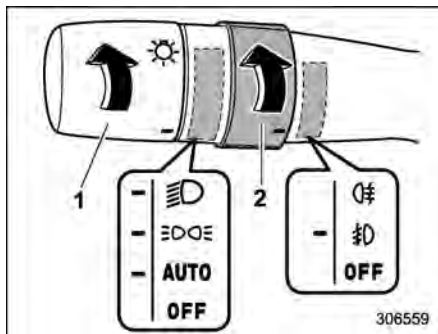

Condition d'activation des phares antibrouillard arrière

- 1 Commande des phares
- 2 Commande des phares antibrouillard

Le phare antibrouillard arrière s'allume lorsque la commande des phares antibrouillard est placée sur la position "AUTO" alors que les phares se trouvent dans l'une des conditions suivantes:

- La commande des phares est sur la position "AUTO" ou "OFF".
- La commande des phares est en position "AUTO" et les phares s'allument automatiquement.

La commande revient sur la position "OFF" lorsqu'elle est relâchée.

Pour éteindre le phare antibrouillard arrière, effectuez l'une des procédures suivantes.

- Tournez la commande des phares antibrouillards vers le haut pour revenir à la position "AUTO".
- Tournez la commande des phares antibrouillards vers le bas sur la position "OFF".

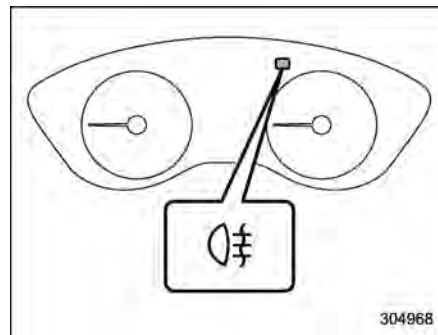

Témoin indicateur de phare antibrouillard arrière

Le témoin indicateur aux instruments de bord s'allume lorsque le phare antibrouillard arrière est allumé.

REMARQUE

Pour éviter que le conducteur n'oublie d'éteindre le phare antibrouillard arrière, le circuit de phare antibrouillard arrière est configuré de manière à ce que ce phare s'éteigne lorsqu'une des actions suivantes est effectuée.

- La commande des phares est placée sur la position "OFF".
- La commande des phares est placée sur la position "AUTO" et les phares s'éteignent.
- Le contacteur d'allumage à bouton-poussoir est coupé.

Toutefois, cela ne signifie pas que le phare antibrouillard arrière se rallume lorsque la commande des phares est mise à nouveau en position "☞" ou lorsque le contacteur d'allumage est mis à nouveau en position "ON". Si vous souhaitez rallumer le phare antibrouillard arrière, placez la commande des phares antibrouillard sur "☞".

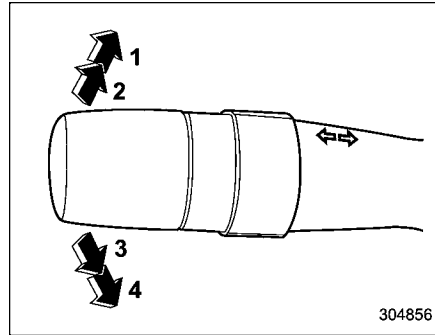
3-15. Manette des clignotants de direction

- 1 Virage à droite
- 2 Signal de changement de voie vers la droite
- 3 Signal de changement de voie vers la gauche
- 4 Virage à gauche

Pour signaler un virage à droite, poussez la manette des clignotants de direction vers le haut. Pour signaler un virage à gauche, poussez la manette vers le bas. La manette revient automatiquement en position centrale en sortie de virage. Si la manette ne revient pas d'elle-même en sortie de virage, ramenez-la manuellement en position centrale.

Pour signaler un changement de voie, maintenez légèrement la manette vers le haut ou le bas. Les témoins indicateurs du clignotant de direction clignotent dans la direction du virage ou du changement de voie.

■ Changeur de voie par simple pression

Pour actionner trois fois le clignotant de direction et le témoin indicateur du clignotant de direction, levez ou baissez légèrement le levier du clignotant de direction et relâchez-le immédiatement.

REMARQUE

Le changeur de voie par simple pression peut être activé ou désactivé par un concessionnaire SUBARU. Pour les détails, nous vous recommandons de contacter le concessionnaire SUBARU le plus proche. Le réglage peut également être modifié en utilisant l'affichage d'informations central. Pour plus de détails, reportez-vous à "Réglages du véhicule" P226.

3-16. Essuie-glaces et lave-glaces



DANGER

Par temps de gel, n'actionnez pas le lave-glace avant d'avoir suffisamment réchauffé le pare-brise au moyen du dégivrage.

Le liquide de lavage pourrait geler sur le pare-brise et gêner la visibilité.



ATTENTION

- N'actionnez pas le lave-glace pendant plus de 10 secondes sans interruption ou lorsque le réservoir est vide. Cela pourrait entraîner une surchauffe du moteur de projection de liquide de lavage. Vérifiez fréquemment le niveau de liquide du lave-glace, par exemple à l'occasion de chaque ravitaillement en carburant.
- N'actionnez pas les essuie-glaces lorsque le pare-brise ou la lunette arrière est sec. Cela risque de rayer le verre, d'en-

dommager les caoutchoucs des balais et peut causer la panne du moteur d'essuie-glace. Avant de mettre les essuie-glaces en marche sur une lunette arrière ou pare-brise sec, n'oubliez pas d'actionner le lave-glace de pare-brise.

- Par temps de gel, avant d'actionner les essuie-glaces, n'oubliez pas de vérifier que les caoutchoucs des balais ne sont pas collés par le gel contre le pare-brise ou la lunette arrière. Mettre l'essuie-glace en marche lorsque les caoutchoucs des balais sont collés contre la vitre par le gel risque non seulement d'endommager les caoutchoucs des balais mais peut aussi causer la panne du moteur d'essuie-glace. Si les caoutchoucs des balais sont collés contre la vitre par le gel, commencez par actionner le dégivreur de pare-brise, le dégivreur d'essuie-glaces (selon modèles) ou le désembueur de la lunette arrière avant de mettre les essuie-glaces en marche.
- Si les essuie-glace sont bloqués pendant leur fonctionnement par de la glace ou tout autre obstacle

sur la vitre, cela peut causer la panne du moteur d'essuie-glace même si vous remettez la commande en position d'arrêt. Si cela venait à se produire, garez rapidement le véhicule dans un endroit sûr, mettez le contacteur d'allumage en position "OFF", puis nettoyez la vitre de lunette pour que les essuie-glaces puissent fonctionner normalement.

- Utilisez de l'eau douce si vous ne disposez pas de liquide pour lave-glace. Dans les régions où il gèle en hiver, utilisez du liquide de lave-glace de pare-brise SUBARU ou un produit équivalent. Reportez-vous à "Liquide de lave-glace de pare-brise" P488.
- En outre, si le véhicule est utilisé dans une région où il gèle en hiver, employez des balais d'essuie-glaces adaptés au gel.
- Ne nettoyez pas les balais d'essuie-glaces avec du carburant ou du solvant (diluants à peinture, benzine, etc.). Ces produits les endommageraient.
 - Lorsque la commande d'essuie-glaces est en position "AUTO", ne touchez pas le pare-brise aux

alentours du capteur de lumière/pluie et ne placez pas de chiffon mouillé sur le pare-brise près du capteur de lumière/pluie. Ceci pourrait résulter à un fonctionnement involontaire d'essuie-glaces et causer des blessures.

- Lors du lavage du véhicule, assurez-vous que les essuie-glaces sont désactivés. Autrement, les essuie-glaces peuvent fonctionner de manière involontaire et causer des blessures.
- Lorsque vous lavez votre véhicule dans un lave-auto automatique, assurez-vous que les essuie-glaces sont désactivés. Autrement, les essuie-glaces peuvent être endommagés car ils risquent de fonctionner involontairement et de s'emmêler avec les brosses de lave-auto automatique.

REMARQUE

- Le moteur électrique d'essuie-glace de pare-brise est protégé des surcharges par un disjoncteur. Si le moteur fonctionne en continu sous une charge anormalement forte, le disjoncteur se déclenche et arrête

provisoirement le moteur électrique. Si cela se produit, garez votre véhicule dans un endroit sûr, mettez la commande d'essuie-glaces en position d'arrêt et attendez une dizaine de minutes. Le disjoncteur se réarme automatiquement et les essuie-glace fonctionnent à nouveau normalement.

- Pour éviter la formation de marques sur le pare-brise et pour éliminer les dépôts de sel et d'enrobé routier, nettoyez fréquemment la vitre et les caoutchoucs des balais avec une solution de lavage. Actionnez le lave-glace pendant au moins une seconde de sorte que la solution de lavage se répande sur toute la surface du pare-brise ou de la lunette arrière.
- La graisse, la cire, les insectes et toute autre substance adhérant au pare-brise et aux balais d'essuie-glace rendent le fonctionnement des essuie-glace irrégulier et forment des marques sur la vitre. Si vous ne parvenez pas à éliminer ces impuretés simplement en actionnant le lave-glace de pare-brise, ou si le mouvement des essuie-glace est irrégulier, nettoyez la face externe du pare-brise et de la lunette arrière en frottant avec une éponge

ou un chiffon doux imbibé de détergent neutre ou faiblement abrasif. N'utilisez cependant pas de détergent pour nettoyer les caoutchoucs des balais. N'utilisez qu'une éponge ou un chiffon doux (sans détergent neutre ou faiblement abrasif) lorsque vous nettoyez les caoutchoucs des balais. Si vous essuyez le caoutchouc du balai avec force, le composant du revêtement noir se détachera, ce qui provoquera un sautellement de l'essuie-glace. Vérifiez également que le caoutchouc ne s'est pas détaché après l'avoir essuyé. Après nettoyage de la vitre et des caoutchoucs des balais d'essuie-glace, assurez-vous de les rincer à l'eau propre. Rincez la vitre jusqu'à ce que l'eau ne forme plus d'auréoles dessus. Cela indique que la vitre est propre.

- Si vous ne parvenez pas à éliminer les marques par lavage selon la méthode ci-dessus, remplacez les balais d'essuie-glaces (ou les caoutchoucs des balais) par des neufs. Pour de plus amples conseils de remplacement, reportez-vous à "Remplacement des balais d'essuie-glaces" P489.

- Lorsque la commande d'essuie-glaces est en position "AUTO" au moment où le contacteur d'allumage est en position "ON", les essuie-glaces fonctionnent une fois. Ceci indique que la commande d'essuie-glaces est en position "AUTO".
- Lorsque la commande d'essuie-glace est en position "AUTO", les situations suivantes peuvent se produire.
 - Les essuie-glaces peuvent fonctionner si le capteur de lumière/pluie ou le pare-brise subit des vibrations ou est couvert d'objets tels que des insectes, des impuretés, de la boue, etc. Désactivez l'essuie-glace à moins qu'il ne pleuve ou neige.
 - Les essuie-glaces ne fonctionnent pas si le capteur de lumière/pluie ne détecte pas de pluie ou de neige. Abaissez, le cas échéant, la manette de commande des essuie-glaces jusqu'à la position de faible vitesse ou de vitesse élevée.
 - Les essuie-glaces peuvent ne pas fonctionner correctement si le capteur de lumière/pluie ne détecte pas la quantité de goutte de pluie à cause d'une couche hydrofuge, ou de saleté ou glace sur la partie supérieure du pare-brise.
- Le capteur de lumière/pluie peut être défectueux si le fonctionnement intermittent des essuie-glaces ne varie pas selon la quantité de pluie. Si c'est nécessaire, mettez la commande d'essuie-glaces sur n'importe quelle position autre que "AUTO". Nous vous recommandons de contacter votre concessionnaire SUBARU dans les plus brefs délais.
- Les essuie-glaces arrêtent de fonctionner si la température ambiante diminue jusqu'à -15 °C ou moins. Les essuie-glaces fonctionnent à nouveau si la température ambiante augmente jusqu'à -10 °C ou plus. Si vous devez actionner les essuie-glaces à une température inférieure à -15 °C , abaissez la manette de commande d'essuie-glaces jusqu'à la position de faible vitesse ou de vitesse élevée.
- Les essuie-glaces ne fonctionnent pas si la température autour du capteur de lumière/pluie est de plus de 80 °C , car le système ne peut pas détecter la quantité de pluie sous ces conditions.
- Ce système est également équipé d'une fonction de balayage intermittent selon le mode de verrouillage de la vitesse du véhicule. Lorsque le véhicule s'arrête, l'intervalle de fonctionnement des essuie-glaces devient plus espacé par rapport à l'intervalle de fonctionnement des essuie-glaces pendant la conduite.
- Ce système risque de dysfonctionner dans un endroit présentant de puissantes ondes radio ou du bruit.
- Si la commande d'essuie-glaces est en position "AUTO" et que les essuie-glaces ne fonctionnent pas lorsqu'il pleut, ou si la commande d'essuie-glaces est en position de "Vitesse basse" et que les essuie-glaces ne fonctionnent pas, placez la commande d'essuie-glaces en position de "Vitesse élevée". Dans ce cas, nous vous recommandons de contacter votre concessionnaire SUBARU.

■ Commande d'essuie-glaces et de lave-glace de pare-brise

L'essuie-glaces ne fonctionne que si le contacteur d'allumage est en position "ON".

▼ Essuie-glace de pare-brise

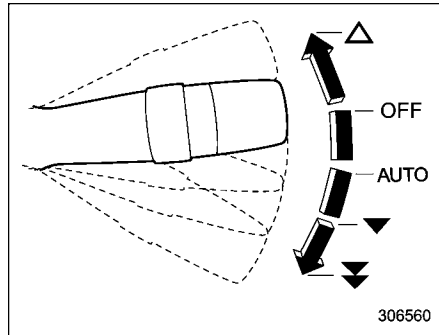

- ▲: Désembuage (avec un seul balayage)
- OFF: Arrêt
- AUTO: Fonctionnement automatique
- ▼: Balayage lent
- ▼: Balayage rapide

Pour mettre les essuie-glaces en marche, abaissez la manette de commande des essuie-glaces jusqu'à la position qui convient. Avec la commande d'essuie-glaces en position "AUTO", les essuie-glaces fonctionnent automatiquement lorsque le capteur de lumière et pluie

détecte la pluie. Le rythme de balayage est réglé automatiquement selon la quantité de pluie.

Pour arrêter les essuie-glaces, ramenez la manette en position "OFF".

Poussez la manette vers le haut pour donner un seul coup d'essuie-glace. Les essuie-glace fonctionnent tant que vous tenez la manette tirée.

REMARQUE

- Le mode de réglage automatique du rythme de balayage peut être changé du mode de détection de la pluie au mode de verrouillage de la vitesse du véhicule. Le réglage peut être modifié par un concessionnaire SUBARU. Pour plus de détails, nous vous recommandons de vous adresser à votre concessionnaire SUBARU.
- Pendant le balayage intermittent, si le véhicule est démarré, les essuie-glaces fonctionneront une fois. Cette fonction peut être activée ou désactivée par votre concessionnaire SUBARU. Pour plus de détails, nous vous recommandons de contacter votre concessionnaire SUBARU.

▽ Capteur de lumière et pluie

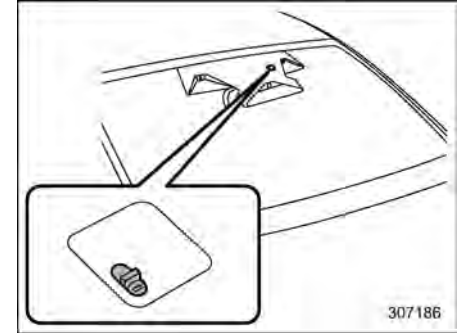

Le capteur de lumière et pluie est situé sur la vitre de pare-brise.

▽ Commande de sensibilité de capteur

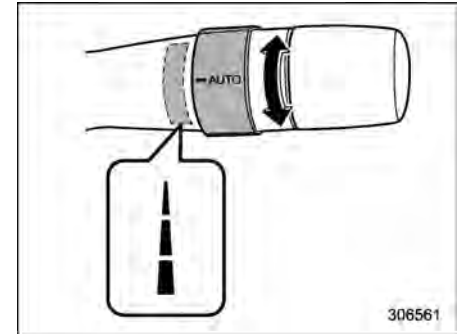

Tournez le cadran pour régler la sensibilité du capteur de lumière et pluie de la commande des essuie-glaces. Tournez la commande vers le bas pour augmenter la sensibilité. Tournez la commande vers le haut pour diminuer la sensibilité.

REMARQUE

Lorsque la manette de commande d'essuie-glaces est en position "AUTO", si vous tournez la commande vers le bas, les essuie-glaces seront actionnés une fois pour vous informer que la sensibilité du capteur a été augmentée.

▼ Lave-glace de pare-brise

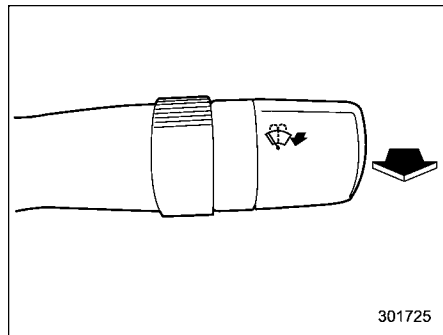

Pour laver le pare-brise, tirez la manette de commande d'essuie-glace vers vous. La projection de liquide de lavage cesse

dès que vous relâchez la manette. Les essuie-glace fonctionnent tant que vous tirez sur la manette.

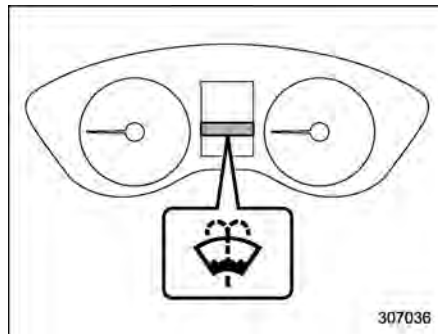

Témoin avertisseur de liquide de lave-glace de pare-brise

REMARQUE

Le témoin avertisseur de liquide de lave-glace de pare-brise apparaît lorsque le niveau de liquide de lave-glace dans le réservoir a chuté au niveau de limite inférieure. Si le témoin avertisseur apparaît, remplissez le réservoir avec du liquide. Pour les méthodes de remplissage du réservoir, reportez-vous à "Liquide de lave-glace de pare-brise" P488.

■ Commande d'essuie-glace et de lave-glace de lunette arrière

L'essuie-glaces ne fonctionne que si le contacteur d'allumage est en position "ON".

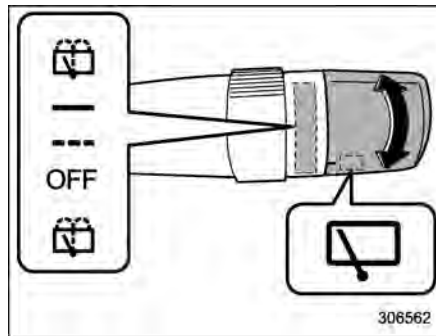

- Lave-glace (avec balayage des essuie-glaces)
- Balayage continu
- Balayage intermittent
- OFF: Arrêt
- Lave-glace (avec balayage des essuie-glaces)

▼ Essuie-glace arrière

Pour activer l'essuie-glace arrière, tournez l'extrémité de la commande vers le haut. Pour désactiver l'essuie-glace, ramenez la commande sur la position "OFF".

Avec la molette tournée en position “---”, l’essuie-glace de lunette arrière fonctionnera par intermittence, à des intervalles correspondant à la vitesse du véhicule. Dans cette position, lorsque vous placez le levier sélecteur sur la position “R”, l’essuie-glace arrière passe en fonctionnement continu. Lorsque vous placez le levier sélecteur de la position “R” (marche arrière) à une autre position, l’essuie-glace arrière repasse en balayage intermittent.

Essuie-glace arrière verrouillé à la marche arrière:

Même si la commande d’essuie-glace de lunette arrière est en position “OFF”, si les essuie-glaces de pare-brise avant fonctionnent en continu, l’essuie-glace de lunette arrière fonctionne par intermittence lorsque vous déplacez le levier sélecteur en position “R” (marche arrière).

Le réglage d’usine (par défaut) de l’essuie-glace de lunette arrière à déclenchement automatique au passage de la marche arrière est “Activé”.

Vous pouvez faire changer ce réglage par un concessionnaire SUBARU. Nous vous recommandons de contacter votre concessionnaire SUBARU pour les détails.

ATTENTION

N’accrochez rien qui puisse perturber le fonctionnement de l’essuie-glace arrière sur le hayon. Cela peut endommager l’essuie-glace arrière lorsqu’il est en marche.

▼ Lave-glace

Pour nettoyer la lunette arrière alors que l’essuie-glace de lunette arrière fonctionne, tournez la commande vers le haut sur la position “”. La projection de liquide de lavage cesse lorsque vous relâchez la bague.

Pour nettoyer la lunette arrière alors que l’essuie-glace de lunette arrière ne fonctionne pas, tournez la commande vers le bas sur la position “”. La projection de liquide de lavage cesse lorsque vous relâchez la commande.

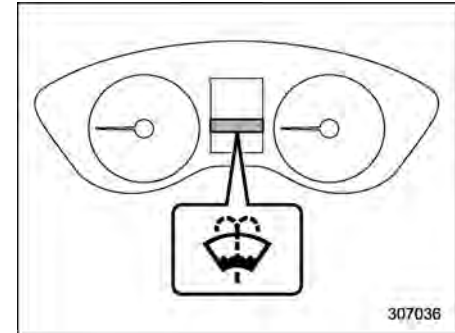

Témoin avertisseur de liquide de lave-glace de pare-brise

REMARQUE

Le témoin avertisseur de liquide de lave-glace de pare-brise apparaît lorsque le niveau de liquide de lave-glace dans le réservoir a chuté au niveau de limite inférieure. Si le témoin avertisseur apparaît, remplissez le réservoir avec du liquide. Pour les méthodes de remplissage du réservoir, reportez-vous à “Liquide de lave-glace de pare-brise”  P488.

3-17. Lave-phares

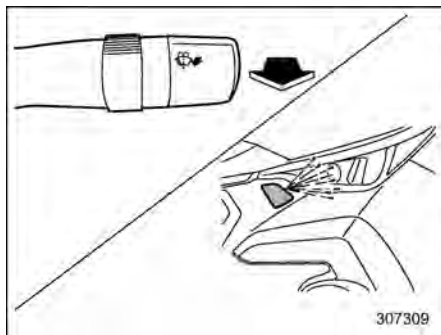

Si vous tirez la manette de commande d'essuie-glaces vers vous et la maintenez pendant plus d'une seconde avec le contacteur d'allumage sur "ON", les lave-phares fonctionnent simultanément avec le lave-glace de pare-brise dans les conditions suivantes.

- La commande d'éclairage est sur la position "☞".
- La commande d'éclairage est en position "AUTO" et les phares s'allument automatiquement.

La projection de liquide de lavage par les lave-glaces de pare-brise cesse dès que vous relâchez la manette de commande des essuie-glaces. Les lave-phares pro-

jetent du liquide de lavage pendant 1 seconde environ puis s'arrêtent automatiquement.

ATTENTION

N'actionnez pas le lave-glace lorsque le réservoir de liquide de lavage est vide. Cela pourrait entraîner une surchauffe du moteur de projection de liquide de lavage. Vérifiez fréquemment le niveau de liquide, par exemple à l'occasion de chaque ravitaillement en carburant.

REMARQUE

Si la zone autour de la protection de gicleur de lave-phares est gelée, éliminez la glace avant utilisation.

3-18. Désembueur et dégivreur

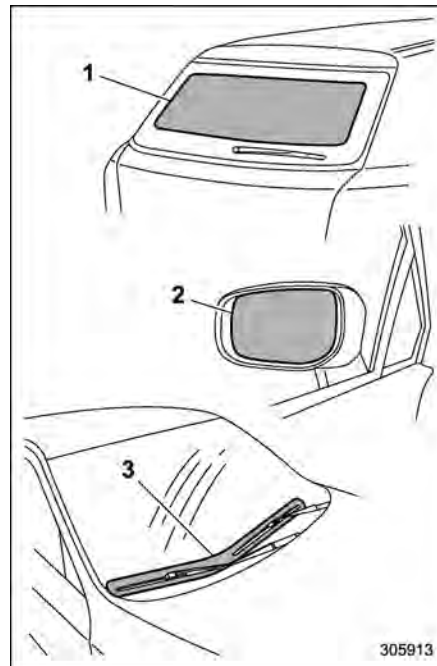

- 1 Désembueur de lunette arrière
- 2 Désembueur de rétroviseur extérieur
- 3 Dégivreur d'essuie-glaces de pare-brise

Le système de désembueur et de dégivreur ne fonctionne que lorsque le contacteur d'allumage est en position "ON".

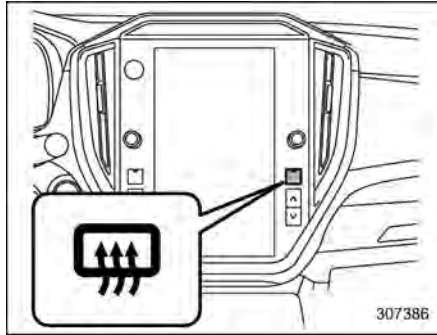

Bouton de désembueur

Pour activer le système de désembueur et de dégivreur, appuyez sur le bouton de désembueur. Le désembueur de lunette arrière, le désembueur de rétroviseur extérieur et le dégivreur d'essuie-glaces de pare-brise sont activés simultanément. Le témoin indicateur sur le bouton de désembueur s'allume lorsque le système de désembueur et de dégivreur est activé. Pour les éteindre, appuyez à nouveau sur le bouton de désembueur. Ils se désactivent également lorsque le contacteur d'allumage est ramené en position "ACC" ou "OFF".

Le système de désembueur et de dégivreur se désactive automatiquement au bout de 15 minutes environ. Si la lunette arrière et les rétroviseurs extérieurs sont dégagés et les caoutchoucs des balais d'essuie-glaces de pare-brise sont complètement dégivrés avant cela, appuyez sur le bouton de désembueur pour les désactiver. S'il est nécessaire de continuer à désembuer ou à dégivrer, remettez le dégivreur en marche en appuyant à nouveau sur le bouton de désembueur.

Il est possible de programmer le système de désembueur et de dégivreur en mode de fonctionnement continu en utilisant l'affichage d'informations central. Pour plus de détails, reportez-vous à "Réglages du véhicule" P226.

⚠ ATTENTION

- **Pour ne pas décharger inutilement la batterie auxiliaire 12 V, ne laissez pas fonctionner le système de désembueur et de dégivreur en continu plus longtemps que nécessaire.**
- **Pour nettoyer la face intérieure de la lunette arrière, n'utilisez pas un produit de nettoyage abrasif et ne grattez pas la vitre avec une**

raclette dure ou tranchante. Cela risquerait d'endommager le fil chauffant appliqué contre la vitre.

REMARQUE

- **Activez le système de désembueur et de dégivreur si les balais d'essuie-glace sont collés par le gel contre le pare-brise.**
- **Si le pare-brise est couvert de neige, enlevez la neige pour permettre un fonctionnement efficace du dégivreur d'essuie-glace de pare-brise.**
- **Pendant que le système de désembueur et de dégivreur est en mode de fonctionnement en continu:**
 - **Si la vitesse du véhicule reste à 15 km/h ou moins pendant 15 minutes, le système de dégivreur d'essuie-glaces de pare-brise arrête de fonctionner. Toutefois, le système de désembueur de lunette arrière et le système de désembueur de rétroviseur extérieur maintiennent un fonctionnement continu dans cette situation.**
 - **Si la tension de la batterie auxiliaire 12 V chute en-dessous du niveau admissible, le fonctionne-**

ment en continu du système de désembueur et du système de dégivreur est annulé, et le système s'arrête.

3-19. Rétroviseurs

Avant de prendre la route, vérifiez toujours que les rétroviseurs extérieurs et le rétroviseur intérieur sont convenablement réglés.

■ Rétroviseur intérieur (sans fonction d'atténuation automatique) (selon modèles)

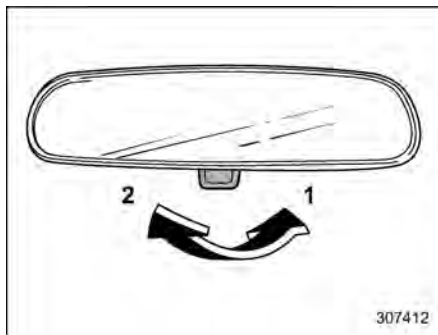

- 1 Position normale
- 2 Position anti-reflet

Pour une utilisation normale, poussez la languette du rétroviseur. Pour réduire le reflet causé par les phares du véhicule qui vous suit, tirez la languette en position anti-reflet.

■ Rétroviseur à atténuation automatique (selon modèles)

⚠ DANGER

Pour garantir la sécurité, réglez toujours les rétroviseurs et actionnez la commande avant de conduire le véhicule. Effectuez l'activation/la désactivation de l'atténuation automatique uniquement lorsque cela est nécessaire. Dans le cas contraire, un accident inattendu peut se produire.

⚠ ATTENTION

- Pour nettoyer le rétroviseur, utilisez une serviette en papier ou un matériau similaire humidifié avec du nettoyant pour vitres. Ne vaporisez pas de nettoyant pour vitres directement sur le rétroviseur, car cela pourrait faire pénétrer le nettoyant liquide dans le boîtier du rétroviseur et ainsi endommager ce dernier.
- Des capteurs qui détectent la luminosité sont situés devant et derrière le rétroviseur. Ne collez pas d'objets tels qu'un autocol-

lant sur les zones du capteur et ne posez rien sur le rétroviseur.

▼ Comment utiliser le rétroviseur à atténuation automatique

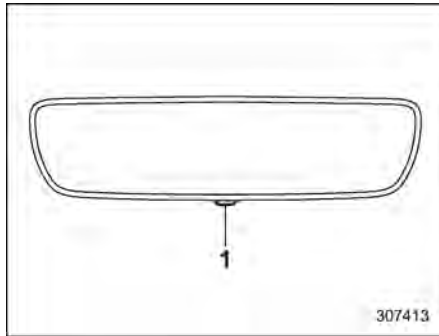

1 Interrupteur ON/OFF

1. Déplacez la partie principale du rétroviseur à atténuation automatique et ajustez sa position de manière à avoir une vue assez dégagée vers l'arrière.
2. Appuyez sur la commande d'activation/de désactivation de l'atténuation automatique pour activer ou désactiver la fonction d'atténuation automatique. La fonction d'atténuation automatique est en cours de fonctionnement lorsque le témoin LED vert de l'interrupteur est allumé.

REMARQUE

- Les capteurs sont situés devant et derrière le rétroviseur.
- Même lorsque le rétroviseur est en mode d'atténuation automatique, sa surface devient lumineuse si le levier sélecteur est mis en position "R". Cela permet d'assurer une bonne visibilité vers l'arrière lors de la marche arrière.

■ Rétroviseurs extérieurs

▼ Rétroviseur convexe

⚠ DANGER

Vus dans un rétroviseur convexe, les objets semblent plus petits et plus éloignés que dans un rétroviseur ordinaire plat. En cas de changement de voie, n'utilisez pas le rétroviseur convexe pour estimer la distance vous séparant des véhicules qui vous suivent. Pour déterminer la taille ou l'éloignement des objets dont la présence a été détectée dans le rétroviseur convexe, utilisez le rétroviseur intérieur (ou regardez vers l'arrière).

⚠ ATTENTION

Veillez à régler les rétroviseurs avant de prendre la route.

▼ Interrupteur de rétroviseurs télécommandés

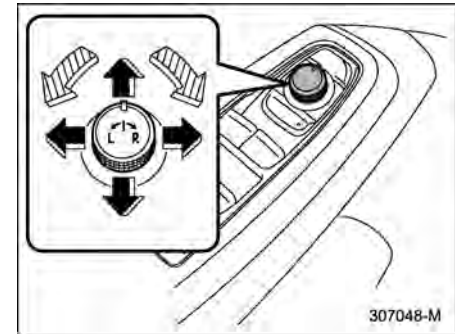

🌀 Sélectionnez le côté à régler

➡ Contrôle de direction

Les rétroviseurs télécommandés fonctionnent lorsque le contacteur d'allumage est en position "ON" ou "ACC".

1. Tournez la commande de réglage sur le côté que vous souhaitez régler. "L" est pour le rétroviseur gauche, "R" pour le rétroviseur droit.
2. Déplacez la commande dans le sens du mouvement à imprimer au rétro-

viseur.

3. Remettez la commande en position neutre pour éviter de dérégler les rétroviseurs par inadvertance.

REMARQUE

Les rétroviseurs peuvent également être réglés manuellement.

▼ Commande de rétroviseurs électriques rabattables

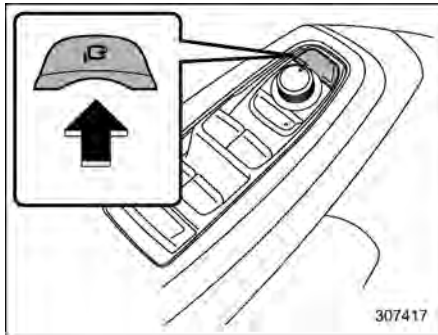

La commande de rétroviseurs électriques rabattables fonctionne lorsque le contacteur d'allumage est en position "ON" ou "ACC".

Pour rabattre les rétroviseurs extérieurs, appuyez sur la commande des rétroviseurs électriques rabattables. Pour redresser les rétroviseurs, appuyez de

nouveau sur la commande.

REMARQUE

- Si les rétroviseurs extérieurs ont été manipulés (pliés ou dépliés) manuellement, lorsque vous tournez le contacteur d'allumage de la position "OFF" à la position "ACC" ou "ON", les rétroviseurs extérieurs peuvent s'ajuster automatiquement selon l'état de la commande de rétroviseurs électriques rabattables.
- Si les rétroviseurs extérieurs ont été rabattus manuellement légèrement plus vers l'avant que lors de la position dépliée normale, lorsque vous tournez le contacteur d'allumage de la position "OFF" à la position "ACC" ou "ON", les rétroviseurs extérieurs peuvent automatiquement se rabattre plus vers l'avant selon l'état de la commande de rétroviseurs électriques rabattables. Lorsque cela se produit, appuyez sur la commande de rétroviseurs électriques rabattables. En faisant cela, les rétroviseurs extérieurs qui ont été rabattus sur la position la plus en avant s'étendront vers la position rabattue ordinaire puis se rabattront vers l'arrière de manière habituelle. Pour déplier les rétroviseurs extérieurs, appuyez de

nouveau sur la commande.

- Lorsque vous rabattez manuellement les rétroviseurs extérieurs, ceux-ci peuvent ne pas se redresser lorsque vous appuyez sur la commande, même si le son de fonctionnement du moteur se fait entendre. Lorsque cela se produit, actionnez à nouveau la commande de rétroviseurs électriques rabattables.
- Il est possible que les rétroviseurs extérieurs deviennent lâches lorsque vous les redressez manuellement. Redressez les rétroviseurs via la commande. Si les rétroviseurs extérieurs sont toujours lâches, rabattez-les puis redressez-les à nouveau au moyen de la commande.
- Il est possible qu'en cas de températures basses, les rétroviseurs extérieurs s'arrêtent en cours de fonctionnement. Appuyez de nouveau sur la commande. S'il n'est pas possible de faire fonctionner les rétroviseurs extérieurs en appuyant sur la commande, déplacez-les plusieurs fois manuellement. Il sera ensuite de nouveau possible de les actionner via la commande.
- Il est possible que les rétroviseurs ne répondent plus lorsque vous actionnez la commande de rétrovi-

seurs électriques rabattables de manière continue. Il ne s'agit pas d'une anomalie. Laissez passer quelques minutes, puis actionnez à nouveau la commande.

3-20. Volant inclinable/télescopique

⚠ DANGER

- Ne réglez jamais le volant inclinable/télescopique pendant la conduite. Cela en raison du risque de perte de contrôle du véhicule et de blessures.
- Si le levier ne peut pas être mis en position de blocage, réajustez la position du volant. Il est dangereux de conduire sans avoir bloqué le volant. Cela en raison du risque de perte de contrôle du véhicule et de blessures.

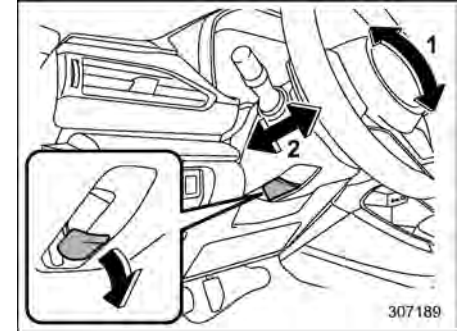

- 1 Inclinaison réglable
- 2 Inclinaison télescopique

1. Réglez la position du siège. Reportez-vous à "Sièges avant" P41.
2. Tirez vers le bas le levier de blocage du volant inclinable/télescopique.
3. Amenez le volant à la position souhaitée.
4. Tirez la manette vers le haut pour bloquer le volant dans la position choisie.
5. Essayez de faire bouger le volant vers le haut et vers le bas, vers l'avant et vers l'arrière pour vérifier qu'il est bien verrouillé en position.

3-21. Système de volant de direction chauffant (selon modèles)

Le système de volant de direction chauffant chauffe le volant à une température constante.

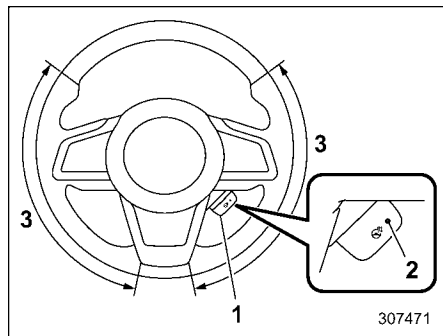

- 1 Commande de volant de direction chauffant
- 2 Témoin indicateur
- 3 Zone chauffée

Pour activer le système de volant de direction chauffant, tirez la commande du système de volant chauffant lorsque le contacteur d'allumage est sur la position "ON" ou "ACC". Ensuite, le volant est chauffé et le témoin indicateur sur la commande s'allume. Pour désactiver le

système de volant de direction chauffant, tirez à nouveau la commande. Le témoin indicateur s'éteint alors.

ATTENTION

- **Utilisez le système de volant de direction chauffant lorsque le système e-BOXER est en marche.** Dans le cas contraire, la tension de la batterie auxiliaire 12 V peut chuter en dessous du niveau acceptable et il peut être impossible de démarrer le système e-BOXER.
- Il est possible que les personnes à peau délicate puissent souffrir de brûlures légères même à basse température si l'usage du volant de direction chauffant est prolongé. Avertissez toujours les personnes concernées avant d'activer le volant de direction chauffant.
- **Ne couvrez pas le volant de direction chauffant avec un objet tel qu'une housse de volant de direction.** Cela peut provoquer une surchauffe du volant de direction chauffant.
- **Ne renversez pas de liquides sur le volant.** Si un liquide a été

répandu, épongez immédiatement et séchez-le avant d'utiliser le système de volant de direction chauffant.

REMARQUE

- Si la température de la surface du volant est supérieure à 40 °C environ lorsque la commande est activée, le témoin indicateur s'allume, mais le système ne chauffe pas le volant.
- Le système de volant de direction chauffant se désactive automatiquement 30 minutes environ après l'activation du système.
- Il est impossible d'ajuster la température du système de volant de direction chauffant.

3-22. Avertisseur sonore

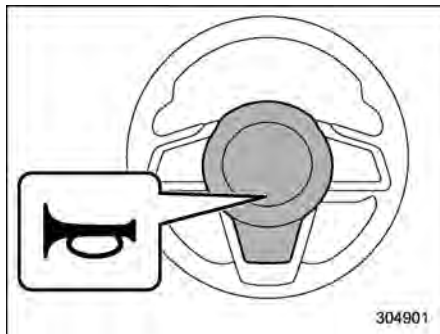

Pour actionner l'avertisseur sonore, appuyez sur le rembourrage central du volant.

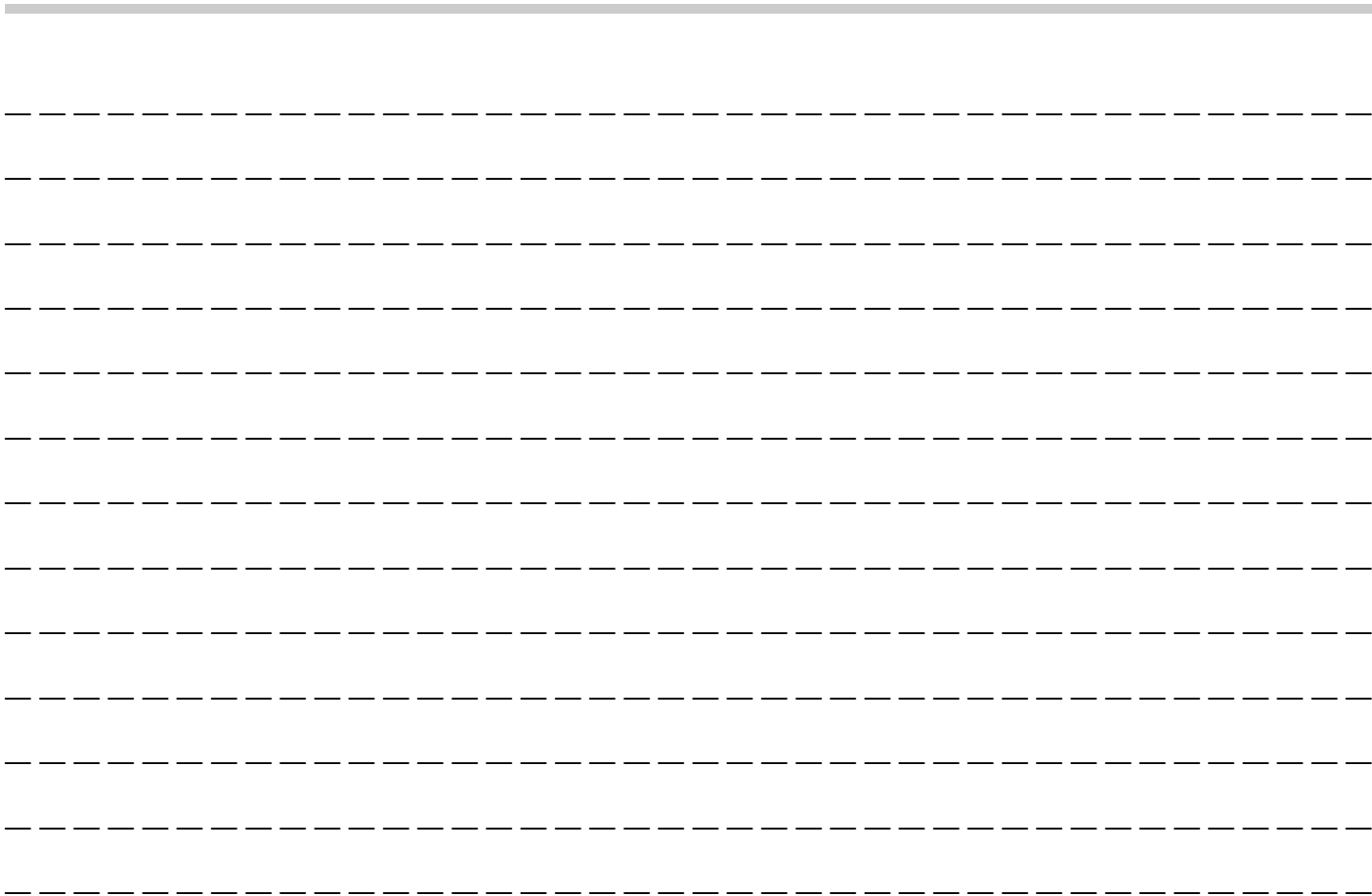

4-1. Commande des aérateurs	270
Aérateurs centraux	270
Aérateurs latéraux	270
4-2. Tableau des commandes de climatisation ...	270
Écran de climatisation	272
4-3. Fonctionnement automatique de la climatisation	273
Capteurs	274
4-4. Climatisation manuelle	274
Sélection du mode de circulation d'air	274
Commande de température	276
Commande de vitesse de soufflante.....	276
Contrôle du climatiseur.....	277
Sélection de l'entrée d'air	277
Pour désactiver le système de climatisation.....	278
4-5. Dégivrage	278
4-6. Conseils d'utilisation du chauffage et du climatiseur.....	279
Nettoyage de la grille de prise d'air	279
Pour un refroidissement plus rapide après avoir stationné en plein soleil.....	279
Circulation de l'huile de lubrification dans le circuit du réfrigérant.....	279
Contrôle du système de climatisation avant la saison chaude.....	279
Refroidissement et déshumidification par temps très humide et basse température	279
Arrêt du compresseur du climatiseur en cas de surcharge du système e-BOXER.....	279
Réfrigérant de votre système de climatisation	280
4-7. Système de filtration d'air	280
Remplacement du filtre à air de l'habitacle	281

4-1. Commande des aérateurs

■ Aérateurs centraux

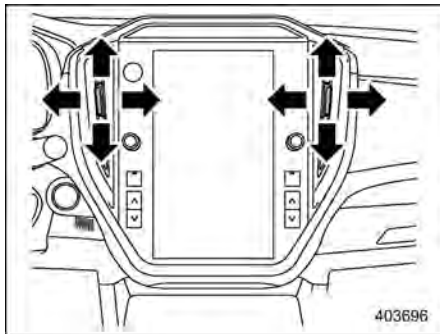

Pour orienter le courant d'air, déplacez l'onglet. Pour fermer l'aérateur, déplacez l'onglet complètement vers le bas.

■ Aérateurs latéraux

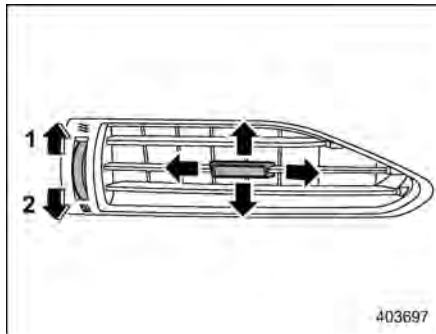

- 1 Ouvrir
- 2 Fermer

Pour orienter le courant d'air, déplacez l'onglet.

4-2. Tableau des commandes de climatisation

 **DANGER**

- La fonction de refroidissement ne fonctionne que lorsque le système e-BOXER est en marche.
- Ne laissez pas des enfants ou des adultes nécessitant normalement l'aide d'une autre personne seuls dans votre véhicule. Les animaux de compagnie ne doivent pas être laissés seuls non plus. Par temps chaud et ensoleillé, la température à l'intérieur d'un véhicule fermé peut s'élever au point d'entraîner de graves blessures et même la mort aux passagers ou aux animaux.

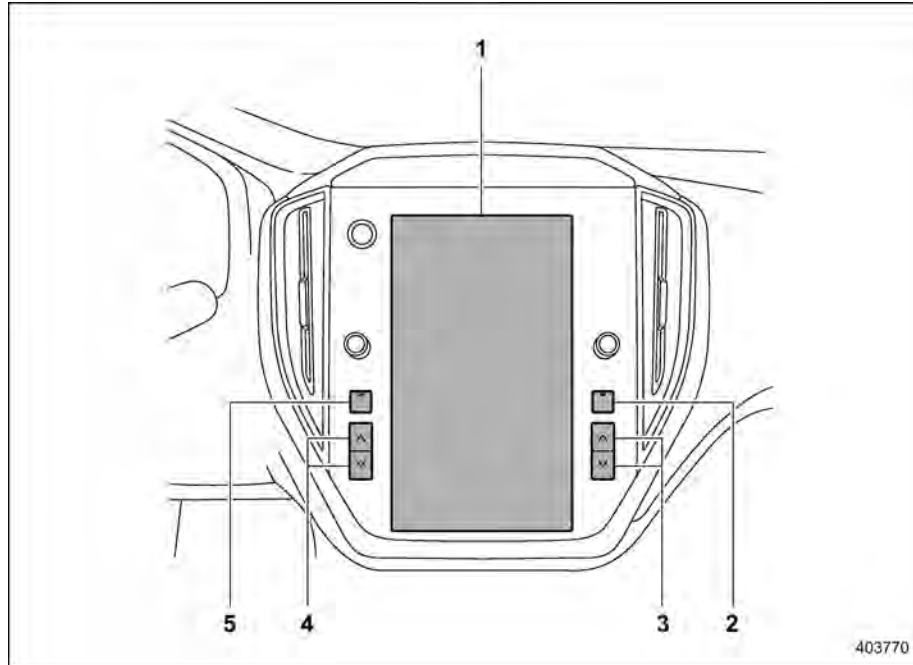

- 1 Écran de climatisation
- 2 Bouton de désembueur (Reportez-vous à "Désembueur et dégivreur" P260.)
- 3 Bouton de réglage de la température (côté droit) (Reportez-vous à "Commande de température" P276.)
- 4 Bouton de réglage de la température (côté gauche) (Reportez-vous à "Commande de température" P276.)
- 5 Bouton du dégivreur (Reportez-vous à "Dégivrage" P278.)

REMARQUE

L'illustration de gauche est un exemple typique pour les modèles avec conduite à gauche. Pour les modèles avec conduite à droite, les emplacements de certains boutons sont différents de ceux indiqués par l'illustration.

403770

■ Écran de climatisation

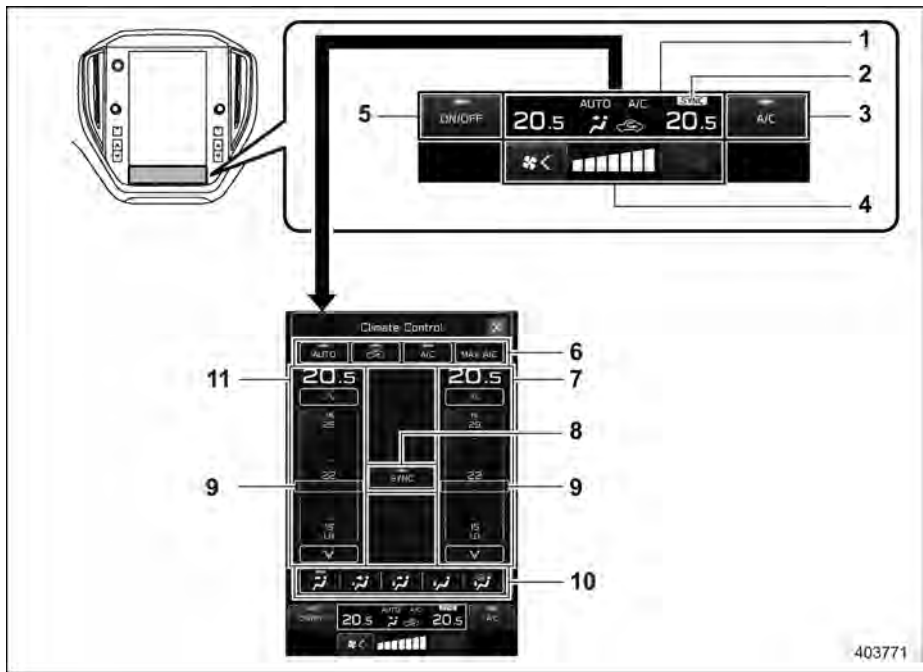

➡ : Appuyez sur l'indicateur de mode de climatisation

- 1 Indicateur de mode de climatisation
- 2 Indicateur de mode SYNC

- 3 Icône personnalisable*
- 4 Commande de vitesse de soufflante
- 5 Icône d'activation/de désactivation de la climatisation

- 6 Icône de sélection du mode de climatisation
- 7 Écran de commande de la température (côté droit)
- 8 Icône SYNC
- 9 Barre de contrôle de la température
- 10 Écran de sélection du mode de circulation d'air
- 11 Écran de commande de la température (côté gauche)

*: L'icône personnalisable peut être remplacée par votre icône favorite. Reportez-vous à "Réglages généraux" P221.

REMARQUE

- L'illustration de gauche est un exemple typique pour les modèles avec conduite à gauche. Pour les modèles avec conduite à droite, les emplacements de certains boutons sont différents de ceux indiqués par l'illustration.
- La disposition et les fonctions disponibles pour utiliser l'écran de climatisation peuvent varier en fonction du nombre d'éléments affichés sur l'affichage d'information central.

4-3. Fonctionnement automatique de la climatisation

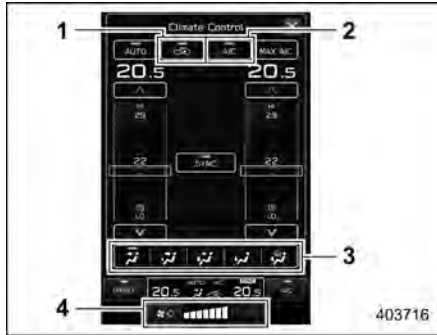

Écran de climatisation

- 1 Sélection de l'entrée d'air
- 2 Climatiseur
- 3 Mode de circulation d'air
- 4 Vitesse de soufflante

Lorsque le mode automatique est sélectionné, les fonctions suivantes sont automatiquement contrôlées.

- Mode de circulation d'air
- Sélection de l'entrée d'air
- Fonctionnement du climatiseur
- Vitesse de soufflante

Pour activer ce mode, effectuez ce qui suit.

“AUTO” est affiché sur l'icône personnalisable:

1. Appuyez sur “AUTO”.
2. Réglez la température de votre choix. Reportez-vous à “Commande de température” P276.

“AUTO” n'est pas affiché sur l'icône personnalisable:

1. Appuyez sur l'indicateur de mode de climatisation.
2. Appuyez sur “AUTO”.
3. Réglez la température de votre choix. Reportez-vous à “Commande de température” P276.

REMARQUE

- Utilisez toujours le système de climatisation automatique avec le système e-BOXER en marche.
- Même lorsqu'un refroidissement n'est pas nécessaire, le climatiseur s'allume automatiquement si la température est réglée à un niveau très inférieur à la température actuelle de l'air de sortie. Même dans ce cas, le témoin indicateur “A/C” de l'écran de climatisation s'allume.
- Le climatiseur risque de ne pas fonctionner dans les cas suivants:

- Lorsque la température de l'habitacle est basse
- Lorsque la température ambiante baisse à environ 0 °C
- La plage de température contrôlable peut varier selon les caractéristiques techniques régionales du véhicule.
- Lorsque “AUTO” est affiché, si vous actionnez la commande de vitesse de soufflante ou le mode de circulation d'air, que vous appuyez sur le bouton de dégivreur ou que vous activez le mode MAX A/C, l'affichage d'“AUTO” cessera. Vous pouvez ensuite contrôler manuellement le système à volonté en utilisant l'écran de climatisation. Pour revenir en mode automatique, appuyez sur “AUTO”.

Pour désactiver le système de climatisation, appuyez sur “ON/OFF”.

À ce moment, le mode de sélection de l'entrée d'air sera différent selon le mode automatique et le mode manuel.

- Lorsque la sélection de l'entrée d'air est réglée en mode automatique: Circulation de l'air extérieur
- Lorsque la sélection de l'entrée d'air est réglée en mode manuel: Aucun changement

■ Capteurs

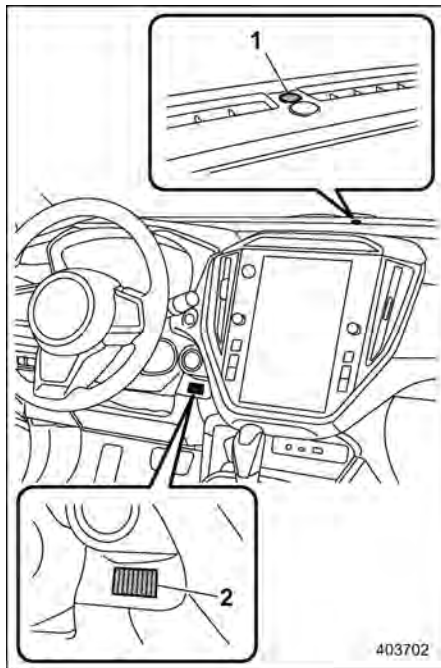

- 1 Capteur d'ensoleillement
- 2 Capteur d'humidité et de température de l'air de l'habitacle

Le système de climatisation automatique est équipé de plusieurs capteurs. Ces

capteurs sont fragiles. S'ils sont maltraités et endommagés, le système ne peut plus maintenir correctement la température demandée dans l'habitacle. Pour éviter d'endommager les capteurs, suivez les précautions suivantes:

- Ne soumettez pas les capteurs à des chocs.
- Ne mouillez pas les capteurs.
- Ne recouvrez pas les capteurs.

4-4. Climatisation manuelle

■ Sélection du mode de circulation d'air

Sélectionnez le mode de circulation d'air souhaité avec l'opération suivante.

1. Appuyez sur l'indicateur de mode de climatisation.
2. Appuyez sur le mode de circulation d'air souhaité.

Les modes de sortie d'air sont les suivants.

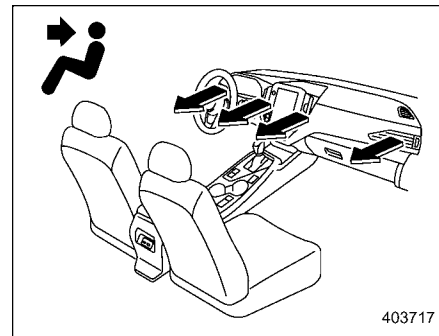

Ventilation: Sorties du tableau de bord

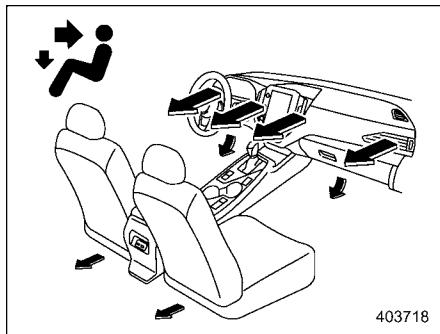

Ventilation 2: Sorties du tableau de bord et sorties vers les pieds

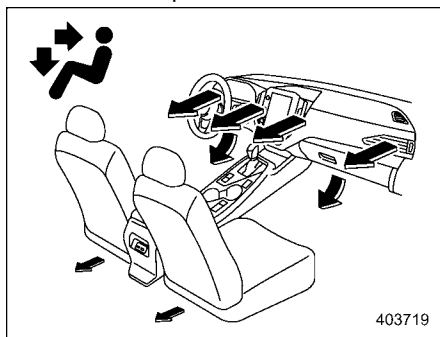

À deux niveaux: Sorties du tableau de bord et sorties vers les pieds

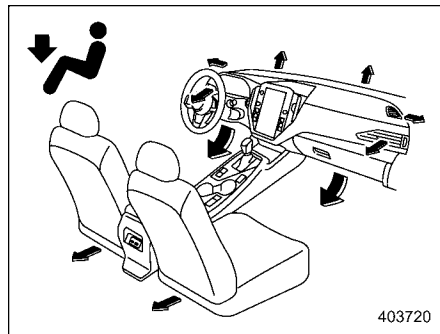

Chauffage: Sorties vers les pieds, sorties des deux côtés du tableau de bord et légèrement par les sorties du dégivreur du pare-brise (Une faible quantité d'air circule vers le pare-brise et les vitres des deux côtés pour éviter l'embuement.)

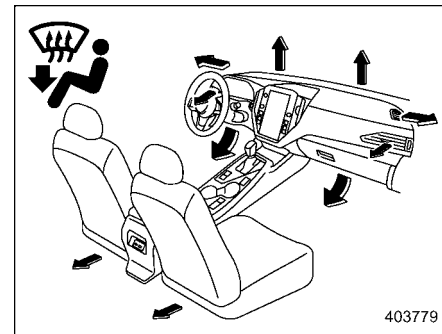

Chauffage-dégivrage: Sorties du dégivreur du pare-brise, sorties vers les pieds et sorties des deux côtés du tableau de bord

■ Commande de température

Effectuez l'opération suivante pour régler la température de circulation d'air des sorties d'air.

Boutons de réglage de la température:

Appuyez sur le bouton de réglage de la température sur le côté bleu (froid) ou rouge (chaud).

Écran de contrôle de la température:

1. Appuyez sur l'indicateur de mode de climatisation.
2. Sélectionnez la température souhaitée avec l'opération suivante.
 - Appuyez sur la barre de contrôle de la température et déplacez-la.
 - Appuyez sur “^”/“v”.
 - Appuyez sur la température souhaitée sur l'écran de contrôle de la température.

▼ Mode Max A/C

Pour refroidir plus vite, appuyez sur “MAX A/C (A/C MAX.)” sur l'icône de sélection du mode de climatisation ou sur l'icône personnalisable.

Lorsque le mode Max A/C est activé, les réglages suivants sont modifiés automatiquement.

- Le climatiseur s'allume.

- La température sera réglée sur le niveau le plus bas.
- La vitesse de soufflante passe à la vitesse maximum.
- L'entrée d'air sera réglée sur le mode d'air recyclé.
- Le réglage de mode de débit d'air sera réglé sur le mode de ventilation.

Pour désactiver le mode Max A/C et revenir au réglage précédent, appuyez à nouveau sur “MAX A/C (A/C MAX.)”.

REMARQUE

Pour les modèles avec le système de surveillance du conducteur, le mode MAX A/C sera annulé si ce système termine à nouveau la reconnaissance de l'utilisateur pendant que le mode MAX A/C est en cours d'utilisation.

▼ Mode SYNC



Lorsque le mode SYNC est activé, les températures du côté conducteur et passager sont synchronisées à l'aide du bouton de réglage de la température du côté conducteur et de l'écran de commande de la température.

- Si “SYNC” est affiché sur l'icône personnalisable, appuyez sur “SYNC” pour activer ou désactiver le mode SYNC.

- Si une icône personnalisable autre que “SYNC” est affichée, appuyez sur l'indicateur de mode de climatisation. Appuyez alors sur “SYNC” pour activer ou désactiver le mode SYNC.

Lorsque le mode SYNC est activé, l'indicateur de mode SYNC s'affiche. Appuyez à nouveau sur “SYNC”, appuyez sur le bouton de réglage de la température du côté passager ou actionnez la barre de contrôle de la température du côté passager pour annuler le mode SYNC. Lorsque le mode SYNC est désactivé, l'indicateur de mode SYNC ne s'affiche plus. Dans ce cas, le contrôle de la température du côté conducteur et du côté passager sera séparé. La température sera contrôlée individuellement à l'aide du bouton de réglage de la température du conducteur et du passager, et de la barre de contrôle de la température du conducteur et du passager.

■ Commande de vitesse de soufflante

Sélectionnez la vitesse de soufflante de votre choix en appuyant sur  ou  sur l'écran de climatisation.

■ Contrôle du climatiseur

Le climatiseur ne fonctionne que lorsque le système e-BOXER est en marche.

Effectuez l'opération suivante pendant que la soufflante est en marche pour mettre le climatiseur en marche.

- Si "A/C" est affiché sur l'icône personnalisable, appuyez sur "A/C". Lorsque le climatiseur est activé, l'indicateur "A/C" s'allume. Une icône A/C sera affichée sur l'indicateur de mode de climatisation.
- Si une icône personnalisable autre que "A/C" est affichée, appuyez sur l'indicateur de mode de climatisation. Appuyez ensuite sur "A/C" sur l'icône de sélection du mode de climatisation. Lorsque le climatiseur est activé, l'indicateur "A/C" s'allume. Une icône A/C sera affichée sur l'indicateur de mode de climatisation.

Pour éteindre le climatiseur, appuyez de nouveau sur "A/C". Le témoin indicateur s'éteint alors.

REMARQUE

Pour que le désembuage et la déshumidification soient plus efficaces par temps froid, activez le climatiseur. Toutefois, si la température ambiante atteint 0 °C environ, le système de

climatisation et de déshumidification risquent de ne pas fonctionner correctement.

■ Sélection de l'entrée d'air





Sélectionnez l'entrée d'air en appuyant sur l'icône de sélection de l'entrée d'air.

Mode de recyclage d'air:

L'air de l'habitacle est recyclé, c'est-à-dire qu'il recircule à l'intérieur du véhicule. Ce mode est utilisé pour les cas suivants.

- Lorsque vous conduisez sur une route poussiéreuse
- Lorsque vous souhaitez augmenter les performances de refroidissement (par exemple, par temps particulièrement chaud)

Effectuez l'opération suivante pour sélectionner ce mode.

-  est affiché sur l'icône personnalisable:
 - (1) Appuyez sur 
-  n'est pas affiché sur l'icône personnalisable:
 - (1) Appuyez sur l'indicateur de mode de climatisation.
 - (2) Appuyez sur  sur l'icône de sélection du mode de climatisation.

 sera affiché sur l'indicateur de mode de climatisation.

Mode de circulation de l'air extérieur:

Il y a admission d'air extérieur dans l'habitacle. Ce mode est utilisé pour les cas suivants.

- Lorsque la route n'est plus poussiéreuse
- Lorsque l'intérieur de l'habitacle a refroidi à une température confortable

Effectuez la même opération que pour le mode d'air recyclé pour changer le mode.

 sera affiché sur l'indicateur de mode de climatisation.



ATTENTION

Une utilisation prolongée en mode d'air recyclé entraîne la formation de buée sur les vitres. Revenez au mode de circulation de l'air extérieur dès que l'air extérieur est à nouveau propre.

REMARQUE

Lorsque la circulation d'air extérieur est sélectionnée, le système peut ajuster automatiquement le réglage de l'entrée d'air suivant des facteurs tels que le réglage de la température, la

température à l'intérieur du véhicule ou les conditions à l'extérieur du véhicule.

■ Pour désactiver le système de climatisation

Pour désactiver le système de climatisation, appuyez sur l'icône d'activation/de désactivation de la climatisation.

4-5. Dégivrage

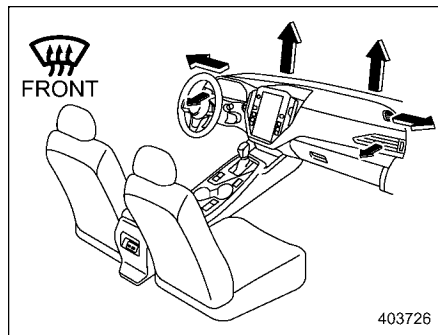

Pour dégivrer ou déshumidifier le pare-brise et les vitres des portières avant, effectuez les procédures suivantes.

- Pour sélectionner le mode “”, appuyez sur “

REMARQUE

- Lorsque le mode “” est sélectionné, le climatiseur se met en marche automatiquement pour dégivrer le pare-brise plus rapidement sans tenir compte de la position de l'icône de climatiseur. Au même moment, la sélection de l'entrée

d'air est automatiquement mise en mode de circulation de l'air extérieur.

- Lorsque vous sélectionnez “”, appuyer à nouveau sur ce bouton ramène le système au réglage qui avait été sélectionné avant que le dégivrage soit activé.

4-6. Conseils d'utilisation du chauffage et du climatiseur

■ Nettoyage de la grille de prise d'air

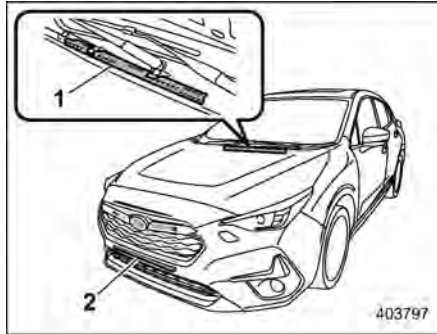

- 1 Grille de prise d'air extérieur avant
- 2 Condenseur

Pour assurer une bonne puissance de chauffage et de dégivrage, veillez à ce que la grille de prise d'air extérieur avant ne soit pas obstruée par de la neige, des feuilles ou d'autres corps étrangers. Dans la mesure où le condenseur est situé devant le radiateur, le pouvoir de refroidissement du climatiseur diminue si le condenseur situé devant le radiateur est encrassé par des insectes, des feuilles, etc. Tenez cet endroit toujours propre.

■ Pour un refroidissement plus rapide après avoir stationné en plein soleil

Si le véhicule a été garé en plein soleil, roulez pendant quelques minutes avec les vitres ouvertes pour faire circuler l'air extérieur dans l'habitacle. Le climatiseur pourra ensuite refroidir l'habitacle plus rapidement. Pour que le climatiseur soit au maximum de son efficacité, les vitres doivent ensuite être tenues fermées.

■ Circulation de l'huile de lubrification dans le circuit du réfrigérant

Hors saison, faites fonctionner le compresseur du climatiseur à bas régime (au ralenti ou en roulant lentement) une fois par mois pendant quelques minutes pour en faire circuler l'huile.

■ Contrôle du système de climatisation avant la saison chaude

Chaque printemps, le climatiseur doit être contrôlé pour s'assurer que le réfrigérant ne fuit pas, que les tuyaux sont en bon état et que le fonctionnement est normal. Nous vous recommandons de faire vérifier le système de climatisation par votre concessionnaire SUBARU.

■ Refroidissement et déshumidification par temps très humide et basse température

Sous certaines conditions climatiques (forte humidité relative, basse température, etc.), il arrive que l'on constate un léger dégagement de vapeur par les sorties d'air. Ceci est normal et n'indique pas une défectuosité du système de climatisation.

■ Arrêt du compresseur du climatiseur en cas de surcharge du système e-BOXER

Pour améliorer les reprises et économiser le carburant, le compresseur du climatiseur se désactive momentanément - même si le climatiseur est en marche - lorsque l'on appuie au maximum sur la pédale d'accélérateur pour obtenir une accélération rapide ou gravir une forte pente.

■ Réfrigérant de votre système de climatisation

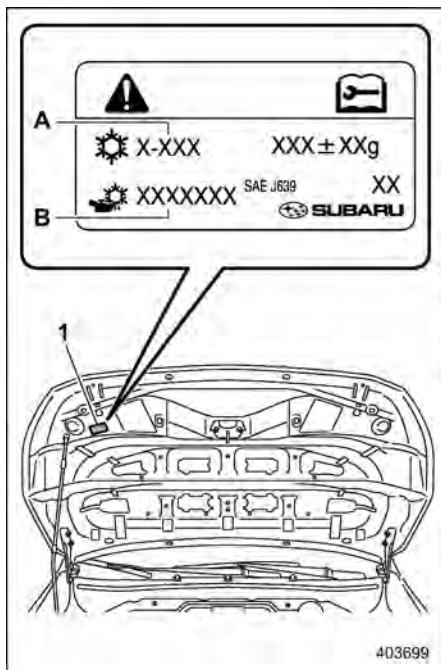

- 1 Étiquette de climatisation
 A Nom du réfrigérant
 B Nom de l'huile de compresseur

Le climatiseur de ce véhicule fonctionne avec du réfrigérant R-1234yf (HFO-1234yf) non nocif pour la couche d'ozone.

Vérifiez l'étiquette de climatiseur à l'emplacement indiqué sur l'illustration pour vérifier quel type de réfrigérant est utilisé dans votre véhicule.

Pour toute intervention, nous vous recommandons de consulter un concessionnaire agréé SUBARU.

Les réparations rendues nécessaires par l'utilisation d'un réfrigérant de type inapproprié ne sont pas couvertes par la garantie.

4-7. Système de filtration d'air

Remplacez le filtre à air d'habitacle en suivant le programme d'entretien. Reportez-vous à "Programme d'entretien" P451. Il est important de respecter la fréquence de remplacement pour maintenir le pouvoir d'élimination de la poussière par le filtre. Si le véhicule est utilisé dans un environnement très poussiéreux, remplacez le filtre plus fréquemment. Nous vous recommandons de vous adresser à un concessionnaire SUBARU pour faire contrôler ou remplacer votre filtre. Comme rechange, nous vous recommandons d'utiliser uniquement un kit de filtre à air SUBARU d'origine.

ATTENTION

Nous vous recommandons de contacter votre concessionnaire SUBARU dans les cas suivants, même si ce n'est pas encore le moment de remplacer le filtre.

- **Affaiblissement du débit d'air insufflé par les aérateurs.**
- **Tendance du pare-brise à s'embruer.**

REMARQUE

Négliger l'entretien du filtre affecte les performances de la climatisation, du chauffage et du dégivrage.

■ Remplacement du filtre à air de l'habitacle

1. Retirez la boîte à gants.
 - (1) Ouvrez la boîte à gants.

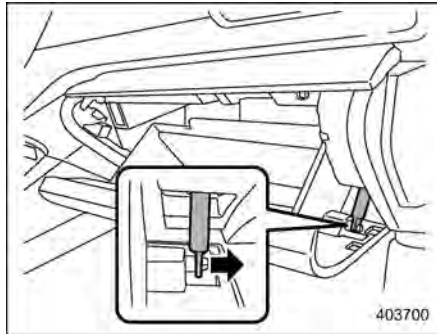

- (2) Retirez la tige d'amortissement de la boîte à gants.

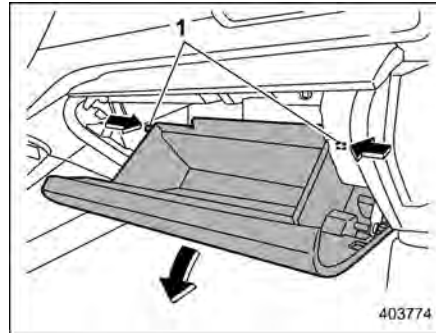

- 1 Butées

- (3) Poussez les deux côtés de la boîte à gant vers l'intérieur pour déverrouiller les butées puis tirez la boîte à gants autant que possible.

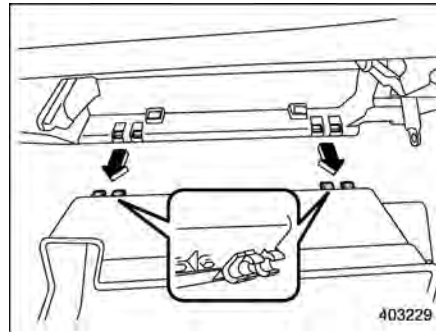

- (4) Extrayez la boîte à gants et retirez

la partie de la charnière. Lorsque vous effectuez ceci, faites attention de ne pas endommager la charnière.

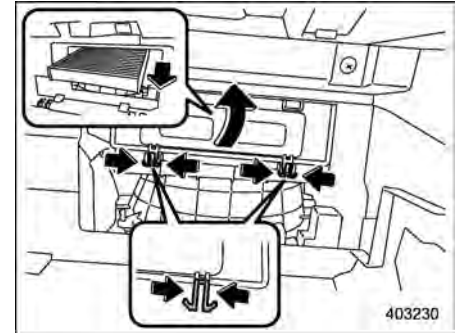

2. Retirez le filtre à air d'habitacle en suivant la procédure ci-dessous afin d'éviter que la poussière sur le filtre à air ne tombe à l'intérieur de son logement.
 - (1) Pincez les deux languettes et retirez le couvercle du filtre.
 - (2) Inclinez délicatement l'extrémité du filtre et sortez-le lentement de 1 cm.
 - (3) Retirez lentement le reste du filtre.

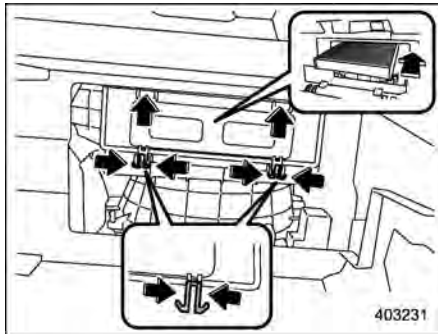

3. Remplacez le filtre à air d'habitacle par un neuf et réinstallez le couvercle.



ATTENTION

La flèche inscrite sur le filtre doit pointer vers le HAUT.

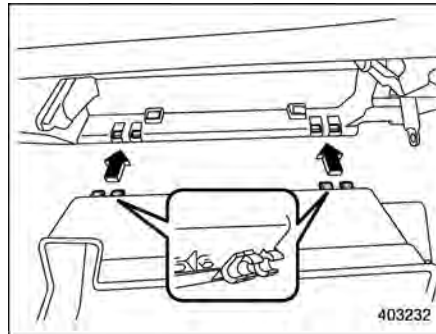

4. Réinstallez la boîte à gants, puis connectez la tige d'amortissement.
5. Refermez la boîte à gants.

5-1. Antenne	284
Antenne de toit.....	284

5-2. Équipement audio	284
-----------------------------	-----

5-1. Antenne

■ Antenne de toit

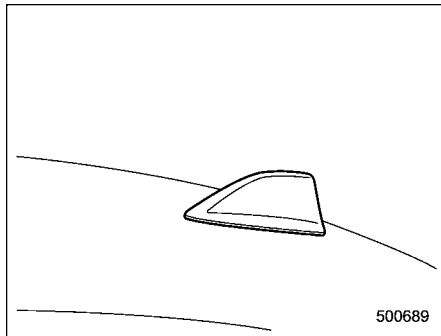

L'antenne de toit est montée au centre de l'arrière du toit.

5-2. Équipement audio

▲ ATTENTION

- Avant d'installer un émetteur-récepteur de radio bande publique ou tout autre appareil émetteur, nous vous recommandons de toujours consulter votre concessionnaire SUBARU. En effet, de tels appareils sont susceptibles de perturber le fonctionnement des systèmes électroniques du véhicule s'ils n'ont pas été installés correctement ou s'ils sont d'un type incompatible avec le véhicule.
- Pour éviter de décharger la batterie auxiliaire 12 V, ne laissez pas le système audio/visuel activé lorsque le système e-BOXER n'est pas en marche.

Si votre véhicule est équipé d'un système de navigation ou audio SUBARU d'origine, reportez-vous au manuel d'instructions du système de navigation/audio fourni séparément pour obtenir plus de détails.

Équipements intérieurs

6-1. Éclairage intérieur	286
Lampes de lecture	286
Plafonnier	286
Éclairage de l'espace de chargement	287
Minuterie d'extinction	287
6-2. Pare-soleil	288
Miroir de courtoisie à lampe	288
6-3. Espace de rangement	288
Boîte à gants	289
Plateau central.....	289
Console centrale.....	290
Plateau de console centrale	290
6-4. Porte-gobelets	290
Porte-gobelets du passager avant.....	290
Porte-gobelets des passagers arrière	291
6-5. Porte-bouteilles	291
6-6. Prise de courant pour accessoire	292
6-7. Alimentation USB	293
Comment utiliser l'alimentation USB	294
6-8. Chargeur sans fil (selon modèles)	295
Comment utiliser le chargeur sans fil	295
6-9. Poignée de maintien	299
6-10. Portemanteau	300
6-11. Crochet pour sac à provisions	301
6-12. Tapis de sol	301
6-13. Couverture de l'espace de chargement	302
Mode d'emploi de la couverture.....	302
Pour retirer le logement de la couverture.....	303
Rangement de la couverture de l'espace de rangement	303
Pour installer le logement de la couverture.....	304
6-14. Crochets d'arrimage du chargement	304
6-15. Cendrier (selon modèles)	305

6-1. Éclairage intérieur

ATTENTION

Pour éviter de décharger la batterie, vérifiez que les éclairages sont éteints avant de quitter le véhicule.

■ Lampes de lecture

▼ Commande des lampes de lecture

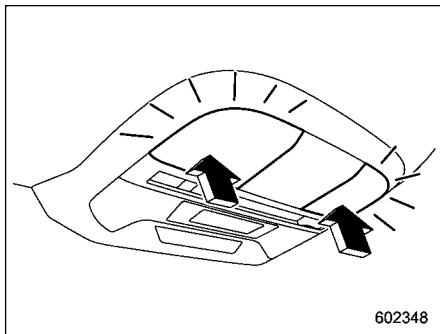

Appuyez sur la lentille pour allumer la lampe de lecture.

Pour l'éteindre, appuyez de nouveau sur la lentille.

ATTENTION

Ne fixez pas la source de lumière longtemps car ils utilisent des LED. Cela risquerait d'endommager vos yeux.

▼ Commande de verrouillage des portières

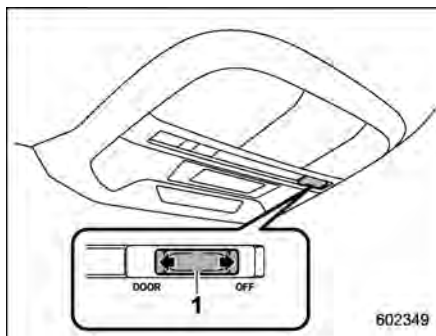

1 Commande de verrouillage des portières

La commande de verrouillage des portières peut se placer dans les positions suivantes.

OFF: Les lampes de lecture ne s'allument pas automatiquement de pair avec l'ouverture d'une portière. Cependant, les éclairages peuvent être allumés manuellement en appuyant sur la lentille de la

lampe de lecture.

DOOR: Les lampes de lecture s'allument automatiquement lors de l'ouverture d'une portière (autre que le hayon) même pendant que la lampe de lecture est éteinte. Les lampes de lecture s'éteignent progressivement plusieurs secondes après que toutes les portières (autres que le hayon) sont fermées. Pour plus de détails, reportez-vous à "Minuterie d'extinction" P287.

■ Plafonnier

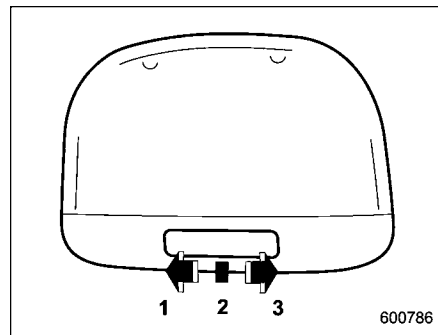

- 1 ON
- 2 DOOR
- 3 OFF

Le commutateur du plafonnier peut se placer dans les positions suivantes.

ON: L'éclairage reste allumé en permanence.

OFF: L'éclairage reste éteint.

DOOR: Le plafonnier s'allume automatiquement dans les cas suivants.

- Une des portières ou le hayon est ouvert.
- Les portières ou le hayon sont déverrouillées à l'aide de la fonction d'accès sans clé (selon modèles). Reportez-vous à "Verrouillage et déverrouillage en tenant le porte-clés d'accès" P130.
- Les portières ou le hayon est déverrouillé au moyen du système d'entrée sans clé par télécommande. Reportez-vous à "Système d'entrée sans clé par télécommande" P142.
- Le contacteur d'allumage est tourné de la position "ACC" à la position "OFF".

■ Éclairage de l'espace de chargement

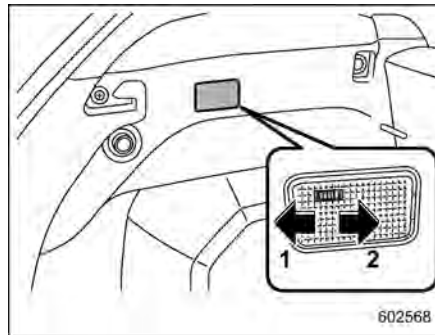

- 1 DOOR
- 2 OFF

DOOR: L'éclairage s'allume lorsque le hayon est ouvert. L'éclairage reste allumé pendant plusieurs secondes, puis s'éteint progressivement une fois le hayon fermé.

OFF: L'éclairage reste éteint.

■ Minuterie d'extinction

Les éclairages suivants ont une fonction d'allumage automatique.

- Plafonnier
- Lampes de lecture
- Éclairage de l'espace de chargement

Lorsque la commande de verrouillage des portières est réglée sur la position "DOOR", les éclairages s'allument et s'éteignent automatiquement en fonction du verrouillage et du déverrouillage des portières, de leur ouverture et de leur fermeture, ainsi que de la position du contacteur d'allumage.

REMARQUE

Le délai avant l'extinction des éclairages (minuterie d'extinction) peut être modifié en actionnant l'affichage d'informations central. Pour plus de détails, reportez-vous à "Réglages du véhicule" P226. De plus, le réglage de la durée d'éclairage (minuterie d'extinction) peut être modifié par votre concessionnaire SUBARU. Nous vous recommandons de contacter votre concessionnaire SUBARU pour plus de détails.

6-2. Pare-soleil

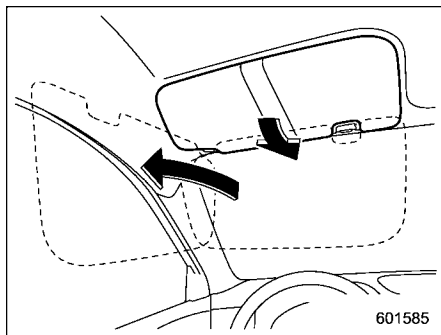

Abaissez le pare-soleil pour vous protéger des éblouissements.

Les pare-soleil peuvent pivoter et se placer sur le côté.

■ Miroir de courtoisie à lampe

ATTENTION

Afin d'éviter d'être ébloui, maintenez la couverture du miroir de courtoisie fermée lors de la conduite du véhicule.

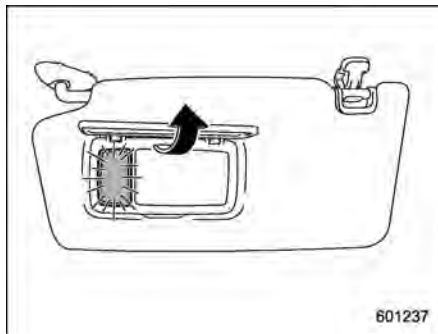

Pour utiliser le miroir de courtoisie, abaissez le pare-soleil et ouvrez le couvercle du miroir de courtoisie.

Les témoins situés à côté du miroir de courtoisie s'allument lorsque le couvercle du miroir est ouvert.

REMARQUE

L'usage prolongé de l'éclairage du miroir de courtoisie avec le système e-BOXER à l'arrêt peut décharger complètement la batterie auxiliaire 12 V.

6-3. Espace de rangement

ATTENTION

- Pour réduire les risques de blessures en cas d'arrêt brusque ou d'accident, ne laissez jamais l'espace de rangement ouvert pendant la conduite.
- Ne rangez pas les éléments suivants dans l'espace de rangement. Autrement, cela peut provoquer un incendie ou un accident.
 - Des produits en atomiseurs, des récipients de liquides inflammables ou corrosifs ou d'autres produits dangereux.
 - Des objets vulnérables à la chaleur comme le plastique, ou inflammables comme un briquet.

■ Boîte à gants

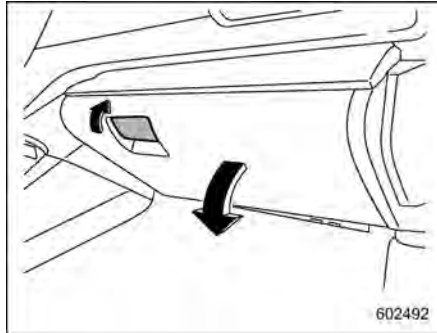

Pour ouvrir la boîte à gants, tirez la poignée vers vous. Pour la refermer, poussez fermement le volet vers le haut.

REMARQUE

Lorsque l'éclairage du tableau de bord est allumé, l'éclairage qui illumine la boîte à gants s'allume. Reportez-vous à "Phares" P242.

■ Plateau central

Le plateau central se trouve sous le centre du tableau de bord.

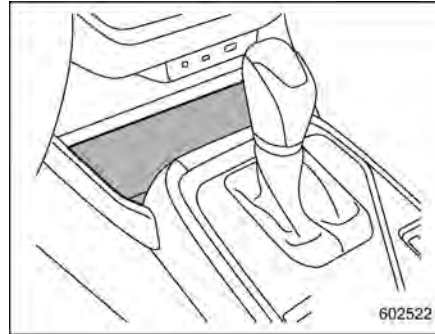

⚠ DANGER

Pour les modèles avec le chargeur sans fil:

Lorsque le chargeur sans fil est allumé, ne placez pas de pièces de monnaie, clés, clips ou autres objets métalliques sur le plateau central. Pour plus de détails, reportez-vous à "Chargeur sans fil" P295.

⚠ ATTENTION

N'utilisez pas le plateau central pour contenir des objets qui pourraient en sortir.

- Vous pourriez vous blesser si des objets sortent du plateau pendant que le véhicule est en mouvement.

REMARQUE

Lorsque l'éclairage du tableau de bord est allumé, l'éclairage qui illumine le plateau central s'allume. Reportez-vous à "Phares" P242.

■ Console centrale

Le boîtier de la console centrale offre un espace de stockage.

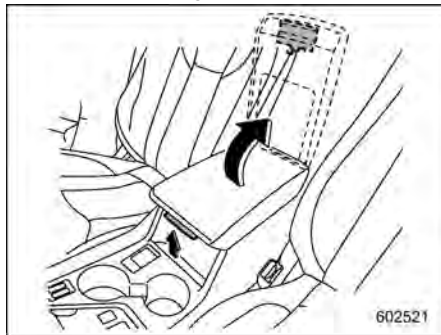

Pour ouvrir le couvercle, tirez le levier du verrou vers le haut.

■ Plateau de console centrale

Le plateau de console centrale est situé sur le côté avant de la console centrale.

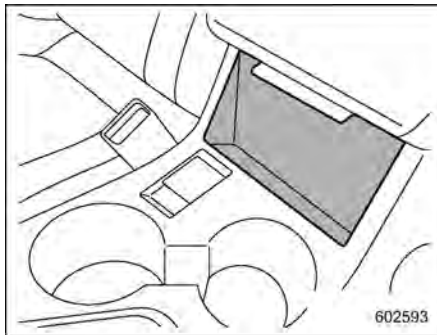

6-4. Porte-gobelets

▲ ATTENTION

Prenez garde à ne pas renverser le gobelet. Vous pourriez vous brûler et/ou brûler vos passagers avec la boisson chaude. En outre, toute boisson renversée peut endommager la sellerie, les tapis et l'équipement audio.

■ Porte-gobelets du passager avant

▲ ATTENTION

- Ne prenez pas votre gobelet du porte-gobelet ou ne l'y remettez pas pendant que vous conduisez, car cela distrairait votre attention de la conduite et pourrait être à l'origine d'un accident.
- Veillez à ne pas renverser de boisson sur le levier sélecteur ou sur une (ou des) commande(s) dans la zone environnante. Si vous renversez une boisson, cela peut entraîner un dysfonctionnement du levier sé-

lecteur et/ou de la (ou des) commande(s).

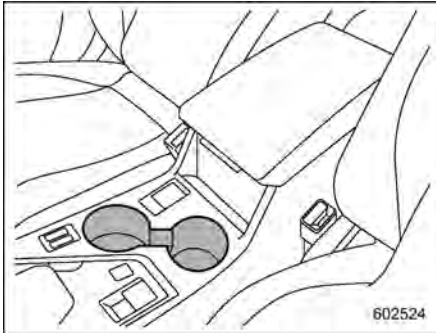

Le double porte-gobelet est incorporé à l'intérieur de la console centrale.

■ Porte-gobelets des passagers arrière



Un porte-gobelet double est intégré dans l'accoudoir.

⚠ ATTENTION

Lorsqu'un gobelet contenant de la boisson se trouve dans le porte-gobelets, ne rabattez et n'inclinez aucun des sièges. Faute de quoi, le liquide risque de se répandre pendant la conduite et si la boisson est chaude, vous risqueriez alors d'être brûlé et/ou vos passagers de l'être.

6-5. Porte-bouteilles

⚠ ATTENTION

- Ne prenez pas une bouteille du porte-bouteille ou ne l'y remettez pas pendant que vous conduisez, car cela distrait votre attention de la conduite et peut être à l'origine d'un accident.
- Quand vous placez une boisson dans la poche de portière, pensez à mettre un couvercle. Faute de quoi, le liquide risque de se répandre pendant la conduite ou à l'ouverture/fermeture de la portière et, si la boisson est chaude, vous risqueriez alors d'être brûlé et/ou vos passagers de l'être.

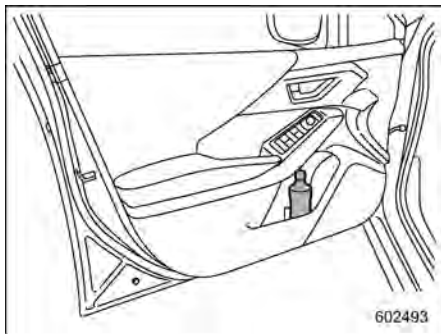

Le porte-bouteille intégré aux garnitures de portières peut servir à ranger des bouteilles ou d'autres objets.

6-6. Prise de courant pour accessoire

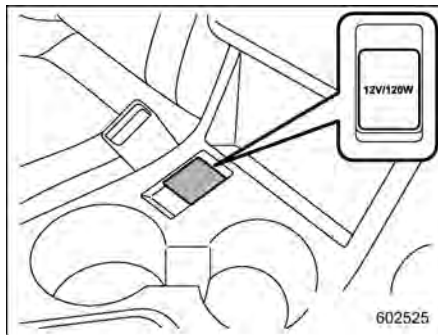

Prise de courant

Une prise de courant pour accessoire se trouve sous la console centrale. Un courant électrique (12 V CC) de la batterie auxiliaire 12 V est fourni à la prise de courant lorsque le contacteur d'allumage est en position "ACC" ou "ON".

Vous pouvez utiliser un accessoire électrique pour automobile en le branchant à la prise.

La puissance maximale d'un appareil pouvant être branché est de **120 W**. N'utilisez jamais un appareil dont la puissance dépasse la valeur maximale indiquée ci-après pour la prise de courant.

⚠ ATTENTION

- Évitez d'utiliser un allume-cigare dans la prise de courant pour accessoire.
- N'introduisez pas de corps étrangers, en particulier des objets métalliques comme des pièces de monnaie ou du papier aluminium, dans la prise de courant pour accessoire. Cela pourrait produire un court-circuit. N'oubliez pas de remettre le couvercle de protection sur la prise lorsqu'elle n'est pas en service.
- N'utilisez que des appareils électriques conçus pour fonctionner en 12 V CC.

La puissance maximale d'un appareil pouvant être branché est de **120 W**. N'utilisez jamais un appareil dont la puissance dépasse la valeur maximale indiquée ci-après pour la prise de courant.

Une surcharge de la prise de courant pour accessoire peut provoquer un court-circuit. Ne branchez pas de fiche de dédoublement et n'utilisez qu'un appareil électrique par prise de cou-

rant.

- Si la fiche de l'appareil électrique serre trop ou est trop lâche dans la prise de courant pour accessoire, il peut en résulter un mauvais contact électrique ou un grippage de la fiche dans la prise. N'utilisez que des appareils dont la fiche est bien adaptée.
- L'usage prolongé d'un appareil électrique branché sur la prise de courant pour accessoire avec le système e-BOXER du véhicule à l'arrêt peut décharger la batterie auxiliaire 12 V.
- Avant de prendre la route, vérifiez que la fiche, le câble et l'appareil électrique ne risquent pas de vous gêner pour actionner le levier de changement de vitesse, la pédale de frein ou la pédale d'accélérateur. Si vous êtes gêné, n'utilisez pas l'appareil électrique en conduisant.

6-7. Alimentation USB



ATTENTION

- Les ports USB pouvant être utilisés sont les types A et C. Si un port de spécification différente est branché, l'alimentation ou le chargement peut ne pas être possible, ou l'appareil peut ne pas fonctionner correctement.
- Il y a un risque de dysfonctionnement d'un appareil branché ou de données endommagées. Brancher un appareil doit se faire sous votre responsabilité.
- Pour éviter un choc électrique ou un dysfonctionnement, suivez les précautions suivantes.
 - Ne branchez pas de concentrateur USB.
 - N'insérez aucun objet métallique ou corps étranger dans le port USB.
 - Ne renversez pas d'eau ou tout autre liquide sur le port USB.
- Faites attention de ne pas tirer sur le câble branché. Cela pourrait casser le port USB et l'appa-

reil branché.

- Un appareil branché pendant trop longtemps alors que le système e-BOXER est éteint risque de décharger la batterie auxiliaire 12 V. Même lorsque le système e-BOXER est en marche, nous vous recommandons de ne pas brancher d'appareil plus longtemps que nécessaire.
- Ne branchez pas d'appareil défectueux. Cela peut entraîner un dégagement de fumée ou un incendie.

REMARQUE

- La tension nominale de chaque port USB est de 5 V. Pour plus de détails concernant la puissance nominale maximale, reportez-vous à "Comment utiliser l'alimentation USB" ☞ P294. Avant de brancher un appareil, assurez-vous de lire son manuel d'utilisation, et vérifiez si les spécifications de sortie sont prises en charge par l'appareil. Si un appareil nécessitant une alimentation dépassant la cote maximale est branché, l'alimentation ou le chargement peut ne pas être possible. Même s'il est possible de charger

complètement, le temps requis pour le chargement peut être plus long que lors de l'usage d'un chargeur d'origine pour cet appareil.

- Selon l'appareil, le chargement ne peut être possible qu'avec un câble spécial. Dans ce cas, veuillez à brancher l'appareil à l'aide de ce câble.
- Lorsqu'un appareil qui communique avec un PC est branché, l'alimentation ou le chargement peut ne pas être possible.
- Lorsque vous branchez un appareil pour le charger, débranchez-le rapidement après la fin du chargement.

■ Comment utiliser l'alimentation USB

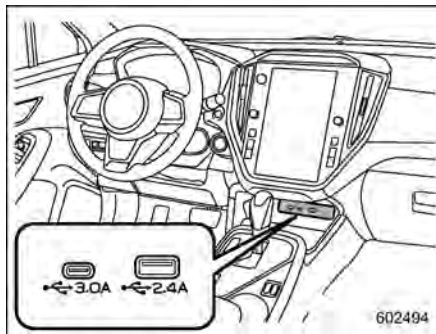

Alimentation USB du siège avant (un appareil audio peut être connecté et utilisé)

- USB Type A: 5 V CC/2,4 A*
- USB Type C: 5 V CC/3,0 A*

*: Le courant électrique maximum disponible pour les deux ports USB est de 5,4 A.

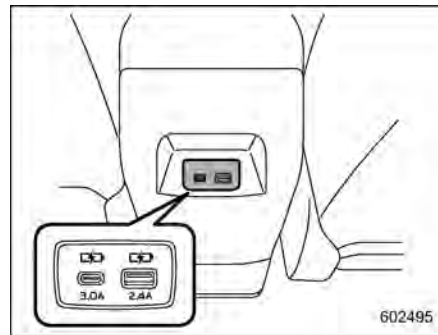

Alimentation USB de console (charge uniquement) (selon modèles)

- USB Type A: 5 V CC/2,4 A*
- USB Type C: 5 V CC/3,0 A*

*: Le courant électrique maximum disponible pour les deux ports USB est de 5,4 A.

Utilisez le port USB pour utiliser ou charger un appareil électronique.

Lorsque le contacteur d'allumage est placé sur "ACC" ou "ON", l'alimentation peut être fournie à l'appareil électronique.

6-8. Chargeur sans fil (selon modèles)

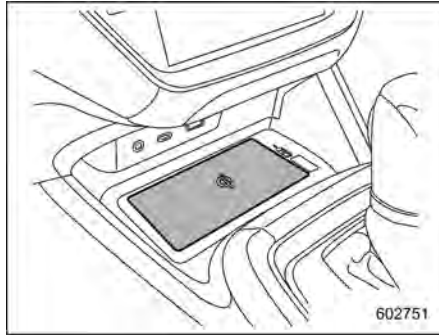

Chargeur sans fil

Pour charger un téléphone portable, un smartphone ou un appareil mobile similaire compatible avec la norme de chargement sans fil Qi, placez l'appareil dans la zone de chargement située sous l'affichage d'informations central.

Le logo "Qi" est une marque déposée du Wireless Power Consortium.

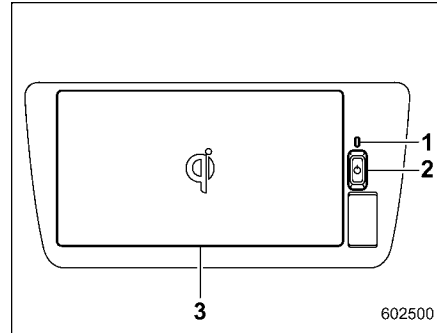

- 1 Témoign indicateur
- 2 Interrupteur d'alimentation
- 3 Zone de chargement

REMARQUE

Les appareils mobiles et les chargeurs sans fil contiennent des bobines pour le chargement. Ces bobines permettent au système de chargement sans fil de charger un appareil mobile avec un niveau d'efficacité élevé. Lorsque votre appareil se trouve dans la zone de chargement, le chargeur sans fil le détecte et aligne une bobine mobile intégrée avec la bobine de votre appareil pour le charger. Si les vibrations du véhicule conduisent à un désalignement des deux bobines pendant que le véhicule est en mouvement, la bobine

mobile du chargeur sans fil se repositionne automatiquement et reprend le chargement.

Cependant, si l'appareil mobile sort de la zone de chargement, le chargement s'arrête automatiquement.

■ Comment utiliser le chargeur sans fil

1. Le chargeur sans fil fonctionne lorsque le contacteur d'allumage est en position "ON" ou "ACC".

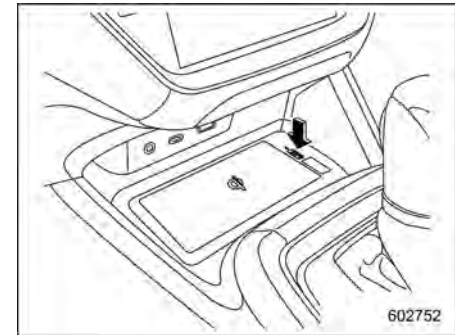

2. Appuyez une fois sur l'interrupteur d'alimentation pour mettre le chargeur sans fil en marche. Lorsque le chargeur sans fil est allumé, le témoin indicateur s'allume en vert, et lorsque le chargeur sans fil est éteint, le témoin

indicateur s'éteint.

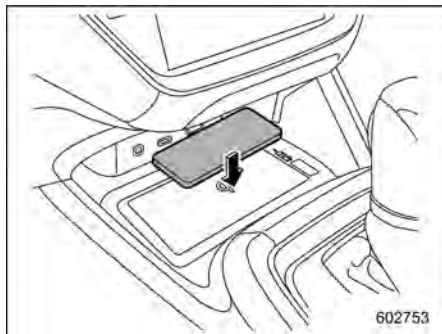

3. Placez l'appareil mobile de sorte que l'écran ou le clavier soit orienté vers le haut (la surface de chargement est orientée vers le bas). Le centre de l'appareil doit également être aligné avec le centre de la zone de chargement. Selon l'appareil mobile, la bobine de chargement peut ne pas se trouver au centre de l'appareil. Dans de tels cas, placez l'appareil mobile de sorte que sa bobine de chargement soit au centre de la zone de charge. Le témoin indicateur s'allume en orange pendant le chargement. Si le témoin indicateur ne s'allume pas en orange et que l'appareil ne se charge pas, déplacez l'appareil au centre de la zone de chargement.

4. Le témoin indicateur s'allume en vert lorsque le chargement est terminé.

REMARQUE

L'état d'alimentation du chargeur sans fil est mémorisé même lorsque le contacteur d'allumage est mis en position "OFF".

▼ Comment utiliser le chargement rapide

Les types d'appareils mobiles suivants prennent en charge le chargement rapide par opposition au chargement normal (5 W).

- Les appareils mobiles conformes à WPC* Ver. 1.2.4 et compatibles avec les chargeurs rapides peuvent être chargés jusqu'à 10 W.
- iPhone 8 (ou version ultérieure) avec une version d'iOS compatible avec WPC* Ver. 1.2.4 et compatible avec un chargement de 7,5 W.

* WPC: Wireless Power Consortium

1. Appuyez trois fois sur l'interrupteur d'alimentation pour passer au mode de chargement rapide pendant que votre appareil mobile se charge en mode normal. Le témoin indicateur passe de l'orange au vert et à l'orange

alternés lorsque le chargeur sans fil passe en mode de chargement rapide.

2. Lorsque le chargement est terminé, le mode de chargement rapide se termine. Pour redémarrer le chargement rapide, repassez en mode de chargement rapide.

▼ Pour désactiver le chargeur sans fil

Appuyez une fois sur l'interrupteur d'alimentation. Lorsque le chargeur sans fil est désactivé, le témoin indicateur s'éteint.

▼ Éclairage des témoins indicateurs

Témoin indicateur	Interprétation
Éteint	Le chargeur sans fil est éteint
Vert (allumé)	En veille (prêt à être chargé)*1
	Chargement terminé*2
Orange (allumé)	Un appareil mobile est dans la zone de chargement (un appareil mobile est détecté)
	Chargement
Allumage alternatif en vert et orange	Chargement rapide en cours

*1: Aucune puissance n'est fournie pour le chargement lorsque le chargeur sans fil est en mode veille. Même si des objets métalliques sont placés sur le plateau de char-

gement dans cet état, ils ne surchaufferont pas.

*2: Pour certains appareils mobiles, le témoin indicateur reste en orange même une fois le chargement terminé.

▼ Liste des avertissements

Témoin indicateur	Causes possibles	Solution
Clignote en orange une fois par seconde	Une erreur de communication s'est produite entre le chargeur sans fil et le porte-clés d'accès.	Si le système e-BOXER est en marche, arrêtez-le et redémarrez-le. Si le contacteur d'allumage est sur "ACC", démarrez le système e-BOXER une fois.
Clignote trois fois en orange de manière répétée	Objet étranger métallique détecté. Un objet étranger est détecté entre l'appareil mobile et la zone de chargement.	Retirez tout objet étranger entre l'appareil mobile et la zone de chargement.

Témoin indicateur	Causes possibles	Solution
Clignote trois fois en orange de manière répétée	L'appareil mobile est mal aligné: La fonction de prévention de surchauffe des bobines de chargement a été déclenchée car les bobines de chargement de l'appareil mobile n'étaient pas alignées avec la zone de chargement.	Retirez l'appareil mobile de la zone de chargement, vérifiez que le témoin indicateur d'activation s'allume à nouveau en vert, et placez l'appareil au centre de la zone de chargement. Assurez-vous de retirer tout étui ou couvercle de votre appareil mobile.
Clignote quatre fois en orange de manière répétée	La température à l'intérieur du chargeur sans fil a augmenté.	Retirez temporairement l'appareil mobile de la zone de chargement pour arrêter le chargement. Lorsque la température de l'appareil mobile se refroidit, recommencez à charger l'appareil.

REMARQUE

Si vous entendez du bruit sur la radio AM pendant le chargement de votre appareil, vous pouvez peut-être réduire ce bruit en modifiant la fréquence de chargement.

Pour modifier la fréquence de chargement, maintenez l'interrupteur d'alimentation enfoncé pour allumer le système.

Après un certain temps, le témoin indicateur clignote deux fois en orange pour indiquer le moment où la fréquence change.



DANGER

- Pour des raisons de sécurité, les conducteurs ne doivent pas utiliser un appareil mobile de chargement pendant la conduite.
- Ne chargez pas de petits appareils tels que des écouteurs sans fil ou des téléphones cellulaires légers pendant la conduite. En raison de leur poids léger, ces dispositifs peuvent être projetés hors du plateau de chargement, ce qui peut entraîner un accident.
- Le récepteur de puissance sans fil peut affecter certains disposi-

tifs médicaux implantés ou d'autres dispositifs médicaux électriques. Si vous utilisez un stimulateur cardiaque, un générateur d'impulsions de stimulation ventriculaire, un dispositif de cardioversion-défibrillation ou un appareil similaire, consultez votre médecin avant d'utiliser le chargeur sans fil.

- Avant de charger votre appareil, assurez-vous qu'il n'y a pas de métal entre la zone de chargement et l'appareil mobile. Les objets métalliques peuvent générer de la chaleur et provoquer des brûlures lorsqu'ils sont placés dans la zone de chargement.
- Ne soumettez pas la zone de chargement à une force ou à un choc important.
- Ne collez pas d'autocollants en aluminium et ne placez pas d'autres objets métalliques dans la zone de chargement. Ne chargez pas non plus un appareil mobile sur lequel sont collés des autocollants en aluminium ou se trouvent d'autres objets métalliques susceptibles d'entrer en contact avec la zone de chargement. Les objets métalliques

peuvent générer de la chaleur et provoquer des brûlures lorsqu'ils sont placés dans la zone de chargement.

- Ne démontez pas, ne modifiez pas et ne retirez pas le chargeur sans fil.
- Ne placez pas d'objets magnétisés dans ou à proximité de la zone de chargement.
- Pendant le chargement, ne couvrez pas votre appareil avec du tissu, etc.
- Ne chargez pas votre appareil dans des conditions poussiéreuses.
- Assurez-vous qu'aucun objet étranger ou liquide n'est placé ou renversé dans le chargeur sans fil.
- Ne chargez aucun appareil autre que ceux spécifiés.



ATTENTION

- Ne placez pas le porte-clés d'accès près du chargeur sans fil.
- Lorsque votre appareil est en cours de chargement, maintenez toutes les cartes magnétiques

telles que les cartes de crédit et les appareils de précision tels que les montres à l'écart de la zone de chargement. Ils risquent d'être endommagés. Pour éviter de décharger la batterie du véhicule, n'utilisez pas le chargeur sans fil pendant de longues périodes lorsque le moteur est éteint.

- Si le porte-clés d'accès ne peut pas être détecté dans l'habitacle, la batterie ne peut pas être chargée. En outre, le chargement peut être temporairement suspendu lorsque le système d'entrée sans clé par télécommande est en marche, par exemple lors de l'ouverture et de la fermeture des portières.
- Retirez le boîtier de l'appareil pour charger la batterie mobile.
- Ne laissez pas les objets dans les plateaux sans surveillance pendant une longue période. La peinture sur les plateaux peut se détériorer en fonction du type de boîtier ou d'accessoire de l'appareil.
- Si votre appareil mobile ne se recharge pas même après l'avoir

placé dans la zone de chargement, retirez le boîtier de l'appareil et tout accessoire.

- Lorsque la version du système d'exploitation d'un appareil mobile est mise à jour, les spécifications de chargement peuvent changer de manière significative. De plus, si les versions du système d'exploitation compatibles avec WPC changent, la fonction de chargement rapide peut devenir indisponible. Pour plus de renseignements, consultez le site Web du fabricant de votre appareil mobile.
- Pour éviter de décharger la batterie du véhicule, n'utilisez pas le chargeur sans fil pendant de longues périodes lorsque le moteur est éteint.
- Si vous vous trouvez à proximité d'une tour de radio ou de télévision, d'une station de radiodiffusion, d'un aéroport ou d'un autre endroit générant de fortes ondes radio ou du bruit, le système risque de ne pas fonctionner correctement.

REMARQUE

- Cette fonction n'est pas disponible pour les appareils de taille plus grande que le plateau du chargeur.
- Le chargeur sans fil et l'appareil mobile émettront de la chaleur pendant le chargement, mais il ne s'agit pas d'une anomalie.
- Lorsque votre appareil mobile émet de la chaleur pendant le chargement, la fonction de protection de l'appareil mobile peut annuler le chargement.
- Un bip sonore retentit lorsque l'interrupteur d'alimentation du chargeur sans fil est enfoncé pour mettre l'appareil sous tension ou lorsqu'un appareil mobile est détecté. Il ne s'agit pas d'une anomalie.
- Le ventilateur peut s'activer lorsque la température augmente, mais il ne s'agit pas d'un dysfonctionnement.
- Le chargeur sans fil Qi standard peut être utilisé sur les appareils compatibles. Cependant, tous les appareils standard Qi et la compatibilité ne sont pas garantis.

6-9. Poignée de maintien

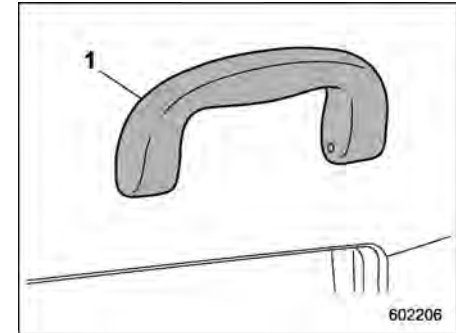

1 Poignée de maintien

La poignée de maintien sert à être tenue pour soutenir le corps des passagers lorsqu'ils sont assis dans le siège et que le véhicule est en mouvement.



DANGER

Ne tenez pas la poignée de maintien lorsque vous vous levez de votre siège. Tenir la poignée de maintien ou tirer dessus de manière incorrecte pourrait la casser et être à l'origine de blessures.

ATTENTION

N'attachez pas d'objets lourds à la poignée de maintien. Cela pourrait la casser et endommager l'objet.

6-10. Portemanteau



DANGER

Respectez les consignes suivantes.

- N'accrochez jamais de cintres à vêtements ou d'autres objets durs ou pointus sur les porte-manteaux. Accrochez directement vos vêtements sur les porte-manteaux sans utiliser de cintres.
- Avant d'accrocher des vêtements au porte-manteau, assurez-vous qu'il n'y a pas d'objets pointus dans les poches.

Si ces consignes ne sont pas respectées, les conséquences suivan-

tes peuvent se présenter en cas d'arrêt soudain ou de collision.

- Des blessures graves provoquées par la projection des objets dans l'habitacle.
- Déploiement incorrect du rideau de sécurité SRS.

ATTENTION

N'accrochez jamais quelque chose qui pourrait obstruer la vision du conducteur sur le porte-manteau ou cela pourrait causer des blessures lors d'arrêts brusques ou de collisions. Ne suspendez pas non plus des objets dont le poids est supérieur ou égal à 5 kg au porte-manteau.

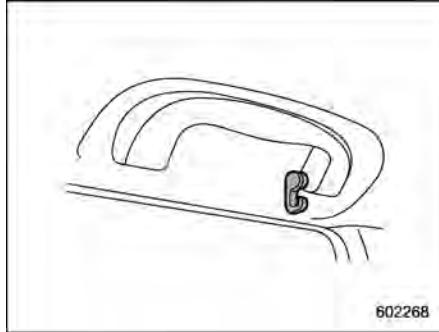

Un crochet à vêtement est fixé à la poignée de maintien de chaque passager arrière.

6-11. Crochet pour sac à provisions

ATTENTION

Le poids des objets suspendus au crochet pour sac de provisions ne doit pas dépasser 3 kg.

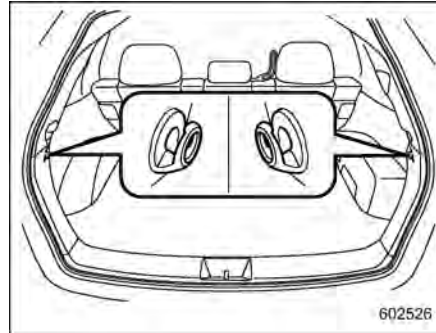

Un crochet pour sac à provisions est fixé de chaque côté de l'espace de chargement.

6-12. Tapis de sol



ATTENTION

Si le tapis de sol glisse vers l'avant, il risque de contrarier le mouvement des pédales pendant la conduite, ce qui peut causer un accident. Suivez les précautions suivantes pour éviter que le tapis de sol glisse vers l'avant.

- Assurez-vous d'utiliser un tapis de sol SUBARU d'origine conçu avec des œillets dans les emplacements corrects.
- Du côté conducteur, le tapis de sol doit être immobilisé à sa position normale, c'est à dire en

arrière et engagé sur les ergots de maintien.

- N'utilisez pas plus d'un tapis de sol.

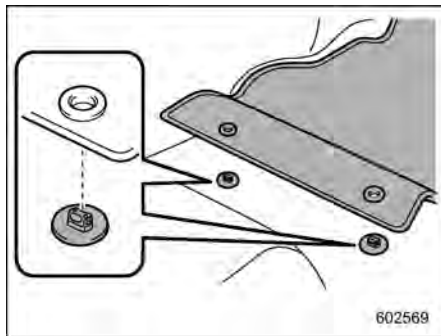

1. Introduisez les crochets de retenue (clips) dans les œillets du tapis de sol.

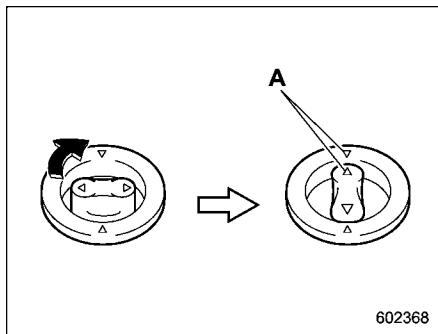

- A: Alignez les repères en forme de triangle (△) lors de l'installation des tapis de sol.
2. Tournez le bouton supérieur de chaque crochet de retenue (clip) pour fixer les tapis de sol en place.

6-13. Couverture de l'espace de chargement

Cette couverture ferme l'espace de chargement et protège son contenu du soleil. Elle peut être enlevée pour dégager un plus grand espace de chargement.

■ Mode d'emploi de la couverture

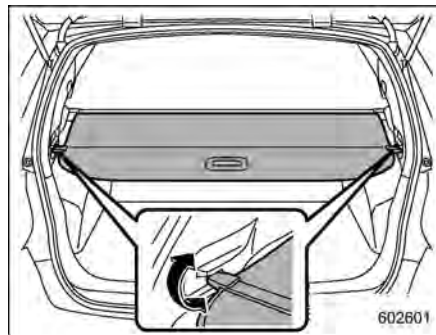

Pour dérouler la couverture de l'espace de chargement, tirez dessus au moyen du trou central et engagez les crochets dans les points de prise comme indiqué sur l'illustration. Pour replier la couverture, décrochez-la; elle s'enroule automatiquement. Retenez la couverture à la main et guidez-la dans son logement pendant

qu'elle rentre dans l'enrouleur.

▲ DANGER

Ne posez rien sur la couverture déployée. Une charge trop lourde posée sur la couverture peut l'endommager, et des objets pourraient être projetés vers l'avant en cas de freinage brusque ou de collision. Cela pourrait causer de graves blessures.

▲ ATTENTION

Prenez soin de ne pas rayer les béquilles du hayon en déroulant ou en enroulant la couverture. Des rayures sur les béquilles du hayon risquent de causer une fuite du gaz qu'elles renferment, et les béquilles ne pourraient plus maintenir le hayon en position ouverte.

■ **Pour retirer le logement de la couverture**

1. Faites rentrer la couverture dans l'enrouleur.

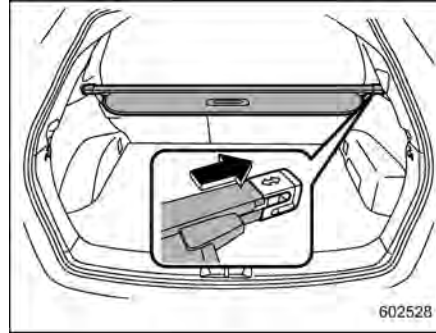

2. Poussez le logement de la couverture vers le côté droit, puis rétractez-le.
3. Dégagez l'enrouleur des pattes de fixation.

■ **Rangement de la couverture de l'espace de rangement**

La couverture de l'espace de rangement peut être rangée sous le plancher de l'espace de rangement de la manière suivante.

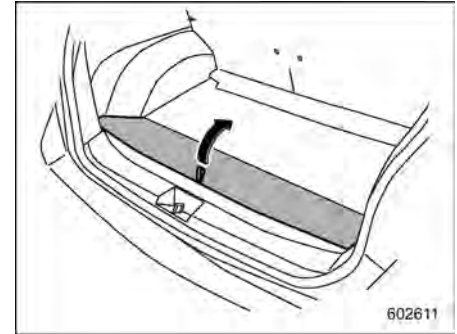

1. Soulevez et pliez l'extrémité arrière de la planche du coffre.

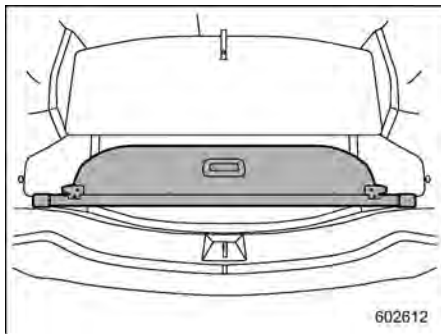

2. Rangez le logement de la couverture à l'extrémité de l'espace de chargement.

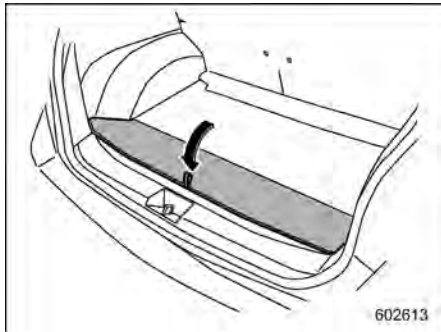

3. Remettez la planche du coffre en place.

■ Pour installer le logement de la couverture

L'extrémité droite de la couverture de l'espace de rangement est une structure glissante.

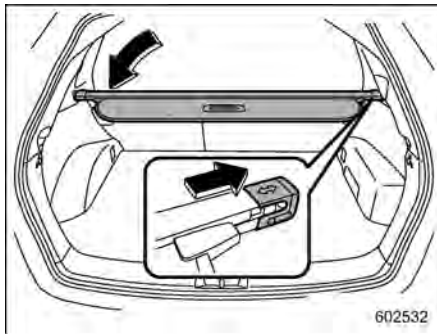

1. Insérez l'extrémité droite de la couverture dans la partie renforcée avec la flèche dirigée vers le haut.
2. Tenez fermement le logement et insérez l'extrémité gauche de la couverture dans la partie renforcée.

6-14. Crochets d'arrimage du chargement

ATTENTION

Les crochets d'arrimage de la charge ne sont prévus que pour des chargements légers. N'y accrochez pas des chargements dont le poids dépasse la résistance de ces crochets. La charge maximale ne doit pas dépasser 10 kg par crochet.

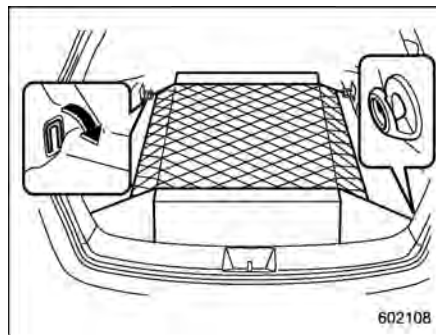

L'espace de chargement est équipé de quatre crochets d'arrimage pour maintenir la charge immobile au moyen d'un filet à charges ou de cordes.

Pour utiliser les crochets d'arrimage avant, abaissez-les en tournant pour les faire sortir de leur niche.

6-15. Cendrier (selon modèles)

⚠ ATTENTION

- **N'utilisez pas le cendrier comme poubelle et éteignez bien votre cigarette avant de refermer le cendrier. Dans le cas contraire, vous pourriez provoquer un incendie.**
- **Éteignez toujours les allumettes et cigarettes avant de les mettre dans le cendrier, puis refermez bien ce dernier. Si vous laissez le cendrier ouvert, la cendre incandescente de la cigarette pourrait se propager à un autre mégot et provoquer un début d'incendie.**
- **Ne mettez pas de matériaux inflammables dans le cendrier.**
- **Ne laissez pas une grande quantité de mégots dans le cendrier.**

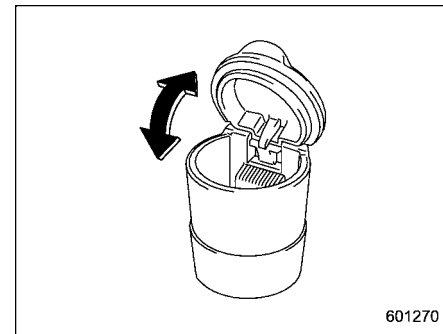

Le cendrier portable peut être installé dans chaque porte-gobelet ou porte-bouteille. Pour des informations relatives aux emplacements des porte-gobelets, reportez-vous à "Porte-gobelets" P290. Pour des informations relatives aux emplacements des porte-bouteilles, reportez-vous à "Porte-bouteilles" P291.

Lorsque vous utilisez le cendrier, ouvrez son couvercle. Après utilisation, refermez le cendrier complètement pour éviter le dégagement de fumée.

REMARQUE

De la cendre et des particules de tabac s'agglomèreront autour des charnières du volet intérieur du cendrier. Pour les nettoyer, utilisez une brosse à dents ou un autre ustensile à bout étroit.

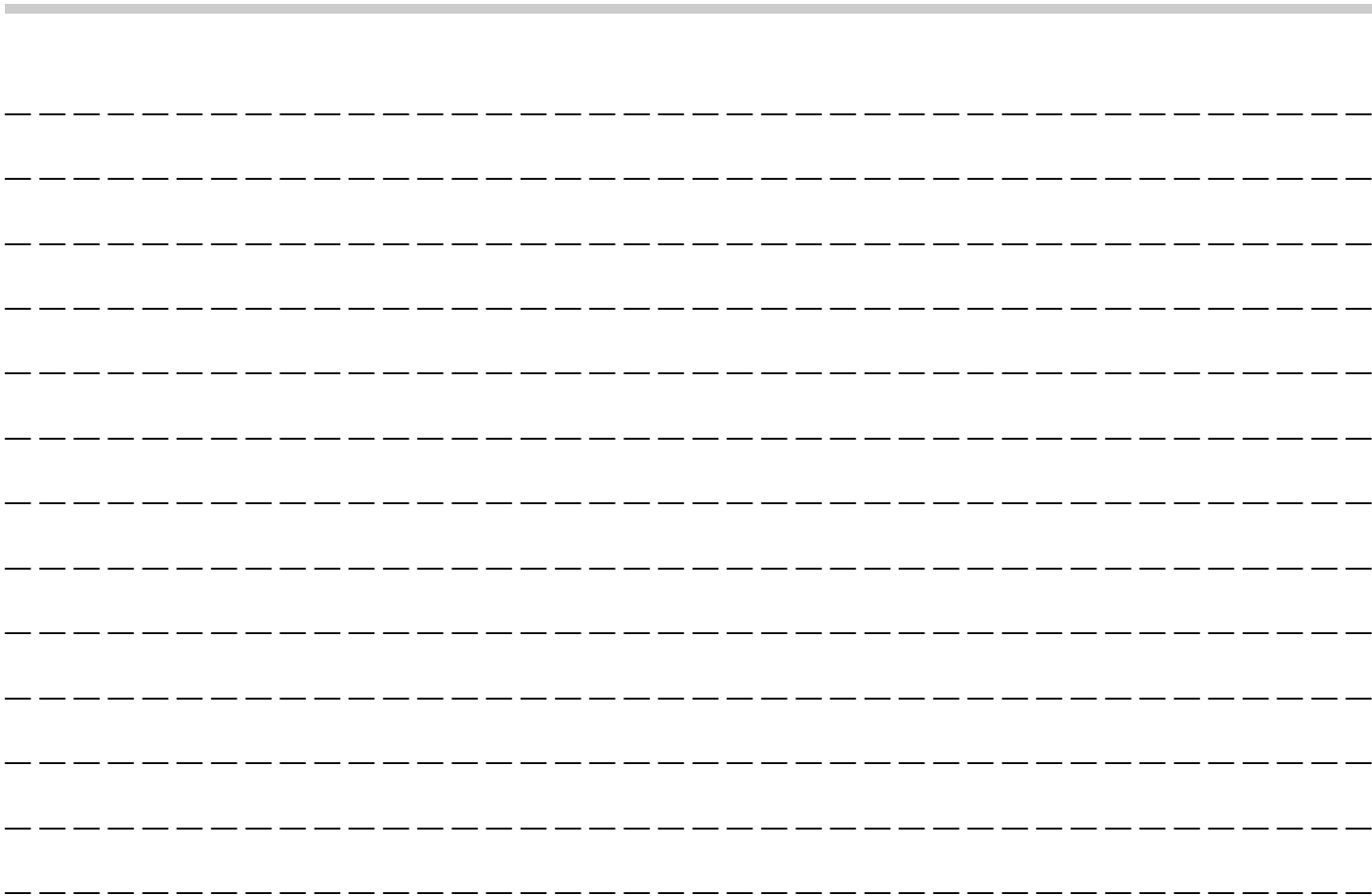

Démarrage et conduite

7-1. Carburant	309
Prescriptions concernant le carburant.....	309
Volet et bouchon du réservoir de carburant.....	310
7-2. Avant de prendre la route	313
7-3. Démarrage et arrêt du système e-BOXER	314
Précautions de sécurité	314
Portée de fonctionnement du système de démarrage à bouton-poussoir	314
Précautions générales lors du démarrage du système e-BOXER	314
Démarrage du système e-BOXER.....	315
Arrêt du système e-BOXER.....	317
Lorsque le porte-clés d'accès ne fonctionne pas correctement.....	318
Blocage de direction.....	318
7-4. Transmission à variation continue.....	319
Lever sélectionneur	321
Sélection du mode manuel (selon modèles)	322
Conseils de conduite	324
Sélection de "L" (selon modèles).....	324
Fonction de verrouillage du levier de changement de vitesses	325
7-5. SI-DRIVE	327
Mode Intelligent (I).....	327
Mode Sport (S)	327
Commande SI-DRIVE	327
7-6. Direction assistée	328
7-7. Freinage.....	329
Conseils de freinage.....	329
Système des freins	330
Indicateurs d'usure des plaquettes de frein à disque.....	332
7-8. ABS (système de freins antiblocage)	332
Fonction d'essai automatique de l'ABS	333
Témoin avertisseur des freins antiblocage ABS	333
7-9. Système EBD (répartition électronique de la force de freinage)	333
Dysfonctionnements du système EBD.....	333
7-10. Système de Contrôle de Dynamique du Véhicule.....	334
Moniteur du système de Contrôle de Dynamique du Véhicule.....	336
Pour activer/désactiver le système de Contrôle de Dynamique du Véhicule.....	336
7-11. Système de surveillance de la pression des pneus (TPMS).....	337
Écran TPMS	339
Réglage du mode TPMS	339
7-12. Stationnement du véhicule	339
Frein de stationnement électronique.....	340
Conseils de stationnement	346
7-13. Système d'aide au démarrage en côte	347
7-14. Caméra de recul	349
Utilisation de la caméra de recul	350
Plage de visualisation sur l'écran	351
Lignes de référence	352
7-15. Système de détection de véhicule à l'arrière Subaru (SRVD)	354
Caractéristiques du système	354
Fonctionnement du système	357

Démarrage et conduite

Témoin indicateur/signal sonore d'avertissement d'approche SRVD	358	Réglage d'activation/de désactivation du système de freinage automatique en marche arrière (RAB).....	374
Indicateur de désactivation SRVD	360	Indicateur d'avertissement RAB.....	376
Indicateur d'avertissement SRVD	361	Maniement des capteurs sonars	376
Activation/désactivation du système SRVD	361	7-18. Système de surveillance du conducteur (selon modèles).....	377
Maniement des capteurs radar arrière	362	Fonction de reconnaissance de l'utilisateur	381
7-16. Freinage pour le croisement à l'avant (selon modèles).....	363	Avertissement de conduite inattentive/en état de somnolence	383
Maniement des capteurs radar avant.....	363	Indicateur/avertissement du système de surveillance du conducteur	384
7-17. Système de freinage automatique en marche arrière (RAB).....	364	Utilisation du système de surveillance du conducteur	385
Aperçu du système de freinage automatique en marche arrière (RAB)	365	Enregistrement et suppression d'un utilisateur...	387
Conditions de fonctionnement	367	Réglages d'activation/de désactivation du système de surveillance du conducteur.....	387
Fonction de l'alarme sonore du sonar.....	370	Comment obtenir le code source qui utilise un logiciel libre	388
Fonctionnement de la fonction de freinage automatique	373		
Annulation du fonctionnement du système de freinage automatique en marche arrière (RAB)	374		

7-1. Carburant

■ Prescriptions concernant le carburant

▲ ATTENTION

- L'utilisation d'un carburant de qualité médiocre ou contenant un additif de carburant inapproprié peut endommager le moteur et/ou le système de carburant.
- Veillez à ne pas répandre de carburant sur la carrosserie du véhicule. Du fait que le carburant peut endommager la peinture, veillez à nettoyer rapidement tout carburant qui se serait répandu. Les dégâts à la peinture provoqués par du carburant ne sont pas couverts par la Garantie Limitée SUBARU.
- Le tuyau de remplissage du carburant est conçu pour n'accepter que les pistolets des pompes distributrices d'essence sans plomb. N'utilisez jamais d'essence au plomb: elle endommagerait le système antipollution et pourrait affecter la souplesse du moteur et la consommation de carburant. Ceci aurait en outre

pour effet d'augmenter les coûts d'entretien.

▼ Pour l'Europe

▽ Type de carburant

Essence sans plomb uniquement.

▽ Indice d'octane recherche (RON) requis

Un indice d'octane **supérieur ou égal à 95** est recommandé.

Faute de disposer d'essence sans plomb ayant un indice d'octane supérieur ou égal à 95, il est possible d'utiliser de l'essence sans plomb ayant un indice d'octane supérieur ou égal à 90.

▽ Utilisation d'essence contenant de l'éthanol

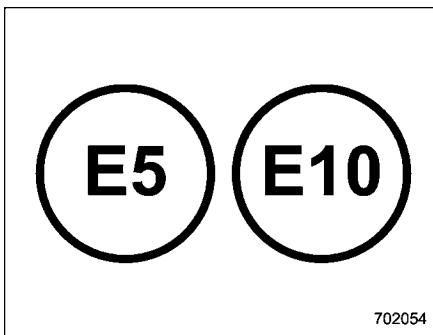

Lorsque vous trouvez ces types d'étiquettes de carburant à la station-essence, n'utilisez qu'un carburant disposant d'une des étiquettes ci-dessus.

SUBARU permet l'utilisation d'essence contenant de l'éthanol si la teneur en éthanol ne dépasse pas 10 %. Assurez-vous que l'essence contenant de l'éthanol à utiliser a un indice d'octane recherche conforme à ce qui est indiqué ci-dessus.

▼ Pour d'autres zones

▽ Type de carburant

Essence sans plomb uniquement.

▽ Indice d'octane recherche (RON) requis

Un indice d'octane **supérieur ou égal à 95** est recommandé.

Faute de disposer d'essence sans plomb ayant un indice d'octane supérieur ou égal à 95, il est possible d'utiliser de l'essence sans plomb ayant un indice d'octane supérieur ou égal à 90.

▽ Utilisation d'essence contenant de l'éthanol

SUBARU permet l'utilisation d'essence contenant de l'éthanol si la teneur en éthanol ne dépasse pas 10 %. Assurez-vous que l'essence contenant de l'éthanol à utiliser a un indice d'octane recherche

conforme à ce qui est indiqué ci-dessus.

▼ Dans les zones où la teneur en impuretés du carburant est élevée

Ajoutez **une bouteille** d'additif de carburant SUBARU d'origine au carburant tous les 15 000 km. Pour plus de détails, adressez-vous à un concessionnaire SUBARU agréé.

■ Volet et bouchon du réservoir de carburant

▼ Emplacements du volet du réservoir de carburant

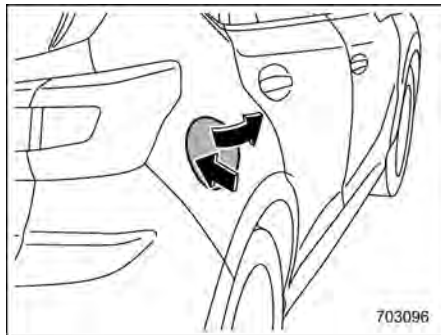

▼ Ravitaillement en carburant

Le ravitaillement en carburant doit être effectué par une personne uniquement. Ne laissez personne s'approcher de la goulotte de remplissage de carburant lors du ravitaillement en carburant.

Respectez toujours toutes les précautions indiquées à la station service.

1. Avant le ravitaillement, arrêtez le véhicule, puis coupez le contacteur d'allumage pour éteindre tous les composants électriques. À ce moment, le volet du réservoir de carburant se déverrouille également.

REMARQUE

Lorsque vous verrouillez la portière, le volet du réservoir de carburant se verrouille également. Pour déverrouiller le volet du réservoir de carburant, effectuez l'une des opérations ci-dessous.

- Appuyez sur le bouton de déverrouillage sur le porte-clés.
 - Appuyez sur le côté de déverrouillage du commutateur de verrouillage électrique des portières.
2. Appuyez sur le côté arrière du volet du réservoir de carburant.

3. Le volet du réservoir de carburant s'ouvre automatiquement. Ouvrez-le encore plus à la main.



Avant d'ouvrir le bouchon de réservoir du carburant, touchez d'abord la carrosserie du véhicule ou une partie métallique de la pompe du carburant ou un objet similaire pour décharger l'électricité statique qui pourrait être présent sur vous. Si votre corps transporte de l'électricité statique, il y a un risque qu'une étincelle électrique enflamme le carburant, ce qui pourrait vous brûler. Pour éviter d'accumuler à nouveau de l'électricité statique, ne rentrez pas dans le véhicule pendant le ravitaillement en carburant.

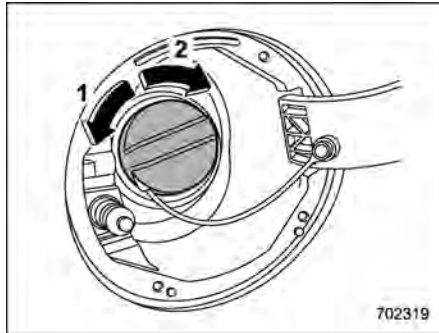

- 1 Ouvrir
- 2 Fermer

4. Ouvrez le bouchon de remplissage en carburant en le tournant lentement dans le sens inverse des aiguilles d'une montre.

⚠ DANGER

- La vapeur de carburant est fortement inflammable. Avant de faire le plein, mettez toujours le système e-BOXER à l'arrêt et fermez toutes les portières et les vitres du véhicule. Vérifiez qu'il n'y ait ni cigarette allumée, ni flamme vive, ni source d'étincelles électriques à proximité. Ne manipulez le carburant qu'à l'extérieur. Frot-

tez immédiatement tout carburant renversé.

- Lors de l'ouverture du bouchon, saisissez-le fermement et tournez-le lentement vers la gauche. Ne l'enlevez pas brusquement. En particulier par temps chaud, le carburant sous pression risquerait de gicler avec force par la goulotte de remplissage du carburant. Si vous entendez un sifflement pendant que vous dévissez le bouchon, attendez que le bruit s'arrête, puis ouvrez le bouchon délicatement pour éviter que le carburant se répande et constitue un risque d'incendie.

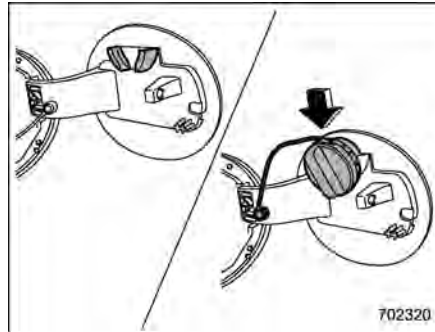

5. Placez le bouchon de remplissage du carburant sur le support du bouchon à l'intérieur du volet de remplissage du carburant.

⚠ DANGER

- Lors du ravitaillement en carburant, insérez le pistolet du carburant convenablement dans le tuyau de remplissage de carburant. Si le pistolet est soulevé ou s'il n'est pas complètement inséré, son mécanisme d'arrêt automatique risque de ne pas fonctionner, ce qui provoquera le débordement du carburant et représentera un risque d'incendie.
- Arrêtez le ravitaillement en carburant lorsque le mécanisme d'arrêt automatique du pistolet du carburant s'active. Si vous continuez à ajouter du carburant, des variations de température ou d'autres conditions peuvent provoquer le débordement du carburant et représenter un risque d'incendie.

6. Le remplissage en carburant est terminé lorsque le distributeur de la station-service s'arrête automatiquement. Ne tentez pas d'ajouter encore du carburant.
7. Remettez le bouchon en place et tournez-le dans le sens des aiguilles d'une montre jusqu'à enclenchement. Au serrage, veillez à ce que la sangle de retenue ne soit pas prise sous le bouchon.



ATTENTION

Assurez-vous que le bouchon soit serré jusqu'à ce qu'il s'enclenche afin d'éviter les fuites de carburant en cas d'accident.

8. Refermez complètement le volet du réservoir de carburant.



ATTENTION

Si vous avez répandu du carburant sur une surface peinte, rincez immédiatement. Dans le cas contraire, la peinture pourrait être endommagée.

REMARQUE

Vous verrez le pictogramme "▶" sur la jauge de carburant. Cette inscription indique que le volet du réservoir de carburant se trouve du côté droit du véhicule.



ATTENTION

- Ne mettez jamais de produits de nettoyage dans le réservoir de carburant. L'ajout de produits de nettoyage risquerait d'endommager le système d'alimentation en carburant.
- Au terme du ravitaillement, tournez le bouchon dans le sens des aiguilles d'une montre jusqu'à entendre un clic, afin de vous assurer qu'il est bien serré. Si le bouchon n'est pas bien serré, du carburant peut s'écouler pendant la conduite du véhicule ou du carburant peut se renverser en cas d'accident, ce qui peut représenter un risque d'incendie.
- Veillez à ne pas répandre de carburant sur la carrosserie du véhicule. Du fait que le carburant peut endommager la peinture, veillez à nettoyer rapidement tout carburant qui se serait répandu.

Les dégâts à la peinture provoqués par du carburant ne sont pas couverts par la Garantie Limitée SUBARU.

- Nous vous recommandons de n'utiliser qu'un bouchon de remplissage en carburant SUBARU d'origine. Si vous utilisez le mauvais bouchon, il risque de mal s'adapter à la goulotte, de ne pas assurer une prise d'air suffisante et il pourrait en résulter un mauvais fonctionnement de l'alimentation de votre réservoir et du carburant du système antipollution. Cela peut également entraîner un débordement du carburant et un incendie.
- Si le témoin avertisseur de bas niveau de carburant s'allume, ravitaillez le véhicule en carburant immédiatement. Les ratés d'allumage provoqués par le manque de carburant dans le réservoir sont susceptibles d'endommager le moteur. Continuer de conduire votre véhicule à un très faible niveau de carburant peut entraîner une réduction des performances du moteur.

▼ **Si le volet du réservoir de carburant ne peut pas être ouvert**

Si le volet du réservoir de carburant ne peut pas être ouvert en raison d'un dysfonctionnement ou d'une batterie déchargée, il peut être ouvert depuis l'espace de chargement.

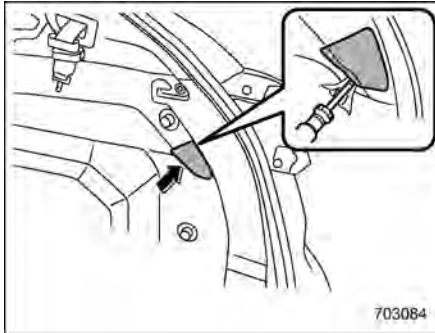

1. Couvrez l'extrémité d'un tournevis à lame plate avec un morceau de ruban adhésif ou un chiffon, afin de ne pas provoquer de rayure. Enlevez le couvercle d'accès du côté droit de la garniture de l'espace de chargement à l'aide d'un tournevis à tête plate.

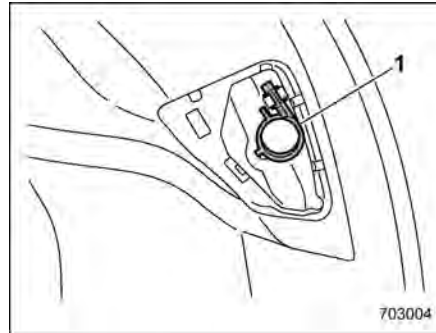

- 1 Agrafe
2. Retirez l'agrafe de la garniture.

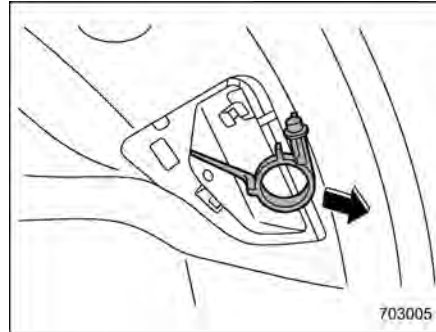

3. Tirez sur l'agrafe pour déverrouiller le volet du réservoir de carburant.

7-2. Avant de prendre la route

Effectuez les contrôles ou réglages suivants tous les jours avant de prendre la route.

1. Vérifiez que les vitres, les rétroviseurs et les feux sont propres et dégagés.
2. Vérifiez que les pneus sont en bon état et présentent un aspect normal. Assurez-vous également que la pression de gonflage des pneus est correcte.
3. Regardez sous le véhicule pour vous assurer de l'absence de fuite.
4. Vérifiez qu'aucun petit animal n'entre dans le compartiment moteur.
5. Vérifiez que le capot et le hayon sont bien fermés.
6. Vérifiez que votre siège est convenablement réglé.
7. Vérifiez que les rétroviseurs extérieurs et le rétroviseur intérieur sont bien réglés.
8. Attachez votre ceinture de sécurité. Vérifiez que tous les passagers ont attaché leur ceinture.
9. Vérifiez que tous les témoins avertisseurs et indicateurs fonctionnent normalement lorsque le contacteur d'allumage est mis en position "ON".

10. Après la mise en marche du système e-BOXER, contrôlez les jauges et témoins indicateurs et avertisseurs.



ATTENTION

Des petits animaux se retrouvant piégés dans le ventilateur de refroidissement et la courroie d'entraînement du moteur peuvent entraîner un dysfonctionnement. Vérifiez qu'aucun petit animal n'ait pénétré le compartiment moteur et sous le véhicule avant de démarrer le système e-BOXER.

REMARQUE

Les niveaux de fluides tels que l'huile moteur, le liquide de refroidissement du moteur, le liquide de frein, le liquide de lave-glace, etc., sont à vérifier régulièrement soit une fois par jour, une fois par semaine ou à chaque ravitaillement en carburant.

7-3. Démarrage et arrêt du système e-BOXER

■ Précautions de sécurité

Reportez-vous à "Précautions de sécurité" ☞ P126.

■ Portée de fonctionnement du système de démarrage à bouton-poussoir

Reportez-vous à "Portée de fonctionnement du système de démarrage à bouton-poussoir" ☞ P164.

■ Précautions générales lors du démarrage du système e-BOXER



DANGER

- Ne démarrez jamais le système e-BOXER de l'extérieur du véhicule. Cela peut provoquer un accident.
- Ne laissez pas tourner le système e-BOXER dans des endroits mal ventilés, comme un garage et en intérieur. Les gaz d'échappement peuvent entrer dans le véhicule ou dans la salle, et cela peut provoquer un empoisonnement

au monoxyde de carbone.

- Ne démarrez pas le système e-BOXER à proximité de feuilles sèches, de papiers ou d'autres substances inflammables. Le tuyau d'échappement et les gaz d'échappement peuvent créer un incendie à des températures élevées.



ATTENTION

- Si le système e-BOXER est arrêté en cours de conduite, le pot catalyseur peut surchauffer et brûler.
- Lorsque vous démarrez le système e-BOXER, veillez à être assis dans le siège conducteur.
- Si le témoin indicateur READY du système e-BOXER ne s'allume pas même après le démarrage du moteur, faites inspecter le véhicule par un concessionnaire SUBARU.

REMARQUE

- Évitez des montées en régime et accélérations rapides immédiatement après le démarrage du sys-

tème e-BOXER.

- Après le démarrage du moteur, le régime du moteur sera maintenu à un niveau élevé.
- À de rares occasions, il peut s'avérer difficile de démarrer le moteur en fonction du carburant et des conditions d'utilisation (conduite répétée sur une distance à laquelle le moteur ne s'est pas suffisamment réchauffé). Dans un tel cas, il est recommandé que vous passiez à une autre marque de carburant.
- À de rares occasions, des cognements passagers se font entendre en provenance du moteur lorsque l'on utilise l'accélérateur un peu trop rapidement comme lors d'un démarrage ou d'une accélération. Il ne s'agit pas d'une anomalie.
- Le système e-BOXER démarre plus facilement lorsque les phares, le climatiseur et le désembueur de lunette arrière sont désactivés.
- Ne déplacez pas le levier sélecteur lorsque le démarreur du moteur est en action.
- Le système e-BOXER peut ne pas démarrer immédiatement après le rebranchement de la borne de la batterie auxiliaire 12 V lorsque vous remplacez cette dernière, etc. Dans ce cas, placez le contacteur d'allu-

mage sur la position "ON" et démarrez le système e-BOXER après que plus de 10 secondes se sont écoulées. Le ralenti peut être instable immédiatement après le démarrage du système e-BOXER, mais il ne s'agit pas d'un dysfonctionnement.

- La charge restante de la batterie haute tension peut diminuer lorsque le système e-BOXER a été arrêté pendant la nuit dans un état où elle est suffisamment chargée. Cependant, cette diminution résulte de l'auto-décharge de la batterie haute tension et n'est pas un dysfonctionnement.
- Si la pédale d'accélérateur est enfoncée pendant que le véhicule est arrêté, le régime moteur n'augmentera pas à une vitesse de rotation élevée.
- Vous ne pouvez pas redémarrer le système e-BOXER immédiatement après avoir mis le contacteur d'allumage sur la position "OFF" pendant que le moteur a été arrêté automatiquement. Dans ce cas, attendez quelques secondes puis effectuez la procédure de démarrage.

■ Démarrage du système e-BOXER



DANGER

Si l'indicateur du contacteur d'allumage à bouton-poussoir clignote en vert après le démarrage du moteur, ne conduisez surtout pas le véhicule. La direction est toujours bloquée, et cela peut entraîner un accident.



ATTENTION

- Lorsque l'indicateur de fonctionnement du contacteur d'allumage à bouton-poussoir clignote en orange, il peut y avoir un dysfonctionnement du véhicule. Nous vous recommandons de contacter un concessionnaire SUBARU immédiatement.
- Si l'indicateur du contacteur d'allumage à bouton-poussoir clignote en vert après le démarrage du système e-BOXER, cela signifie que la direction est toujours bloquée. Tout en déplaçant le volant à droite et à gauche, enfoncez la pédale de frein et

appuyez sur le contacteur d'allumage à bouton-poussoir.

- Ne continuez pas d'appuyer sur le contacteur d'allumage à bouton-poussoir pendant plus de 10 secondes. Cela pourrait entraîner un dysfonctionnement. Si le système e-BOXER ne démarre pas, arrêtez d'appuyer sur le contacteur d'allumage à bouton-poussoir. Au lieu de cela, appuyez sur le contacteur d'allumage à bouton-poussoir sans enfoncer la pédale de frein pour mettre l'alimentation sur "OFF". Attendez 10 secondes, puis appuyez sur le contacteur d'allumage à bouton-poussoir pour démarrer le système e-BOXER.

REMARQUE

- Lorsque vous appuyez sur le contacteur d'allumage à bouton-poussoir tout en enfonçant la pédale de frein:
 - Le démarreur du moteur fonctionne pendant un maximum de 10 secondes et s'arrête automatiquement après le démarrage du système e-BOXER.

- Le moteur peut être lancé quel que soit l'état d'alimentation.
- Si le système e-BOXER ne démarre pas, vérifiez le témoin indicateur du dispositif antidémarrage. Appuyez ensuite sur le contacteur d'allumage à bouton-poussoir sans enfoncer la pédale de frein pour mettre l'alimentation sur "OFF".
 - Si le témoin était allumé, essayez de démarrer à nouveau le système e-BOXER.
 - S'il était éteint, appuyez sur le contacteur d'allumage à bouton-poussoir tout en enfonçant la pédale de frein avec plus de force.
- La procédure de démarrage du système e-BOXER peut ne pas fonctionner en fonction des conditions des ondes radio autour du véhicule. Dans ce cas, reportez-vous à "Démarrage du système e-BOXER" P433.
- Si la batterie auxiliaire 12 V est déchargée, le volant ne peut pas être débloqué. Chargez la batterie auxiliaire 12 V.

- Le régime moteur sera maintenu à un niveau élevé jusqu'à ce que le moteur ait suffisamment chauffé. Le régime moteur baisse alors que le moteur chauffe.

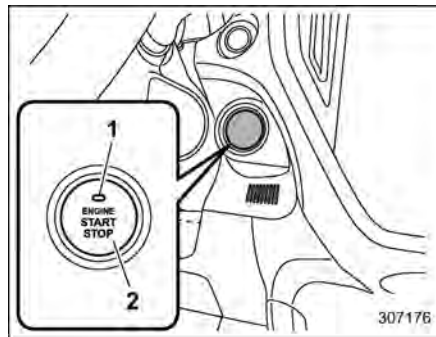

Modèles avec conduite à gauche

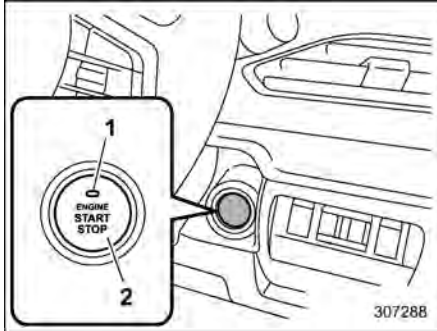

Modèles avec conduite à droite

- 1 Indicateur de fonctionnement
- 2 Contacteur d'allumage à bouton-poussoir

Lorsque le contacteur d'allumage à bouton-poussoir est enfoncé pendant que vous appuyez sur la pédale de frein, le moteur démarre. La procédure de démarrage du moteur est comme suit.

1. Portez le porte-clés d'accès sur vous, et asseyez-vous sur le siège du conducteur.
2. Assurez-vous que le frein de stationnement est serré.
3. Assurez-vous que le levier sélecteur est en position "P". Le moteur peut également démarrer lorsque le levier sélecteur est dans la position "N", toutefois, pour des raisons de sécurité,

- démarrerez en position "P".
4. Appuyez sur la pédale de frein jusqu'à ce que l'indicateur de fonctionnement sur le contacteur d'allumage à bouton-poussoir s'allume en vert. Lorsque l'on démarre avec le levier sélecteur en position "N", l'indicateur ne devient pas vert.
 5. Tout en enfonçant la pédale de frein, appuyez sur le contacteur d'allumage à bouton-poussoir.

REMARQUE

- **Pendant que l'on enfonce le bouton du levier sélecteur, l'indicateur sur le contacteur d'allumage à bouton-poussoir ne devient pas vert même lorsque le levier sélecteur est en position "P".**
- **Au cas où le système e-BOXER ne démarrerait pas avec la procédure de démarrage normale, déplacez le levier sélecteur en position "P" et mettez le contacteur sur "ACC". Enfoncez la pédale de frein, puis appuyez sur le contacteur d'allumage à bouton-poussoir pendant au moins 15 secondes. Le moteur peut démarrer. Utilisez uniquement cette procédure en cas d'urgence.**

■ Arrêt du système e-BOXER

1. Arrêtez complètement le véhicule.
2. Mettez le levier sélecteur en position "P".
3. Appuyez sur le contacteur d'allumage à bouton-poussoir. Le système e-BOXER s'arrêtera, et le contact sera coupé.

⚠ DANGER

- **Ne touchez pas le contacteur d'allumage à bouton-poussoir pendant la conduite.**

Lorsque le contacteur d'allumage à bouton-poussoir est utilisé comme suit, le moteur s'arrête.

- Le contacteur est enfoncé et maintenu enfoncé pendant 3 secondes ou plus.
- Le contacteur est enfoncé brièvement 3 fois ou plus de manière consécutive.

Le système de servodirection ne fonctionnera pas non plus. Une plus grande force sera nécessaire pour la direction, et cela peut entraîner un accident.

- Si le système e-BOXER s'arrête en cours de conduite, n'actionnez pas le contacteur d'allumage à bouton-poussoir et n'ouvrez aucune portière tant que le véhicule n'est pas immobilisé dans un endroit sûr. Cela est dangereux parce que le blocage de direction peut être activé. Arrêtez le véhicule dans un lieu sûr. Nous vous recommandons de contacter un concessionnaire SUBARU immédiatement.



ATTENTION

- N'arrêtez pas le système e-BOXER tant que le levier sélecteur est dans une position autre que la position "P".
- Si le système e-BOXER s'arrête pendant que le levier sélecteur est dans une position autre que la position "P", le contact sera mis sur "ACC". Si le véhicule reste dans cette situation, la batterie auxiliaire 12 V risque de se décharger.

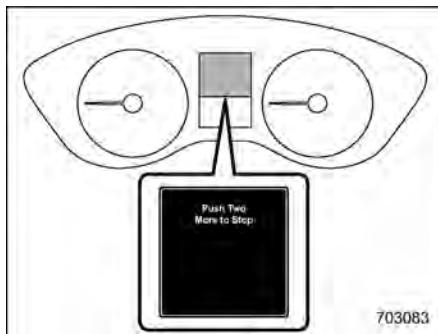

REMARQUE

- Si vous appuyez sur le contacteur d'allumage à bouton-poussoir en conduisant, l'écran d'interruption d'arrêt d'urgence du moteur avertit le conducteur par le biais de messages sur l'affichage des instruments de bord (LCD couleur) et de bips.
- Bien que vous puissiez arrêter le système e-BOXER en actionnant le contacteur d'allumage à bouton-poussoir, n'arrêtez pas le système e-BOXER lors de la conduite sauf en cas d'urgence.

■ Lorsque le porte-clés d'accès ne fonctionne pas correctement

Reportez-vous à "Porte-clés d'accès – si le porte-clés d'accès ne fonctionne pas correctement" P432.

■ Blocage de direction

Après l'arrêt du système e-BOXER et l'ouverture d'une des portières (y compris le hayon), le volant sera bloqué par la fonction de blocage du volant. Lorsque le moteur est redémarré, le blocage de direction sera automatiquement libéré.

▼ Lorsque le blocage de direction ne peut pas être retiré

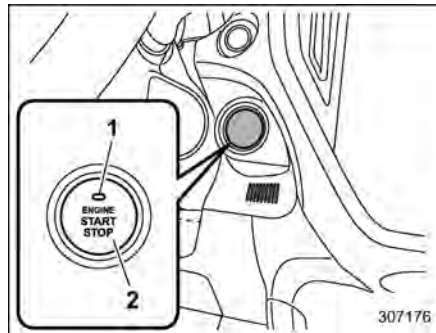

Modèles avec conduite à gauche

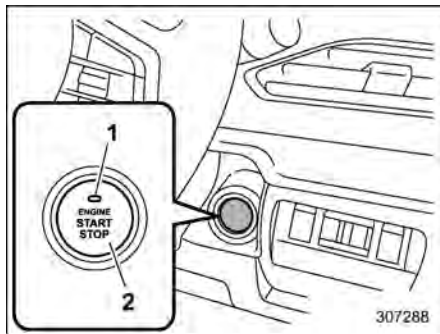

Modèles avec conduite à droite

- 1 Indicateur de fonctionnement
- 2 Contacteur d'allumage à bouton-poussoir

Lorsque vous ne pouvez pas redémarrer le système e-BOXER en raison du blocage du volant, vérifiez l'état de l'indicateur de fonctionnement, et effectuez les étapes suivantes.

▽ L'indicateur de fonctionnement clignote en vert

1. Vérifiez que le levier sélecteur est réglé en position "P".
2. Enfoncez la pédale de frein et maintenez-la ainsi.
3. Appuyez sur le contacteur d'allumage à bouton-poussoir tout en tournant le volant à gauche et à droite.

▽ Indicateur de fonctionnement qui clignote en orange

La fonction de blocage de direction peut être défectueuse. Nous vous recommandons de contacter immédiatement le concessionnaire SUBARU le plus proche.

7-4. Transmission à variation continue

La transmission à variation continue est commandée électroniquement et fournit une quantité infinie de rapports en marche avant et un rapport en marche arrière. Elle dispose aussi d'un mode manuel.

DANGER

Ne passez jamais de la position "P" ou "N" à la position "D" ou "R" tout en appuyant sur la pédale d'accélérateur. Le véhicule ferait un bond en avant ou en arrière.

ATTENTION

- **Observez les précautions suivantes. Ne pas suivre ces précautions peut causer des dommages à la boîte de vitesses.**
 - **Ne passez à la position "P" ou "R" qu'après l'arrêt complet du véhicule.**
 - **Ne passez pas de la position "D" à la position "R" ou inversement avant l'arrêt complet du véhicule.**

- Ne faites pas tourner le moteur pendant plus de 5 secondes à régime élevé dans une position autre que "N" ou "P" avec le frein serré ou avec les roues calées par des cales. Cette pratique risque en effet de faire surchauffer le liquide de boîte de vitesses.
- Ne déplacez jamais le véhicule vers l'arrière par l'inertie avec le levier sélecteur sur une position de conduite en marche avant ou vers l'avant par l'inertie avec le levier sélecteur en position "R". Ceci est dangereux et peut entraîner un accident ou un dysfonctionnement inattendu.
- Pour garer le véhicule, serrez d'abord fermement le frein de stationnement, puis placez le levier sélecteur en position "P". Ne laissez pas le véhicule stationné pendant une longue période avec le levier sélecteur dans toute autre position car cela peut décharger complètement la batterie auxiliaire 12 V.

REMARQUE

- Tant que la température du liquide de refroidissement du moteur est

encore basse, la boîte de vitesses change de rapport à un régime moteur plus élevé que lorsque la température du liquide de refroidissement est suffisamment haute, ceci dans le but de faire monter le moteur plus rapidement en température et d'en améliorer la souplesse. Après la montée en température du moteur, les points de passage des vitesses redeviennent automatiquement normaux.

- Lorsque le liquide de boîte de vitesses vient d'être vidangé, le fonctionnement de la boîte de vitesses peut sembler inhabituel. Ceci est dû à l'annulation des données recueillies et mémorisées par le microprocesseur pour optimiser le moment où a lieu le passage des vitesses en fonction de l'état actuel du véhicule. Le retour au fonctionnement optimal de la boîte de vitesses se fait lorsque le véhicule a roulé un certain temps.
- Lorsque vous conduisez le véhicule avec une lourde charge sur une période continue, par exemple lors de la montée d'une longue côte raide, le régime moteur, la vitesse du véhicule et les performances de refroidissement du système de climatiseur peuvent être réduits automatiquement. Il ne s'agit pas d'une

anomalie. Ce phénomène résulte de la fonction de contrôle du moteur qui maintient les performances de refroidissement du véhicule. La vitesse du moteur et du véhicule reviendra à la normale lorsque le moteur est capable de maintenir la performance optimale de refroidissement après que la charge lourde baisse. Conduire sous une charge lourde doit être effectué avec une extrême prudence.

- La transmission à variation continue est un système de type à chaîne qui offre une efficacité de boîte de vitesses supérieure pour une économie de carburant maximale. Par moments, en fonction des conditions de conduite variables, un bruit d'opération de chaînes typique de ce type de système pourrait être noté.
- Placez le garnissage de levier de vitesses dans sa position d'origine après l'avoir levé. Si le levier sélecteur est actionné avec son garnissage en position enroulée, ce dernier peut se tendre et gêner l'utilisation du levier sélecteur.

■ Levier sélecteur

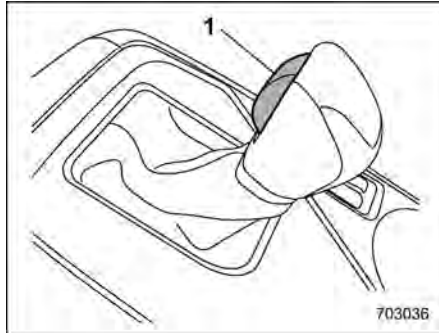

1 Bouton du levier sélecteur

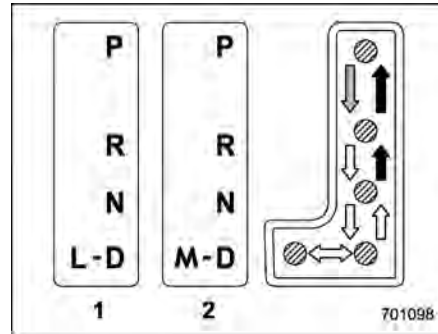

1 Modèles avec position "L"

2 Modèles avec mode manuel

➡ : Tout en tenant la pédale de frein enfoncée, changez de rapport en appuyant sur le bouton du levier sélecteur.

➡ : Changez de rapport en appuyant sur le bouton du levier sélecteur.

➡ : Changez de rapport sans appuyer sur le bouton du levier sélecteur.

Le levier sélecteur peut prendre quatre positions différentes: "P", "R", "N", "D" et il est également doté d'un secteur "L" ou "M".

REMARQUE

- Pour protéger le moteur lorsque le levier sélecteur est en position "P" ou "N", la fonction de protection empêche le régime moteur de trop augmenter, même lorsque la pédale

d'accélérateur est enfoncée au plancher.

- Si vous changez la position du levier sélecteur, assurez-vous de déplacer fermement le levier sélecteur sur la position sélectionnée.

▼ P (stationnement)

Cette position s'utilise pour garer le véhicule et pendant le démarrage du système e-BOXER. Dans cette position, la boîte de vitesses est mécaniquement verrouillée pour empêcher le véhicule de bouger.

Pour vous garer, commencez par serrer le frein de stationnement, puis passez sur la position "P". Ne comptez pas sur la friction mécanique de la boîte de vitesses seule pour maintenir le véhicule immobile.

Pour passer le levier sélecteur de la position "P" à toute autre position, il faut complètement appuyer sur la pédale de frein pendant qu'on déplace le levier. Ceci évite que le véhicule ne fasse une embardée au démarrage.

▼ R (marche arrière)

Cette position s'utilise pour faire marche arrière. Pour passer de la position "N" à "R", immobilisez complètement le véhicule puis mettez le levier en position "R" tout en enfonçant le bouton de levier sélecteur.

▼ **N (point mort)**

Cette position s'utilise pour remettre le système e-BOXER en marche lorsqu'il a calé. Dans cette position, la boîte de vitesses est au point mort, ce qui signifie que ni les roues ni la boîte de vitesses ne sont verrouillées. Ainsi, même si la pente est très faible, le véhicule roule de son propre poids si le frein de stationnement n'est pas serré/la pédale de frein n'est pas enfoncée.



DANGER

Ne roulez pas avec le levier sélecteur en position "N" (point mort). Vous ne disposeriez alors d'aucun effet de frein moteur, ce qui augmenterait considérablement le risque d'accident.

▼ **D (conduite)**

Cette position s'utilise pour la conduite ordinaire. Le passage des rapports se fait automatiquement et de façon continue en fonction de la vitesse du véhicule et des accélérations demandées par le conducteur. Aussi, lors de la conduite en montée et en descente d'une colline, la boîte de vitesses assiste et contrôle la performance de conduite et le freinage du moteur tout en s'alignant sur la pente de

la route.

Pour obtenir une accélération plus prononcée dans la position "D", enfoncez la pédale d'accélérateur jusqu'au plancher et maintenez-la ainsi. La transmission rétrograde automatiquement. Dans ce cas, la transmission fonctionne comme une boîte de vitesses automatique conventionnelle. Le rapport précédent est réadapté au moment où vous relâchez la pédale.

Pour utiliser le mode manuel, déplacez le levier sélecteur de cette position au portail manuel.

Pour les modèles avec un mode manuel, si l'un des leviers de passage derrière le volant est actionné pendant la conduite en position "D", la transmission passe temporairement en mode manuel. Dans ce mode, vous pouvez passer dans n'importe quelle position de rapport à l'aide des leviers de passage. Pour plus de détails concernant le mode manuel, reportez-vous à "Sélection du mode manuel" P322. Une fois que la vitesse du véhicule se stabilise, la boîte de vitesses passe du mode manuel pour revenir en position "D" pour une conduite normale.

▽ **En montée**

Dans les montées, le passage intempestif est empêché au moment où l'on relâche la pédale d'accélérateur. Ceci rend moins

probable une rétrogradation au moment où on accélère à nouveau. Les passages répétés au rapport supérieur/inférieur sont ainsi évités et ce la rend la conduite plus souple.

REMARQUE

La boîte de vitesses peut rétrograder, ce qui dépend de la manière dont on appuie sur la pédale d'accélérateur pour accélérer à nouveau.

■ **Sélection du mode manuel (selon modèles)**

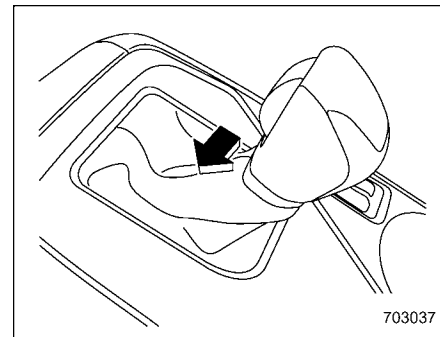

La sélection du mode manuel peut se faire aussi bien pendant que le véhicule roule qu'à l'arrêt. Déplacez le levier sélecteur de la position "D" à la position "M" pour sélectionner le mode manuel.

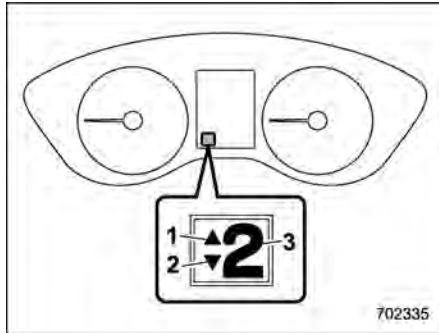

- 1 Indicateur de passage au rapport supérieur
- 2 Indicateur de passage au rapport inférieur
- 3 Indicateur du rapport engagé

Lorsque le mode manuel est sélectionné, l'indicateur du rapport engagé et l'indicateur de passage au rapport supérieur et/ou inférieur situés sur les instruments de bord s'allument. L'indicateur de la position du rapport engagé indique quelle est la vitesse actuellement en prise entre la 1ère et la 7ème.

Les indicateurs de passage au rapport supérieur et inférieur indiquent qu'un changement de rapport est possible. Il est possible de passer au rapport supérieur lorsque l'indicateur "▲" est allumé. Il est possible de passer au rapport inférieur

lorsque l'indicateur "▼" est allumé. Lorsque les deux indicateurs sont allumés, il est possible de passer au rapport supérieur ou inférieur. Lorsque le véhicule s'arrête, le rapport passe automatiquement à la 1ère position (par exemple à des feux de circulation) et l'indicateur de passage au rapport inférieur s'éteint.

▼ Indicateur de changement de rapport

Lorsqu'il est recommandé de passer au rapport supérieur pour une bonne économie de carburant, l'indicateur de passage au rapport supérieur clignote. Lorsqu'il est recommandé de passer au rapport inférieur, l'indicateur de passage au rapport inférieur clignote.

▼ Passer au rapport supérieur/inférieur

Les changements de vitesse peuvent être effectués en utilisant le levier de passage derrière le volant.

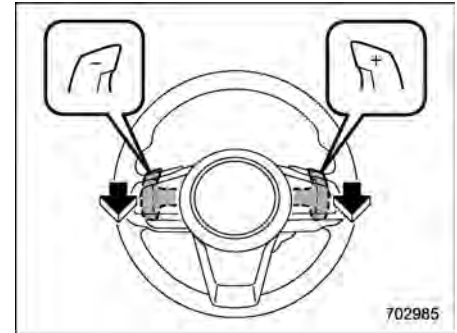

Pour passer au rapport supérieur suivant, tirez le levier de passage indiqué par "+". Pour passer au rapport inférieur, tirez le levier de passage portant l'indication "-".



ATTENTION

Ne posez ou n'accrochez rien sur les leviers de passage. Ceci peut entraîner des changements de vitesse indésirables.

▼ Quitter le mode manuel

Sortez le levier sélecteur de la position "M" pour le ramener en position "D".

En cas de changement de rapport à l'aide du levier de passage pendant la conduite lorsque le levier sélecteur est en position "D", le témoin indicateur de la position du

rapport engagé s'allume et indique le rapport enclenché.

REMARQUE

Lisez attentivement les observations suivantes que vous devez garder présentes à l'esprit lorsque vous utilisez le mode manuel.

- Si vous essayez de passer au rapport inférieur lorsque le régime moteur est trop élevé, c'est-à-dire lorsque cela ferait entrer l'aiguille du compte-tours dans la zone rouge, le système émet des bips sonores pour vous avertir que cela n'est pas possible.
- En mode manuel, le rapport de vitesse passe automatiquement au rapport supérieur lorsque le régime moteur approche de la zone rouge du compte-tours.
- Si vous essayez de passer au rapport supérieur lorsque la vitesse du véhicule est trop basse, la boîte de vitesses ne répondra pas.
- Vous pouvez sauter des rapports (par exemple, passer de 4ème en 2ème) en actionnant le levier de passage à deux reprises rapidement.
- Lorsque le véhicule se met à l'arrêt, la boîte de vitesses passe automati-

quement en 1ère.

- Si la température du liquide de transmission devient trop élevée, le témoin avertisseur de surchauffe de l'huile de boîte de vitesses automatique AT OIL TEMP s'allume. Garez immédiatement le véhicule dans un endroit sûr, puis laissez le système e-BOXER tourner au ralenti jusqu'à ce que le témoin avertisseur s'éteigne.

■ Conseils de conduite

REMARQUE

Si les pédales d'accélérateur et de frein sont enfoncées en même temps, le couple moteur peut être limité. Il ne s'agit pas d'une anomalie.

- Utilisez toujours le frein à pied ou le frein de stationnement lorsque le véhicule est à l'arrêt avec le levier en position "D" ou "R".
- Assurez-vous de toujours serrer le frein de stationnement lorsque vous gardez le véhicule. Ne comptez pas sur la boîte de vitesses seule pour maintenir le véhicule immobile.
- Ne retenez pas le véhicule à l'arrêt dans les côtes au moyen de la boîte en position "D". Utilisez les freins.

- Bien que cela se produise rarement, il arrive que le moteur cliquette lorsque le véhicule accélère fortement ou démarre rapidement à partir de l'arrêt complet. Cela n'est pas une défectuosité.

■ Sélection de "L" (selon modèles)

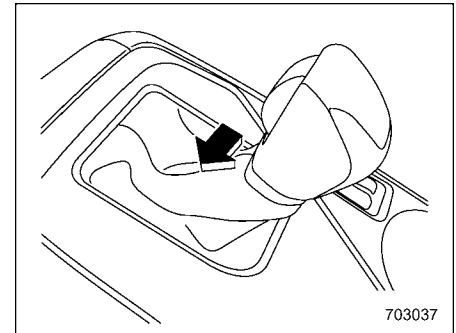

Le mode "L" correspond à l'utilisation du frein moteur lors d'une descente, etc. Pour sélectionner ce mode, déplacez le levier sélecteur de la position "D" à la position "L".

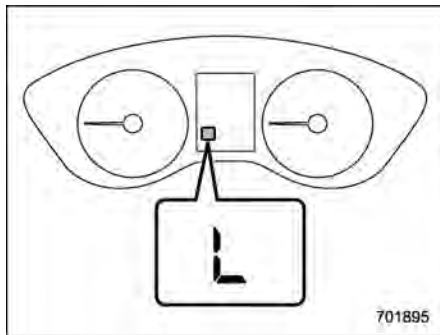

À la sélection, l'indicateur "L" situé sur les instruments de bord s'allume.

Pour désélectionner le mode "L", déplacez le levier sélecteur vers la position "D".

■ Fonction de verrouillage du levier de changement de vitesses

La fonction de verrouillage du levier sélecteur aide à prévenir une mauvaise manipulation du levier sélecteur.

- Le levier sélecteur ne peut pas être manipulé tant que le contacteur d'allumage n'est pas mis en position "ON" et la pédale de frein n'est pas enfoncée.
- Le levier sélecteur ne peut pas être déplacé de la position "P" à toute autre position avant que la pédale de frein ne

soit enfoncée. Enfoncez d'abord la pédale de frein et manipulez ensuite le levier sélecteur.

- Seule la position "P" vous permet de tourner le contacteur d'allumage à bouton-poussoir sur la position "OFF".
- Si le contacteur d'allumage est mis sur la position "ACC" lorsque le levier sélecteur est en position "N", il peut être impossible de déplacer le levier sélecteur en position "P" sans enfoncer la pédale de frein et appuyer sur le bouton de levier sélecteur.

▼ Déverrouillage du levier sélecteur

Si le levier sélecteur ne peut pas être actionné, remettez le contacteur d'allumage en position "ON" et déplacez le levier sélecteur en position "P" avec le bouton de levier sélecteur et la pédale de frein enfoncés.

Si le levier sélecteur ne bouge pas après avoir effectué la procédure ci-dessus, vérifiez et confirmez ce qui suit, puis libérez le verrouillage du levier sélecteur en conséquence.

- **Lorsque le levier sélecteur ne peut pas se déplacer de "P" à "N":**
Reportez-vous à "Déverrouillage du levier de changement de vitesses à l'aide de la partie de déverrouillage du levier de changement de vitesses" P325.

- **Lorsque le levier sélecteur ne peut pas se déplacer de "N" à "R" ou "P":**
Placez le contacteur d'allumage en position "ACC", puis déplacez le levier sélecteur en position "P" avec la pédale de frein enfoncée.

Si le levier sélecteur ne bouge toujours pas, reportez-vous à "Déverrouillage du levier de changement de vitesses à l'aide de la partie de déverrouillage du levier de changement de vitesses" P325.

Si le verrouillage du levier sélecteur ne peut pas être libéré sans utiliser le bouton de déverrouillage du levier sélecteur dans les cas ci-dessus, cela peut indiquer un dysfonctionnement du système de verrouillage du levier sélecteur ou du contrôle du véhicule.

Nous vous recommandons de contacter un concessionnaire SUBARU pour une inspection au plus tôt.

▼ Déverrouillage du levier de changement de vitesses à l'aide de la partie de déverrouillage du levier de changement de vitesses

Effectuez la procédure suivante pour déverrouiller le verrouillage du levier sélecteur.

1. Serrez le frein de stationnement et arrêtez le système e-BOXER.

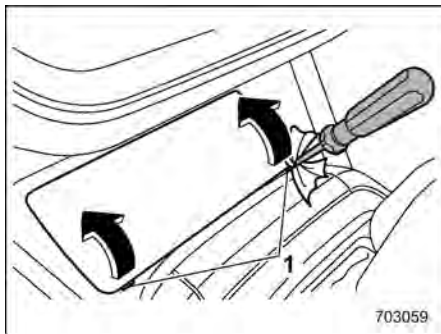

1 Fentes

2. Couvrez l'extrémité d'un tournevis à lame plate avec un morceau de ruban adhésif ou un chiffon, afin de ne pas provoquer de rayure. Insérez un tournevis à lame plate dans les deux fentes, puis soulevez le couvercle vers le haut.

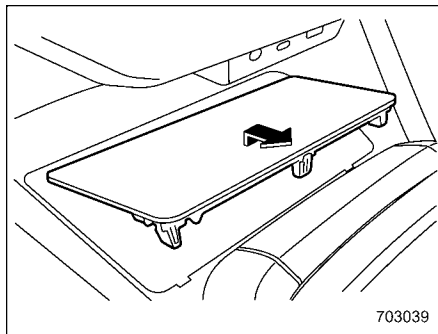

3. Retirez le plateau central ou le chargeur sans fil (selon modèles).

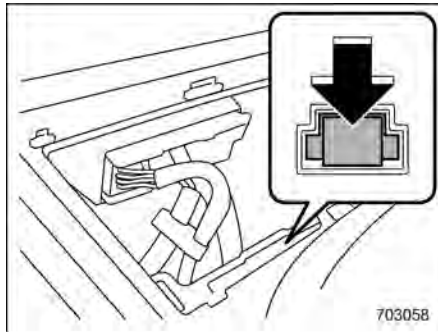

4. En appuyant sur la pédale de frein, appuyez sur la partie de déverrouillage du levier de changement de vitesses puis déplacez le levier sélecteur.

Si le levier sélecteur ne se déplace pas après avoir effectué la procédure ci-dessus, le système de verrouillage du levier sélecteur peut être en dysfonctionnement. Nous vous recommandons de contacter un concessionnaire SUBARU pour une inspection au plus tôt.

7-5. SI-DRIVE

Le système SI-DRIVE (SUBARU Intelligent Drive) maximise les performances, le contrôle et l'efficacité du système e-BOXER.

Ce système comprend les modes suivants:

- Mode Intelligent (I)
- Mode Sport (S)

Le mode Intelligent (I) est sélectionné après avoir mis le contacteur d'allumage à bouton-poussoir en position "ON". Vous pouvez modifier les caractéristiques du groupe moteur à l'aide de la commande SI-DRIVE.

■ Mode Intelligent (I)

▼ Pour une conduite efficace et en douceur

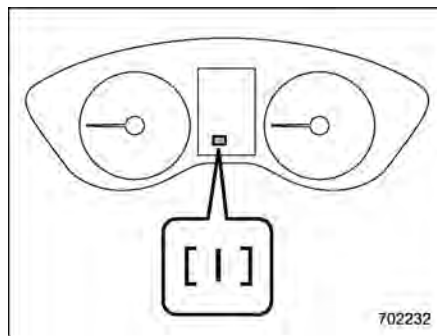

Les caractéristiques d'accélération linéaires du mode Intelligent (I) sont idéales pour une conduite normale.

Le mode Intelligent (I) équilibre la performance du véhicule, permettant une meilleure économie de carburant et une conduite en douceur, sans stress. La puissance émise pendant les accélérations est modérée, pour une économie de carburant maximum.

C'est le mode idéal pour la conduite urbaine et dans des situations pour lesquelles une puissance maximale n'est pas nécessaire. Ceci permet un meilleur contrôle dans des conditions de conduite

difficiles, sur chaussée glissante ou surface molle ou friable par exemple, en raison de la réponse des gaz plus modérée.

■ Mode Sport (S)

▼ Pour une conduite efficace dans toutes les conditions

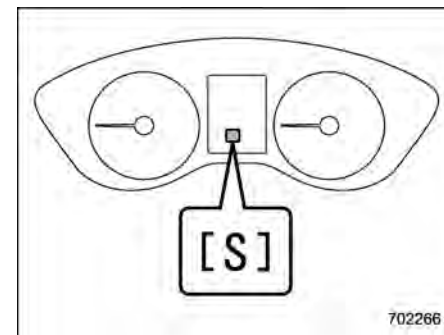

Le mode Sport (S) fournit une puissance du système e-BOXER de choix pour ceux qui veulent faire de la conduite leur aventure personnelle.

■ Commande SI-DRIVE

REMARQUE

- Si l'un des indicateurs SI-DRIVE clignote, le système SI-DRIVE peut être en dysfonctionnement. Nous

vous recommandons de contacter votre concessionnaire SUBARU.

- Le mode par défaut du système SI-DRIVE est le mode Intelligent (I). Une fois le système e-BOXER éteint, le mode de réglage précédent est annulé et le système SI-DRIVE revient au mode Intelligent (I) la prochaine fois que vous allumez le système e-BOXER.
- Lorsque le moteur est en marche, si le témoin indicateur de dysfonctionnement (témoin Check Engine) s'allume, le mode SI-DRIVE passe au mode Intelligent (I). Il est alors impossible de passer à un autre mode.

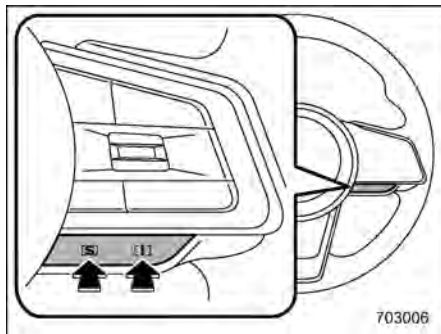

Commande SI-DRIVE

Pour sélectionner le mode Intelligent (I), appuyez sur le côté "I" du commutateur. Pour sélectionner le mode Sport (S), appuyez sur le côté "S" du commutateur.

7-6. Direction assistée

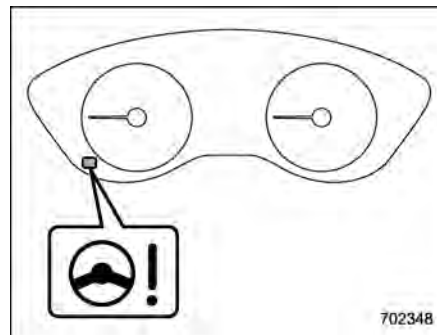

Témoin avertisseur de direction assistée

Le véhicule est équipé d'un système de direction assistée électrique. Lors de la mise sur "ON" du contacteur d'allumage, le témoin avertisseur de direction assistée situé sur les instruments de bord s'allume pour informer le conducteur que le système d'avertissement fonctionne normalement. Ensuite, si le système e-BOXER a démarré, le témoin s'éteint pour informer le conducteur que l'assistance par la direction assistée est opérationnelle.

ATTENTION

Lorsque le témoin avertisseur de direction assistée est allumé, la

résistance peut être plus grande lors de la rotation du volant. Nous vous recommandons de rouler prudemment jusqu'au concessionnaire SUBARU le plus proche pour faire contrôler le véhicule immédiatement.

REMARQUE

Si le volant est actionné des façons suivantes, le système de contrôle de la direction assistée peut temporairement limiter la direction assistée afin d'éviter une surchauffe des composants du système, tels que l'ordinateur de contrôle et le moteur d'entraînement.

- Le volant est actionné fréquemment et est tourné brusquement lorsque le véhicule est manœuvré à des vitesses extrêmement faibles, comme en tournant fréquemment le volant lors d'un stationnement en parallèle.
- Le volant reste dans la position entièrement tournée pendant une longue période de temps.

Dans ces moments-ci, il y aura plus de résistance lors du braquage. Il ne s'agit toutefois pas d'une anomalie. La force de braquage normale sera rétablie lorsque le volant n'est pas utilisé

pendant un certain temps et que le système de contrôle de la direction assistée a pu refroidir. Cependant, si la direction assistée est actionnée d'une manière atypique qui provoque trop fréquemment une limitation de la direction assistée, cela peut entraîner un dysfonctionnement du système de contrôle de la direction assistée.

7-7. Freinage

■ Conseils de freinage



Ne gardez pas le pied posé sur la pédale de frein pendant la conduite. Cela peut causer une dangereuse surchauffe des freins et use inutilement les plaquettes de frein.

▼ Si les freins ont été mouillés

Lorsque vous conduisez sous la pluie ou après avoir lavé le véhicule, il se peut que les freins deviennent humides. Les distances de freinage sont alors plus grandes. Pour sécher les freins, appuyez légèrement sur la pédale de frein pour faire réchauffer les freins tout en roulant à vitesse modérée.

▼ Utilisation du frein moteur

N'oubliez pas d'utiliser l'effet de frein moteur en plus de la pédale de frein. Lors d'une rétrogradation, si vous n'utilisez que le frein à pied, les freins finissent par perdre leur efficacité du fait de l'échauffement du liquide de frein que produit la surchauffe des plaquettes. Pour éviter cela, rétrogradez à un rapport de boîte inférieur pour obtenir un effet de frein

moteur plus puissant.

▼ Freinage en cas de crevaison

N'enfoncez pas brusquement la pédale de frein en cas de crevaison d'un pneu. Cela pourrait provoquer une perte de contrôle du véhicule. Continuez à avancer en ligne droite tout en réduisant progressivement la vitesse. Quittez ensuite lentement la route et garez le véhicule dans un endroit sûr.

■ Système des freins

▼ Deux circuits séparés

Votre véhicule est équipé d'un système de freins à double circuit. Chacun des deux circuits commande les deux roues diagonalement opposées. En cas de panne d'un des circuits de freinage, l'autre moitié du système continue à fonctionner. La pédale de frein descend plus près du plancher que d'habitude et il faut appuyer beaucoup plus fort. La distance nécessaire pour immobiliser le véhicule est également beaucoup plus longue.

▼ Servofrein électronique

Le véhicule est équipé d'un servofrein électronique pour fournir une force de freinage additionnelle. Ne coupez pas le contacteur d'allumage pendant la conduite car cela désactive le servofrein, entraînant une faible puissance de freinage.

Toutefois, les freins continuent à fonctionner même si le servofrein ne fonctionne plus. Dans ce cas, vous devez appuyer sur la pédale de frein avec beaucoup plus de force que lors d'un freinage normal, et la distance de freinage augmente.

REMARQUE

Lorsque les opérations suivantes sont effectuées, un bruit de fonctionnement provenant du module de commande du servofrein électronique peut se faire entendre. Il ne s'agit pas d'une anomalie.

- Actionnement de la pédale de frein.
- Ouverture de la portière du conducteur.
- Activation de la fonction EyeSight.
- Plusieurs minutes se sont écoulées après l'arrêt du moteur.

▽ Fonction de multiplication de pression d'appoint en cas d'échec de la pression

Si le système de freinage est défectueux, la puissance de freinage sera emmagasinée en contrôlant la pression hydraulique du système VDC.

Lorsque la pédale de frein est enfoncée alors que la fonction de multiplication de pression d'appoint est en marche, cela générera un son de fonctionnement et une vibration de la pédale de frein.

▽ Avertissement de servofrein électronique

Le témoin avertisseur du système des freins s'allume en cas de dysfonctionnement du servofrein électronique. Par ailleurs, les messages d'avertissement "Brake System (Système de freinage)" et "Check Owner's Manual (Vérifier manuel du proprio.*)" apparaissent alternativement sur l'affichage des instruments de bord (LCD couleur). Si le témoin avertisseur s'allume, gardez-vous dans un endroit sûr dès que possible. Nous vous recommandons de contacter votre concessionnaire SUBARU. Reportez-vous à "Avertissement de servofrein électronique" P183.

▼ Système d'assistance au freinage

DANGER

N'ayez pas une confiance aveugle dans le système d'assistance au freinage. Ce système n'augmente pas la capacité de freinage du véhicule au-delà de ses limites. En cours de conduite, prenez toujours un maximum de précautions en tenant compte de la vitesse du véhicule et des distances de sécurité à respecter.

ATTENTION

En cas de freinage soudain obligatoire, maintenez la pédale de frein fortement enfoncée afin d'activer le système d'assistance au freinage.

L'assistance au freinage est un système destiné à assister le conducteur. Il assiste la force de freinage lorsque le conducteur ne peut enfoncer fortement la pédale de frein et que la force de freinage est insuffisante.

L'assistance au freinage génère une force de freinage qui dépend de la vitesse à laquelle le conducteur enfonce la pédale de frein.

REMARQUE

Une pression forte ou soudaine sur la pédale de frein entraîne les phénomènes suivants. Toutefois, ces phénomènes ne sont pas signe de défectuosité; le système d'assistance au freinage fonctionne correctement.

- Vous pouvez avoir l'impression que l'actionnement de la pédale de frein demande moins de force, et que la force de freinage est supérieure.
- Il se peut que vous entendiez le bruit de l'ABS en action venant du compartiment moteur.

▼ Signal d'arrêt d'urgence

Le signal d'arrêt d'urgence est une fonction qui fait automatiquement clignoter les feux de détresse dans de courts intervalles lorsque la pédale de frein est enfoncée soudainement. Le clignotement rapide des feux de détresse met en garde les véhicules derrière et réduit la possibilité d'une collision.

ATTENTION

Le signal d'arrêt d'urgence est activé de façon prioritaire par rapport au clignotant de direction.

▽ Condition de fonctionnement

Le signal d'arrêt d'urgence s'active lorsque toutes les conditions suivantes sont remplies.

- Les feux de détresse sont éteints.
- La vitesse du véhicule est de 60 km/h ou plus.
- Le système juge qu'un freinage soudain s'est produit en prenant en compte le ralentissement du véhicule lorsque la pédale de frein est enfoncée.

▽ Annulation automatique

Le signal d'arrêt d'urgence est annulé dans l'une des circonstances suivantes.

- Les feux de détresse sont allumés.
- La pédale de frein est relâchée.
- Le système juge qu'un freinage soudain a pris fin en prenant en compte le ralentissement du véhicule.

■ Indicateurs d'usure des plaquettes de frein à disque

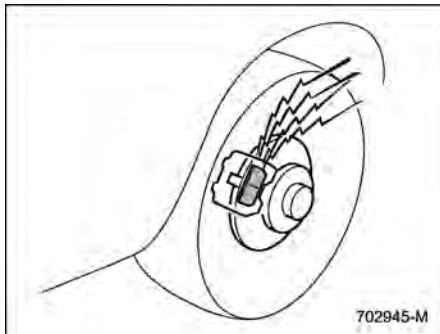

Les indicateurs d'avertissement d'usure des plaquettes de frein à disque émettent un bruit caractéristique pour vous avertir lorsque les plaquettes sont usées.

Lorsque vous entendez un grincement ou un raclement en provenance des freins à disque pendant le freinage, nous vous recommandons de faire immédiatement inspecter le véhicule par le concessionnaire SUBARU le plus proche.

7-8. ABS (système de freins antibloquée)

▲ DANGER

Observez toujours la plus grande prudence pendant la conduite. Ne soyez pas trop confiant du fait que vous conduisez un véhicule avec système de freins antibloquée (ABS) car il pourrait en résulter un grave accident.

▲ ATTENTION

- **L'ABS ne rend pas toujours la distance d'arrêt plus courte. Il faut donc rester prudent et toujours maintenir la distance de sécurité avec les autres véhicules.**
- **Sur une route en mauvais état, sur du gravier, sur routes gelées ou dans la neige fraîche, les distances de freinage peuvent être plus longues pour un véhicule muni de l'ABS que pour un véhicule à freins ordinaires. Lors de la conduite dans de telles conditions, ralentissez et gardez**

une distance suffisante par rapport aux autres véhicules.

- Lorsque des chaînes antidérapantes sont installées, les distances de freinage peuvent être plus longues pour un véhicule équipé de l'ABS que pour un véhicule qui n'en est pas équipé. Assurez-vous de réduire votre vitesse et de maintenir une distance sûre avec le véhicule à l'avant.
- Lorsque vous sentez que l'ABS est en action, il faut maintenir une pression constante sur la pédale de frein. Ne pompez pas sur la pédale de frein car cela perturbe le bon fonctionnement de l'ABS.

L'ABS empêche le blocage des roues qui se produit lors d'un freinage brusque ou sur des chaussées glissantes. Il aide ainsi à empêcher la perte de contrôle de la direction entraînée par le blocage des roues et améliore la stabilité directionnelle.

Lorsque l'ABS entre en action, vous entendez parfois un léger bruit de crécelle accompagné de légères vibrations dans la pédale de frein. Ceci est normal lorsque

l'ABS fonctionne.

L'ABS ne fonctionne pas lorsque la vitesse de déplacement du véhicule est inférieure à 10 km/h environ.

■ Fonction d'essai automatique de l'ABS

Lorsque le véhicule vient de démarrer, il se peut que vous ressentiez parfois un léger choc sur la pédale de frein et vous entendez le bruit de l'ABS en action venant du compartiment moteur. Ceci provient de la fonction d'essai automatique de l'ABS à la mise en marche et ne doit pas être considéré comme anormal.

■ Témoin avertisseur des freins antibloque ABS

Reportez-vous à "Témoin avertisseur des freins antibloque ABS" P181.

7-9. Système EBD (répartition électronique de la force de freinage)

Le système EBD renforce l'efficacité du freinage en affectant aux freins arrière une plus grande proportion de la force de freinage. Sa fonction consiste à ajuster la répartition de la force de freinage vers les roues arrière en fonction des conditions de charge du véhicule et de sa vitesse.

Le système EBD fait partie intégrante de l'ABS et utilise certains des composants de l'ABS pour assurer sa fonction d'optimisation de répartition de la force de freinage. En cas de défaillance d'un des composants ABS utilisés par le système EBD, le système EBD ne peut plus fonctionner lui non plus.

Lorsque le système EBD est activé, il arrive que vous entendiez un léger bruit de crécelle ou que vous sentiez de légères vibrations dans la pédale de frein. Ceci est normal et ne doit pas être considéré comme un défaut de fonctionnement.

■ Dysfonctionnements du système EBD

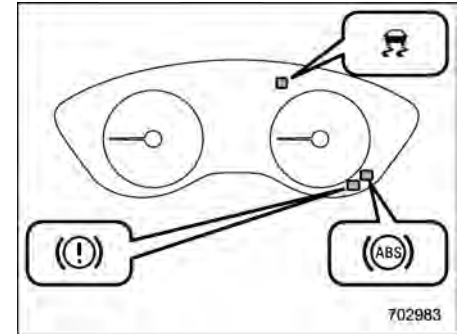

En cas de dysfonctionnement du système EBD, le système cesse de fonctionner, et les témoins avertisseurs suivants s'allument simultanément.

- Témoin avertisseur du système des freins (rouge)
- Témoin avertisseur des freins antibloque ABS
- Témoin avertisseur du Contrôle de Dynamique du Véhicule

Si tous les témoins avertisseurs restent allumés même si le frein de stationnement est relâché, le niveau de liquide de frein peut être bas ou le système EBD peut présenter un problème. Stationnez immédiatement le véhicule dans un lieu sûr.

Nous vous recommandons de contacter un concessionnaire SUBARU.



DANGER

- Conduire avec le témoin avertisseur du système des freins (rouge) allumé est dangereux. Ceci indique que votre système de freins risque de ne pas fonctionner normalement. Si le témoin reste allumé, nous vous recommandons de faire immédiatement contrôler les freins de votre véhicule par un concessionnaire SUBARU.
- Si vous avez un doute quant au bon fonctionnement des freins, ne conduisez pas le véhicule. Nous vous recommandons de le faire remorquer jusqu'au concessionnaire SUBARU le plus proche pour le faire réparer.

7-10. Système de Contrôle de Dynamique du Véhicule



DANGER

Conduisez toujours avec la plus grande prudence. Un excès de confiance du fait que votre véhicule est équipé du système de Contrôle de Dynamique du Véhicule peut être à l'origine d'un grave accident.



ATTENTION

- Même si votre véhicule est équipé du système du Contrôle de Dynamique du Véhicule, cela ne vous dispense pas d'utiliser des pneus hiver sur les routes enneigées ou verglacées, ni de réduire sensiblement la vitesse du véhicule sur de telles surfaces. Le système du Contrôle de Dynamique du Véhicule à lui seul n'est pas une garantie contre le risque d'accident en toute situation.
- L'activation du système du Contrôle de Dynamique du Véhicule est le signe que la route sur

laquelle le véhicule roule est glissante; le fait que le véhicule soit équipé du système du Contrôle de Dynamique du Véhicule ne garantit pas que le contrôle du véhicule puisse être maintenu en tous temps et dans toutes les situations. Toute entrée en action du système doit être interprétée comme une incitation à réduire très sensiblement la vitesse du véhicule.

- Chaque fois que les organes de la suspension, les organes de la direction ou un essieu sont déposés d'un véhicule équipé du système de Contrôle de Dynamique du Véhicule, nous vous recommandons de faire contrôler ce système par un concessionnaire agréé SUBARU.
- Pour que le système de Contrôle de Dynamique du Véhicule puisse fonctionner correctement, il faut observer les précautions suivantes.
 - Les pneus montés sur les quatre roues du véhicule doivent être de même taille, de même type et de même marque. En outre, l'usure doit être la même sur les quatre

pneus.

- Maintenez la pression des pneus à une valeur appropriée, comme indiqué sur la plaque du véhicule collée contre le montant de portière côté conducteur.
- Si les pneus sont dépareillés, le système de Contrôle de Dynamique du Véhicule peut ne pas fonctionner correctement.
- Le système de Contrôle de Dynamique du Véhicule aide à prévenir des mouvements instables du véhicule, tels que les dérapages, en utilisant les freins et la force motrice. Sauf en cas de nécessité absolue, ne désactivez pas le système de Contrôle de Dynamique du Véhicule. Si vous devez désactiver le système de Contrôle de Dynamique du Véhicule, conduisez très attentivement en fonction de la condition de la surface de la route.

En cas de patinage et/ou de dérapage sur chaussée glissante, et/ou en virage ou au cours d'une manœuvre d'évitement, le système de Contrôle de Dynamique du Véhicule ajuste la puissance du système e-BOXER et les forces de freinage res-

pectives des roues pour aider à maintenir la traction et le contrôle de direction.

● **Fonction de contrôle de traction**

La fonction de contrôle de traction est conçue pour éviter le patinage des roues motrices sur chaussée glissante, et aide donc à maintenir la traction et le contrôle de direction. Cette fonction est active lorsque le témoin indicateur de fonctionnement du Contrôle de Dynamique du Véhicule clignote.

● **Fonction de suppression du dérapage**

La fonction de suppression du dérapage est conçue pour aider à maintenir la stabilité de la direction en supprimant la tendance des roues à glisser sur le côté lors du braquage du volant. Cette fonction est active lorsque le témoin indicateur de fonctionnement du Contrôle de Dynamique du Véhicule clignote.

REMARQUE

- Le système de Contrôle de Dynamique du Véhicule peut être considéré comme fonctionnant normalement sous les conditions suivantes.
 - De légères vibrations sont ressenties sur la pédale de frein.
 - Vous ressentez de légères secousses du véhicule et du volant

de direction.

- Lors de la mise en marche du système e-BOXER et lors d'un démarrage après avoir mis le système e-BOXER en marche, vous entendrez un bruit de fonctionnement en provenance du compartiment moteur pendant un court instant.
- Après avoir mis le système e-BOXER en marche et pris la route, il arrive de ressentir comme des secousses sur la pédale de frein.
- Dans les situations suivantes, il est possible que le véhicule soit moins stable que le conducteur n'en a l'impression. Il est alors possible que le système de Contrôle de Dynamique du Véhicule s'active. Un tel fonctionnement n'indique pas une anomalie du système.
 - Sur routes couvertes de gravillons ou routes cahoteuses
 - Sur les routes non revêtues d'un enrobé de finition
 - Lorsque le véhicule est équipé de pneus neige ou de pneus hiver
- Lorsque le système de Contrôle de Dynamique du Véhicule est en action, la sensation à la manœuvre du volant de direction est légèrement

différente de la sensation habituelle.

- **Il reste indispensable de réduire la vitesse à l'approche d'un virage, même si le véhicule est équipé du Contrôle de Dynamique du Véhicule.**
- **Arrêtez toujours le système e-BOXER avant de remplacer une roue. Le non-respect de cette précaution peut perturber le système de Contrôle de Dynamique du Véhicule qui peut ne plus fonctionner correctement.**

■ **Moniteur du système de Contrôle de Dynamique du Véhicule**

Reportez-vous à "Témoin avertisseur du Contrôle de Dynamique du Véhicule/Témoin indicateur de fonctionnement du Contrôle de Dynamique du Véhicule" ☞P187 et "Témoin indicateur de désactivation du Contrôle de Dynamique du Véhicule" ☞P188.

■ **Pour activer/désactiver le système de Contrôle de Dynamique du Véhicule**

Pour activer et désactiver le Contrôle de Dynamique du Véhicule, utilisez l'affichage d'informations central. Reportez-vous à "Réglages du véhicule" ☞P226.

La création d'un patinage des roues de conduite adéquat par la désactivation temporaire du système de Contrôle de Dynamique du Véhicule peut vous aider à sortir des situations suivantes. Si cela est nécessaire, désactivez le système de Contrôle de Dynamique du Véhicule.

- Lors d'un départ arrêté en pente raide sur route enneigée, sur des gravillons, ou sur d'autres surfaces glissantes
- Pour dégager le véhicule lorsque les roues sont enlisées dans de la boue ou de la neige profonde

Lorsque vous désactivez le système du Contrôle de Dynamique du Véhicule alors que le moteur est en marche, le témoin indicateur de désactivation du Contrôle de Dynamique du Véhicule s'allume sur les instruments de bord. Le système de Contrôle de Dynamique du Véhicule est désactivé. Une nouvelle pression sur "Vehicle Dynamics Control (Contrôle dynam. véhicule)" pour réactiver le système de Contrôle de Dynamique du Véhicule entraîne l'extinction du témoin indicateur de désactivation du Contrôle de Dynamique du Véhicule.

Vous ne devez pas mettre le système de Contrôle de Dynamique du Véhicule hors service, sauf dans les situations mentionnées ci-dessus.



ATTENTION

Le système de Contrôle de Dynamique du Véhicule aide à prévenir des mouvements instables du véhicule tels que les dérapages en utilisant les freins et la force motrice. Sauf en cas de nécessité absolue, ne désactivez pas le système de Contrôle de Dynamique du Véhicule. Si vous devez désactiver le système de Contrôle de Dynamique du Véhicule, conduisez très attentivement en vous basant sur la condition de la surface de la route.

REMARQUE

- **En cas de pression sur "Vehicle Dynamics Control (Contrôle dynam. véhicule)" pour désactiver le système de Contrôle de Dynamique du Véhicule, celui-ci est automatiquement réactivé lors de la remise en marche du moteur après avoir ramené le contacteur d'allumage en position "OFF".**
- **Si le système de Contrôle de Dynamique du Véhicule a été désactivé en appuyant sur "Vehicle Dynamics Control (Contrôle dynam. véhicule)", les performances routières**

du véhicule sont comparables à celles d'un véhicule qui n'est pas équipé du système de Contrôle de Dynamique du Véhicule. Sauf en cas d'absolue nécessité, ne désactivez pas le système du Contrôle de Dynamique du Véhicule.

- Même lorsque le système de Contrôle de Dynamique du Véhicule est désactivé, les composants du système de commande des freins peuvent être actifs. Lorsque le système de commande des freins est activé, le témoin indicateur de fonctionnement du Contrôle de Dynamique du Véhicule clignote.

7-11. Système de surveillance de la pression des pneus (TPMS)

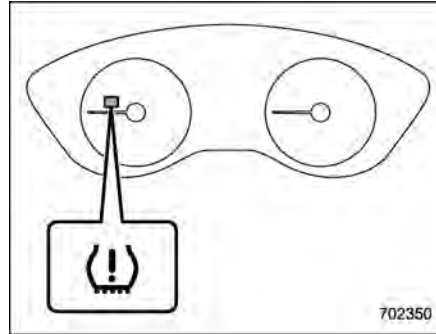

Témoin avertisseur de pression de gonflage basse des pneus

Le système de surveillance de la pression des pneus fournit un message d'avertissement au conducteur en envoyant un signal d'un capteur installé dans chaque roue lorsque la pression d'un pneu est très basse par rapport au mode TPMS sélectionné. Reportez-vous à "Témoin avertisseur de pression de gonflage basse des pneus" P179.

Le système de surveillance de la pression des pneus s'active uniquement lorsque le véhicule est conduit à des vitesses supérieures à 40 km/h. En outre, ce système

peut ne pas toujours réagir immédiatement en cas de baisse soudaine de la pression des pneus (par exemple l'éclatement du pneu causé par un objet tranchant).



DANGER

- Si le témoin avertisseur de pression de gonflage basse des pneus s'allume lors de la conduite, ne freinez jamais soudainement. Au lieu de cela, effectuez la procédure suivante. Faute de quoi, vous courez le risque d'un accident avec d'importants dégâts matériels et des blessures graves.
 - (1) Continuez à avancer en ligne droite tout en réduisant progressivement la vitesse.
 - (2) Quittez la route et gardez le véhicule dans un endroit sûr.
 - (3) Vérifiez la pression des quatre pneus et regonflez à la pression de gonflage à FROID indiquée sur l'étiquette de pression de gonflage des pneus apposée contre le montant de portière du côté conducteur.

Même lorsque le véhicule n'a roulé que très peu, les pneus ont chauffé et leur pression a par conséquent augmenté. Avant d'ajuster la pression des pneus à la valeur prescrite sur l'étiquette de pression de gonflage des pneus, il est nécessaire de toujours attendre que les pneus aient refroidi. Reportez-vous à "Roues et pneus" P476. Le système de surveillance de la pression des pneus ne fonctionne pas lorsque le véhicule est immobile. Après avoir ajusté la pression des pneus, augmentez la vitesse du véhicule à au moins 40 km/h pour lancer la vérification TPMS des pressions de gonflage des pneus. Si tous les pneus sont gonflés à une pression supérieure à la valeur jugée critique par le système, le témoin avertisseur de pression de gonflage basse des pneus devrait s'éteindre au bout de quelques minutes.

Si le témoin se rallume une fois la pression des pneus réglée, l'un des pneus est probablement en mauvais état et perd rapidement son air. En cas de crevaison,

reportez-vous à "Crevaisons" P410.

- Lorsqu'un pneu de rechange est monté ou que la jante de pneu est remplacée sans transférer le capteur/transmetteur de pression d'origine, le témoin avertisseur de pression de gonflage basse des pneus s'allume en continu après avoir clignoté pendant environ une minute. C'est le signe que le système de surveillance de la pression des pneus (TPMS) ne peut pas surveiller l'ensemble des quatre roues. Nous vous recommandons de contacter votre concessionnaire SUBARU dès que possible pour le remplacement du pneu et du capteur et/ou la remise à zéro du système.
- Si le pneu est réparé avec un produit d'étanchéité liquide, la soupape et le transmetteur de signalisation de pression des pneus peuvent ne pas fonctionner correctement. Si un liquide d'étanchéité est utilisé, nous vous recommandons de contacter votre concessionnaire SUBARU le plus proche ou tout autre atelier d'entretien dès que possible. Assurez-vous de rem-

placer la soupape de signalisation de pression de pneu et le transmetteur lorsque vous remplacez un pneu. Vous pouvez réutiliser la jante si elle ne présente aucun dommage et si tout résidu de liquide d'étanchéité a été nettoyé. Si le témoin s'allume en continu après avoir clignoté pendant environ une minute, nous vous recommandons de contacter rapidement un concessionnaire SUBARU pour faire inspecter le système.



ATTENTION

Ne placez ni objets métalliques ni feuille de métal sous le siège du conducteur. Cela pourrait perturber la réception des signaux des capteurs de pression des pneus, et ainsi empêcher le système de surveillance de la pression des pneus de fonctionner normalement.

■ Écran TPMS

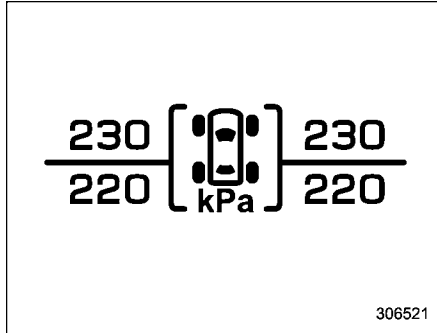

Cet écran affiche la pression de chaque pneu. Reportez-vous à “Écrans de base” P205.

■ Réglage du mode TPMS

Avant de conduire votre véhicule, assurez-vous que le mode TPMS est réglé sur celui le plus approprié selon la condition de charge du véhicule.

Réglez un mode dans les conditions suivantes.

- Lorsque le véhicule est à l'arrêt
- Lorsque le contacteur d'allumage est en position “ON”

Trois types de réglages du mode TPMS sont disponibles.

REMARQUE

N'utilisez pas le réglage du mode de remorquage. Votre véhicule n'est pas conçu pour tracter une remorque.

Mode normal	
Mode de chargement	
Mode de remorquage	

▼ Sélection du mode TPMS



1. Appuyez sur (ACCUEIL).
2. → (Settings (Paramètres))
3. → “Car (Véhicule)”
4. → “TPMS Mode Setting (Paramètres du mode TPMS)”
5. Sélectionnez le mode TPMS.

7-12. Stationnement du véhicule

DANGER

- Ne laissez jamais d'enfants ni d'animaux sans surveillance dans le véhicule. Ils pourraient se blesser ou provoquer un accident en actionnant accidentellement les commandes du véhicule. En outre, par temps chaud ou ensoleillé, la température à l'intérieur d'un véhicule fermé peut s'élever au point d'entraîner de graves malaises et même la mort.
- En raison des risques d'incendie, ne garez pas le véhicule sur des matières inflammables telles que de l'herbe sèche, des vieux papiers et des chiffons, ces derniers pouvant brûler du fait de la haute température du moteur.
- N'oubliez pas d'arrêter le système e-BOXER avant de faire la sieste dans le véhicule. En cas d'infiltration des gaz d'échappement dans l'habitacle, les occupants du véhicule risquent la mort par intoxication au mono-

oxyde de carbone (CO) contenu dans les gaz d'échappement.

■ Frein de stationnement électronique

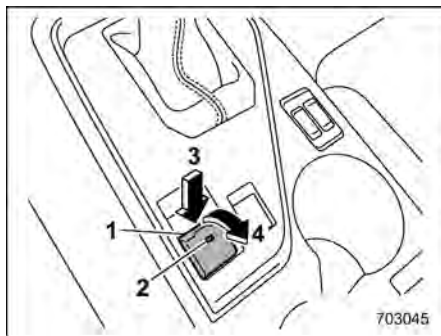

- 1 Commande de frein de stationnement électronique
- 2 Témoin indicateur
- 3 Desserrez le frein de stationnement électronique
- 4 Serrez le frein de stationnement électronique

⚠ DANGER

- Avant de quitter le véhicule, assurez-vous d'éteindre le système e-BOXER. Sinon, le frein de stationnement peut se desserrer et un accident peut se produire.
- Si le témoin avertisseur du système des freins (jaune) s'allume, le système de frein de stationnement électronique pourrait être en dysfonctionnement. Juste après avoir stationné le véhicule en lieu sûr, placez des cales sous les pneus pour empêcher le véhicule de bouger; nous vous recommandons de contacter votre concessionnaire SUBARU.
- Si le frein de stationnement électronique est actionné dans les conditions suivantes, le témoin indicateur de frein de stationnement électronique peut clignoter.
 - Le frein est en surchauffe
 - Le véhicule se trouve sur une pente raide

Dans de tels cas, le véhicule risque de se déplacer, ce qui pourrait causer un accident. Utilisez toujours des cales de roues.

⚠ ATTENTION

- Lorsque le frein de stationnement électronique ne peut pas être serré en raison d'un dysfonctionnement, nous vous recommandons de contacter votre concessionnaire SUBARU immédiatement pour une inspection. Si vous devez stationner votre véhicule dans de telles conditions, suivez la procédure suivante.
 - Arrêtez votre véhicule sur un terrain plat.
 - Mettez le levier sélecteur en position "P". Lorsque le levier sélecteur ne peut pas être déplacé en position "P", vous devez libérer le verrouillage du levier sélecteur. Reportez-vous à "Fonction de verrouillage du levier de changement de vitesses" P325.
 - Placez des cales sous les roues pour empêcher le véhicule de bouger.
- Ne roulez jamais avec le frein de stationnement serré. Cela provoquerait une usure inutile des plaquettes de frein. Avant de prendre la route, assurez-vous

toujours que le frein de stationnement a été desserré et que le témoin avertisseur du système des freins (jaune) s'est éteint.

- La puissance de freinage du frein de stationnement électronique peut ne pas suffire lorsqu'une forte puissance de freinage est nécessaire.

Votre véhicule est équipé d'un frein de stationnement électronique. Vous pouvez serrer/desserer le frein de stationnement en actionnant la commande de frein de stationnement électronique.

Pour serrer: Appuyez sur la pédale de frein et levez la commande de frein de stationnement électronique.

Pour desserrer: Appuyez fermement sur la commande de frein de stationnement électronique pendant que le contacteur d'allumage est en position "ON" et que la pédale de frein est enfoncée.

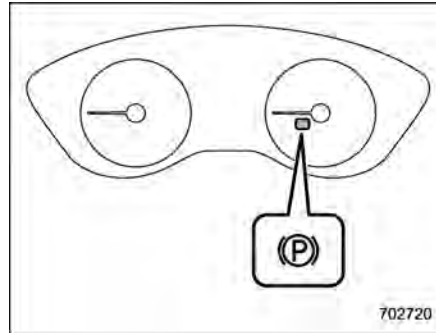

Témoin indicateur de frein de stationnement électronique

Lorsque le frein de stationnement est serré pendant que le contacteur d'allumage est sur la position "ON", les témoins indicateurs suivants s'allument.

- Le témoin indicateur sur la commande du frein de stationnement électronique
- Le témoin indicateur de frein de stationnement électronique sur les instruments de bord (pour plus de détails, reportez-vous à "Témoin indicateur de frein de stationnement électronique" ☞ P184.)

REMARQUE

- Le frein de stationnement ne sera pas relâché dans les conditions suivantes, même si la commande de frein de stationnement électronique est actionnée.
 - Le contacteur d'allumage est sur la position "ACC" ou "OFF".
 - La pédale de frein n'est pas enfoncée.
- Le système de frein de stationnement électronique utilise des moteurs pour serrer le frein de stationnement. Par conséquent, les bruits de fonctionnement des moteurs se feront entendre lorsque vous serrerez ou desserrerez le frein de stationnement. Assurez-vous que les bruits de fonctionnement des moteurs se font entendre lorsque vous serrerez ou desserrerez le frein de stationnement.
- Lorsque le système de frein de stationnement électronique est défectueux ou que le fonctionnement du frein de stationnement électronique est temporairement empêché, si la commande de frein de stationnement électronique est actionnée, un bip sonore se fait entendre et le témoin indicateur de frein de stationnement électronique clignote.

- Lorsque vous ne pouvez pas desserrer le frein de stationnement en raison, par exemple, d'un dysfonctionnement du système, nous vous recommandons de contacter votre concessionnaire SUBARU et de lui faire desserrer le frein de stationnement.
 - Si le fonctionnement de la commande de frein de stationnement électronique s'interrompt à mi-chemin ou s'effectue de manière extrêmement lente, le système risque de détecter une erreur et de faire allumer le témoin avertisseur du système des freins (jaune). Toutefois, ceci n'est pas signe de dysfonctionnement si le témoin avertisseur s'éteint une fois la commande actionnée.
 - Lorsque le frein de stationnement électronique n'a pas été utilisé pendant une période prolongée, le frein de stationnement électronique peut fonctionner automatiquement une fois le contacteur d'allumage mis en position "OFF". Cela permet de vérifier le bon fonctionnement du frein de stationnement et n'est pas un signe de dysfonctionnement.
- Si la commande de frein de stationnement électronique est défectueuse et que le frein de stationnement électronique ne peut pas être desserré, reportez-vous aux instructions décrites dans "Fonction de desserrage automatique par la pédale d'accélérateur"  P342.
 - Après l'activation du frein de stationnement électronique, il se peut que vous entendiez un son bref plusieurs minutes après l'allumage du témoin indicateur de frein de stationnement électronique et du témoin indicateur sur la commande de frein de stationnement électronique lorsque le système confirme un enclenchement correct. Ce son est différent de celui produit lorsque vous serrez et relâchez le frein. Cela peut se produire:
 - Si les freins sont extrêmement chauds.
 - Si le véhicule est garé sur une pente raide.
 - Si le frein de stationnement électrique est serré après avoir mis le contacteur d'allumage sur OFF.

C'est un son de fonctionnement normal sous une de ces conditions.

▼ Fonction de desserrage automatique par la pédale d'accélérateur

Le système de frein de stationnement électronique est pourvu d'une fonction de desserrage automatique. Le frein de stationnement sera automatiquement desserré en enfonçant la pédale d'accélérateur. Toutefois, la fonction de desserrage automatique ne fonctionne pas dans les conditions suivantes.

- Une portière (autre que le hayon) est ouverte.
- La ceinture de sécurité du conducteur n'est pas bouclée.

Si le frein de stationnement est automatiquement desserré, le témoin indicateur de frein de stationnement électronique et le témoin indicateur sur la commande de frein de stationnement électronique s'éteignent.

REMARQUE

Même si vous avez serré le frein de stationnement, le frein de stationnement est desserré automatiquement lorsque vous appuyez sur la pédale d'accélérateur.

▼ Fonction Auto Vehicle Hold

La fonction Auto Vehicle Hold maintient automatiquement le véhicule à l'arrêt même après avoir relâché la pédale de frein lorsque le véhicule est en arrêt total, par exemple aux feux de circulation.

DANGER

- N'utilisez pas la fonction Auto Vehicle Hold sur une pente raide ou sur une route glissante. Le véhicule peut se déplacer même lorsque vous utilisez la fonction Auto Vehicle Hold, et ainsi provoquer des blessures graves ou des accidents.
- N'utilisez pas la fonction Auto Vehicle Hold pour stationner le véhicule. Le véhicule pourrait se déplacer inopinément, et ainsi provoquer des blessures graves ou des accidents. Assurez-vous de placer le levier sélecteur en position "P" et d'appliquer le frein de stationnement électronique dans les cas suivants.
 - Lorsque vous allez stationner votre véhicule.
 - Lorsque des passagers entrent ou sortent du véhicule.
 - Lorsque vous chargez ou dé-

chargez le véhicule.

- Lorsque vous utilisez la fonction Auto Vehicle Hold, ne relâchez pas la pédale de frein avant que le témoin indicateur Auto Vehicle Hold ne s'allume. Le véhicule pourrait se déplacer inopinément, et ainsi provoquer des blessures graves ou des accidents.
- Désactivez la fonction Auto Vehicle Hold dans les cas suivants. Sinon, le véhicule pourrait se déplacer inopinément, et ainsi provoquer des blessures graves ou des accidents.
 - Lorsque vous lavez votre véhicule dans un lave-auto automatique
 - Lorsque le véhicule est remorqué
 - Lorsque vous tractez un autre véhicule

ATTENTION

Lors de l'arrêt sur une pente raide avec la fonction Auto Vehicle Hold activée, le frein de stationnement électronique peut être serré auto-

matiquement. Le témoin indicateur de frein de stationnement électronique clignote alors. Dans un tel cas, enfoncez la pédale de frein et maintenez-la enfoncée pendant l'arrêt. Sinon, le véhicule peut se déplacer.

REMARQUE

Nous recommandons d'activer la fonction Auto Vehicle Hold lors du stationnement sur une pente. Si la fonction Auto Vehicle Hold est désactivée, le véhicule peut reculer au démarrage.

- ▽ Pour activer/désactiver la fonction Auto Vehicle Hold

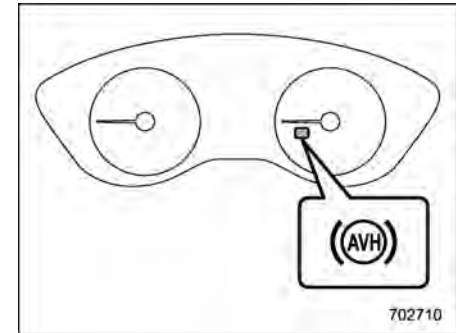

Témoin indicateur Auto Vehicle Hold

Pour activer et désactiver la fonction Auto Vehicle Hold, utilisez l’affichage d’informations central. Reportez-vous à “Réglages du véhicule” P226.

Lorsque la fonction Auto Vehicle Hold est activée, le témoin indicateur Auto Vehicle Hold s’allume.

REMARQUE

- Lorsque le système de frein de stationnement électronique est défectueux pendant que la fonction Auto Vehicle Hold est activée, un bip sonore retentit, le témoin indicateur Auto Vehicle Hold s’éteint et le témoin avertisseur du système des freins (jaune) s’allume.
- Chaque fois que vous démarrez le moteur, la fonction Auto Vehicle Hold sera réglée sur “OFF”.

▽ Pour utiliser la fonction Auto Vehicle Hold

Arrêtez le véhicule en appuyant sur la pédale de frein lorsque toutes les conditions suivantes sont réunies. La fonction Auto Vehicle Hold se met alors en marche.

- La portière conducteur est fermée.
- La ceinture de sécurité du conducteur est bouclée.
- Le levier sélecteur est sur une position autre que “P”.

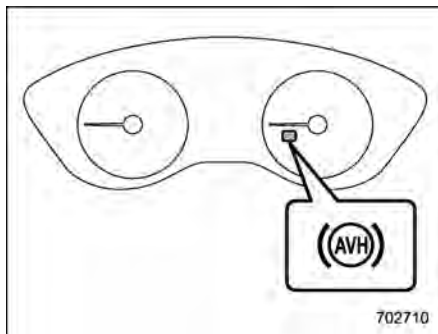

Témoin indicateur Auto Vehicle Hold

Pendant que le véhicule est maintenu à l’arrêt par la fonction Auto Vehicle Hold, le témoin indicateur Auto Vehicle Hold clignote.

▽ Pour désactiver la fonction Auto Vehicle Hold

Effectuez une des opérations suivantes pour désactiver la fonction Auto Vehicle Hold.

- Enfoncez la pédale d’accélérateur.
- Enfoncez à nouveau la pédale de frein.
- Serrez le frein de stationnement électronique.
- Mettez le levier sélecteur sur la position “P” avec la pédale de frein enfoncée.

Lorsque la fonction Auto Vehicle Hold est désactivée, le témoin indicateur Auto Vehicle Hold passe du clignotement à l’allumage constant.

Sous l’une des conditions suivantes, la fonction Auto Vehicle Hold est automatiquement désactivée et le frein de stationnement électronique sera automatiquement serré.

- La fonction Auto Vehicle Hold a fonctionné pendant plus de 10 minutes.
- La ceinture de sécurité du conducteur n’est pas bouclée.
- Le contacteur d’allumage est mis en position “OFF”.
- Le véhicule est arrêté sur une pente raide.
- La fonction Auto Vehicle Hold est défectueuse.

Dans de tels cas, le témoin indicateur Auto Vehicle Hold s’éteint et le témoin indicateur du frein de stationnement électronique s’allume.

▽ Conseils

- Lorsque le frein de stationnement électronique est automatiquement serré avec le véhicule maintenu à l’arrêt par la fonction Auto Vehicle Hold, desserrez le frein de stationnement électronique via l’une des opérations

suivantes avant de démarrer. Assurez-vous ensuite que le témoin indicateur de frein de stationnement électronique est éteint.

- Enfoncez la pédale d'accélérateur avec la ceinture de sécurité du conducteur attachée et les portières fermées.
- Appuyez sur la commande de frein de stationnement électronique avec la pédale de frein enfoncée.
- Dans certaines conditions, y compris un dysfonctionnement de la fonction Auto Vehicle Hold, un avertisseur sonore retentit et un message d'avertissement apparaît sur l'affichage des instruments de bord (LCD couleur). Tous les messages d'avertissement doivent être strictement respectés.
- Le véhicule ne peut pas être maintenu à l'arrêt sur une pente raide en utilisant la fonction Auto Vehicle Hold. Dans ce cas, enfoncez la pédale de frein et maintenez-la enfoncée.
- Lorsque vous vous arrêtez sur une pente raide avec la fonction Auto Vehicle Hold activée, le frein de stationnement électronique peut être automatiquement serré après l'arrêt, puis le témoin indicateur du frein de stationnement électronique peut clignoter. Dans ce cas, enfoncez la pédale de frein et

maintenez-la enfoncée pendant l'arrêt. Sinon, le véhicule peut se déplacer. Lorsque vous sortez du véhicule, arrêtez le véhicule sur une surface plane, puis serrez le frein de stationnement électronique.

- Si le témoin indicateur Auto Vehicle Hold ne s'allume pas, même après avoir appuyé sur "Auto Vehicle Hold (AVH) (Attente véhic. auto (AVH))" avec les conditions de fonctionnement réunies, la fonction peut présenter un dysfonctionnement. Nous vous recommandons de contacter votre concessionnaire SUBARU pour une inspection.
- Vous pouvez entendre un son lorsque la fonction Auto Vehicle Hold maintient le véhicule à l'arrêt. Ceci est normal et ne doit pas être considéré comme un défaut de fonctionnement.
- Lorsque vous enfoncez la pédale de frein pour désactiver la fonction Auto Vehicle Hold, cela peut engendrer un bruit de fonctionnement ou une vibration, ou le retour de la pédale de frein peut se faire lentement. Il ne s'agit pas d'une anomalie.
- Pendant que le véhicule est maintenu à l'arrêt par la fonction Auto Vehicle Hold, la pédale de frein peut sembler rigide. Il ne s'agit toutefois pas d'une anomalie.

- Lorsque vous utilisez la fonction Auto Vehicle Hold, enfoncez fermement la pédale de frein. Autrement, la fonction Auto Vehicle Hold peut ne pas fonctionner.

▼ Frein d'urgence



ATTENTION

Utilisez le frein d'urgence uniquement en cas d'urgence. Si le frein d'urgence est utilisé excessivement, les pièces des freins vont s'user plus rapidement ou les freins ne fonctionneront pas suffisamment dû à la surchauffe des freins.

REMARQUE

- Pendant l'utilisation du frein d'urgence, le témoin indicateur de frein de stationnement électronique et le témoin indicateur sur la commande de frein de stationnement électronique s'allument et un bip sonore retentit.
- Lorsque vous utilisez le frein d'urgence, un bruit peut être perçu en provenance du compartiment moteur. Il s'agit du bruit de fonctionnement du frein activé par le système de Contrôle de Dynamique du Véhi-

culé et ce n'est pas un signe de dysfonctionnement.

En cas de dysfonctionnement du frein à pédale, vous pouvez arrêter le véhicule en tirant continuellement sur la commande de frein de stationnement électronique.

Pendant le serrage du frein d'urgence, le témoin indicateur de frein de stationnement électronique et le témoin indicateur sur la commande de frein de stationnement électronique s'allument, et un bip retentit.

▼ **Avertissement du système de frein de stationnement électronique**



ATTENTION

Si le témoin avertisseur du système des freins (jaune) s'allume, le système de frein de stationnement électronique pourrait être en dysfonctionnement. Arrêtez immédiatement votre véhicule dans l'endroit sûr le plus proche. Nous vous recommandons de contacter votre concessionnaire SUBARU.

Si un dysfonctionnement se produit dans le système de frein de stationnement électronique, le témoin avertisseur du système des freins (jaune) s'allume. Reportez-vous à "Témoin avertisseur du

système des freins (rouge)" P182.

■ **Conseils de stationnement**

Lorsque vous garez le véhicule, effectuez toujours les actions suivantes.

- Serrez le frein de stationnement.
- Placez le levier sélecteur en position "P" (stationnement).

Ne comptez pas sur la seule boîte de vitesses pour tenir le véhicule immobile.

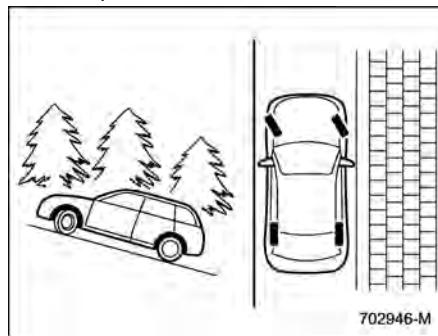

Pour le stationnement en côte, orientez les roues correctement comme indiqué ici. Si le véhicule est dans le sens de la montée, les roues avant doivent être braquées vers la chaussée.

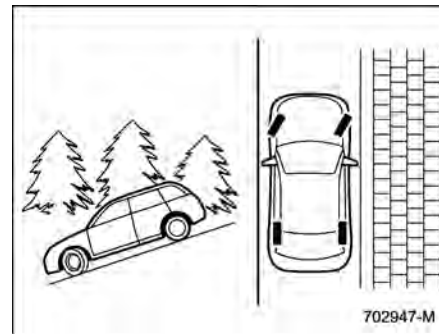

Dans le sens de la descente, les roues avant doivent être braquées vers le trottoir.

7-13. Système d'aide au démarrage en côte

ATTENTION

- Ce système ne sert qu'à aider le conducteur à DÉMARRER le véhicule en côte. Pour éviter les accidents lorsque le véhicule est garé en côte, le frein de stationnement doit toujours être bien serré. Lorsque vous réglez le frein de stationnement, assurez-vous que le véhicule reste immobile lorsque la pédale de frein est relâchée.
- Ne tournez pas le contacteur d'allumage sur la position "OFF" pendant que le système d'aide au démarrage en côte est en marche. Le système d'aide au démarrage en côte se désactivera, provoquant un accident.

Le système d'aide au démarrage en côte facilite les opérations suivantes du véhicule.

REMARQUE

- Le système d'aide au démarrage en côte s'active lorsque la fonction Auto Vehicle Hold est désactivée.
- Le système d'aide au démarrage en côte se désactive lorsque la fonction Auto Vehicle Hold est activée.

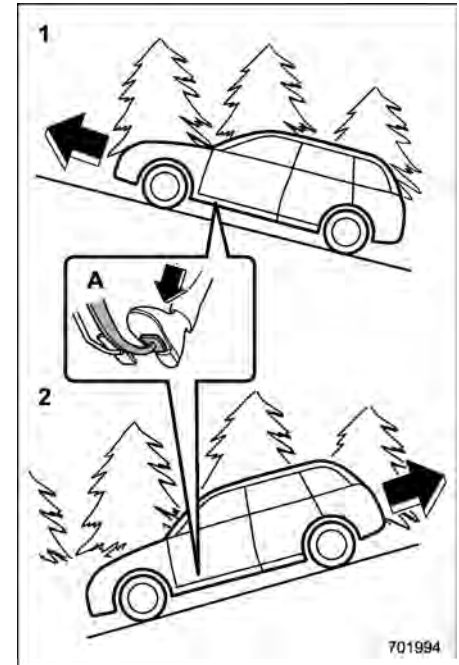

- 1 Démarrage vers l'avant face à une pente montante
 - 2 Démarrage vers l'arrière face à une pente descendante
- A Pédale de frein

Dans ces deux cas, le système d'aide au démarrage en côte fonctionne à la condition suivante.

- Lorsque le véhicule est arrêté avec la pédale de frein enfoncée.

La force de freinage est maintenue temporairement (pendant environ 2 secondes) par le système d'aide au démarrage en côte après que la pédale de frein ait été relâchée. Le conducteur peut ainsi faire démarrer le véhicule comme sur un sol plat, en utilisant seulement la pédale d'accélérateur.

Si le système d'aide au démarrage en côte n'exerce pas une force de freinage suffisante une fois la pédale de frein relâchée, appuyez de nouveau sur cette pédale pour obtenir une plus grande puissance de freinage.

Il arrive que le système d'aide au démarrage en côte ne fonctionne pas dans les pentes douces. De plus, le système d'aide au démarrage en côte ne fonctionne pas dans les cas suivants.

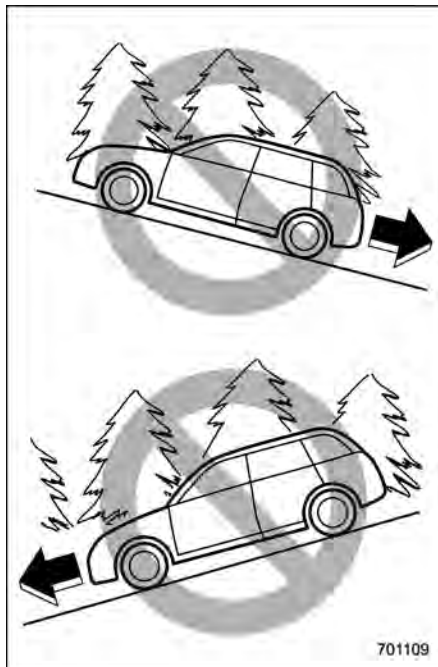

- Lors du démarrage en marche arrière alors que le véhicule est dans le sens de la montée
- Lors du démarrage en avant alors que le véhicule est garé dans le sens de la descente

- Lorsque le frein de stationnement est serré
- Alors que le contacteur d'allumage est placé sur "ACC" ou "OFF"
- Pendant que le témoin avertisseur du Contrôle de Dynamique du Véhicule est allumé. Reportez-vous à "Témoin avertisseur du Contrôle de Dynamique du Véhicule/Témoin indicateur de fonctionnement du Contrôle de Dynamique du Véhicule" P187.

Lors d'un démarrage en marche arrière avec utilisation de ce système d'aide, il peut arriver que vous ressentiez un effet de freinage même après avoir relâché la pédale de frein.



ATTENTION

La puissance de freinage du système d'aide au démarrage en côte peut ne pas suffire lorsqu'une forte puissance de freinage est nécessaire.

REMARQUE

Une légère secousse se produit parfois lorsque le véhicule commence à avancer en marche avant après une marche arrière.

7-14. Caméra de recul

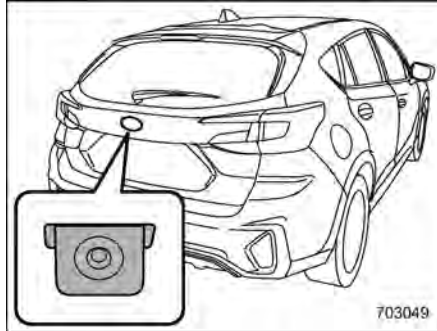

Caméra de recul

Une caméra de recul est montée sur le hayon. Lorsque le contacteur d'allumage est en position "ON" et le levier sélecteur en position "R", la caméra de recul affiche automatiquement l'image du champ de vision arrière du véhicule sur l'affichage d'informations central.

DANGER

- La caméra de recul étant équipée d'un objectif grand-angle, l'image affichée par le moniteur présente des différences par rapport aux distances réelles.

- Comme le champ de vision du moniteur est limité, vérifiez toujours la vue arrière et les alentours à l'aide de vos propres yeux et des rétroviseurs, et reculez lentement. Reculer en ne vérifiant que l'image du champ de vision arrière sur le moniteur peut causer des accidents.
- Ne démontez pas ou ne modifiez pas la caméra, la commande ou les câblages électriques. Si de la fumée sort ou que vous sentez une odeur étrange, arrêtez tout de suite d'utiliser la caméra. Nous vous recommandons de contacter votre concessionnaire SUBARU pour une inspection. Dans le cas contraire, il y a risque d'accident, d'incendie ou de choc électrique.

ATTENTION

- Lorsque vous lavez votre véhicule avec un nettoyeur haute pression, ne laissez pas de l'eau rentrer en contact direct avec la caméra. La pénétration d'eau dans la lentille de la caméra peut avoir pour conséquence un phénomène de condensation, une

défectuosité, un incendie ou un choc électrique.

- La caméra étant un équipement de précision, veillez à ce qu'elle ne subisse aucun choc violent. Autrement, il pourrait se produire un dysfonctionnement, un feu ou un choc électrique.
- Si de la boue ou de la neige colle sur la caméra ou a gelé dessus, vous devez être très vigilant au moment de l'extraire. Sinon, des dommages à la caméra pourraient entraîner un incendie ou un choc électrique. Versez de l'eau froide ou de l'eau tiède sur la caméra pour enlever la boue et la glace, et essuyez-la tout de suite avec un chiffon doux et sec.
- N'exposez pas la caméra ou les câbles électriques à des flammes. Autrement, des dommages ou un incendie pourraient se produire.
- Lorsque vous remplacez les fusibles, assurez-vous de bien utiliser les fusibles prescrits. L'utilisation de fusibles différents pourrait provoquer un dysfonctionnement.

- Si vous utilisez la caméra de recul pendant un long moment alors que le système e-BOXER n'est pas en marche, la batterie peut se décharger complètement.

REMARQUE

- Ne nettoyez pas la caméra avec de l'alcool, de la benzine ou du diluant pour peinture. Autrement, il pourrait se produire une décoloration. Pour éliminer la saleté, essuyez la caméra avec un chiffon imbibé d'un détergent neutre dilué. Puis essuyez-la avec un chiffon doux et sec.
- Lorsque vous cirez le véhicule, faites bien attention à ne pas mettre de cire sur la caméra. Si elle rentre quand même en contact avec la caméra, imbinez un chiffon d'un détergent neutre dilué pour enlever la cire.
- La lentille de la caméra se compose d'un revêtement dur pour éviter les rayures. Toutefois, lors du nettoyage du véhicule ou de la lentille de la caméra, évitez de rayer cette dernière. N'utilisez pas une brosse de lavage directement sur l'objectif de la caméra. La qualité de l'image de la caméra de visualisation arrière

pourrait être détériorée.

- Si de fortes lumières éblouissent l'objectif de la caméra, des lignes verticales peuvent se former autour de la source de lumière. Il ne s'agit pas d'une anomalie.
- Sous la lumière fluorescente, l'affichage pourrait scintiller. Il ne s'agit toutefois pas d'une anomalie.
- Il se peut que l'image de la caméra de recul soit différente de la couleur réelle des objets.
- En cas de dysfonctionnement sur l'affichage d'informations central, reportez-vous à "Dysfonctionnements de l'affichage d'informations central" P435.

■ Utilisation de la caméra de recul

Lorsque le levier sélecteur est en position "R", la caméra de recul affiche automatiquement l'image du champ de vision arrière du véhicule. Lorsque le levier est réglé sur d'autres positions, l'image avant le passage à la position "R" est affichée.

1. Réglez le contacteur d'allumage sur la position "ON".
2. Placez le levier sélecteur en position "R".

REMARQUE

- L'image de la caméra de recul est inversée horizontalement, comme c'est le cas de l'image reflétée par le rétroviseur intérieur et extérieur du véhicule.
- Lorsque "Rear Camera Delay Control (Réglage temporisation caméra arrière)" est activé, l'image arrière sera affichée sur l'affichage d'informations central pendant un certain moment après la mise du levier sélecteur sur une position autre que "P" à partir de "R". Pour activer et désactiver la fonction, reportez-vous à "Réglages généraux" P221.
- L'image de la caméra de recul est difficilement reconnaissable dans les cas de figure suivants. Ceci n'est pas un dysfonctionnement de la caméra.
 - Le véhicule se trouve dans un endroit sombre (en pleine nuit, dans un tunnel, etc.).
 - Le véhicule se trouve dans un endroit extrêmement froid ou chaud.
 - Un objet (comme des gouttes de pluie, de la neige, de la saleté, etc.) qui cache la vue de la caméra de recul est collé à l'ob-

jectif de la caméra.

- De fortes lumières éblouissent directement l'objectif de la caméra (des lignes verticales peuvent se former sur l'écran).

■ Plage de visualisation sur l'écran

▲ ATTENTION

La portée de la vue avec la caméra de recul est limitée. Vérifiez toujours visuellement l'arrière du véhicule avant d'exécuter une marche arrière et procédez lentement. Dans le cas contraire, vous risqueriez de provoquer un accident ou des blessures.

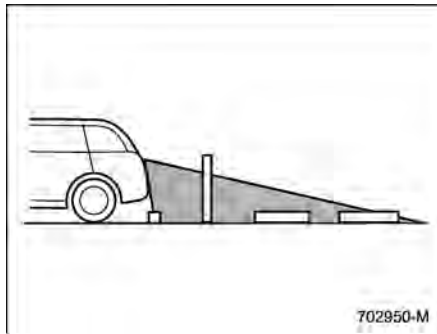

702950-M

Plage de visualisation

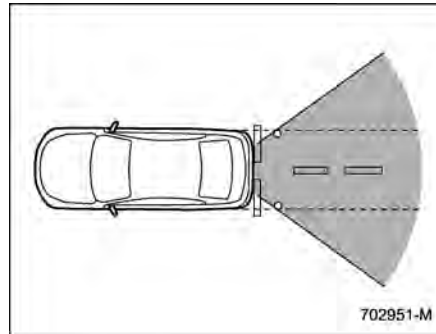

702951-M

Plage de visualisation

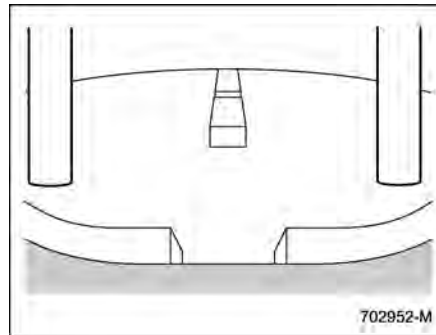

702952-M

Image perçue par la caméra

La zone perçue depuis l'extrémité arrière du pare-chocs est visualisable. Les zones aux deux extrémités des pare-chocs et la zone juste en dessous du pare-choc ne

sont pas visibles.

De plus, l'image de la caméra de recul fait apparaître la distance bien plus courte que ce qu'elle n'est.

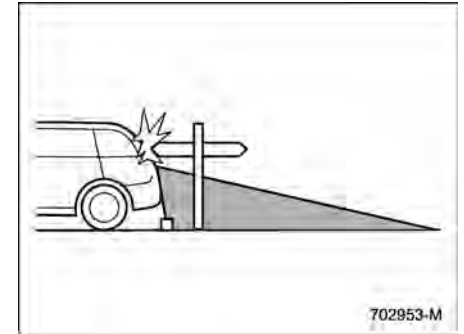

702953-M

Plage de visualisation

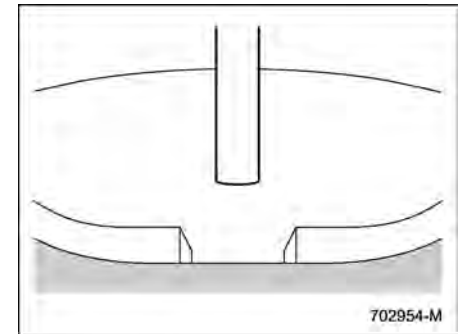

702954-M

Image perçue par la caméra

La zone au-dessus de la caméra n'est pas visible. Si il y a un objet qui a une large projection sur sa partie supérieure comme un poteau de signalisation derrière le véhicule, la projection n'est pas visible à l'écran.

■ Lignes de référence

Les lignes de référence sont un guide pour vous aider à vous rendre compte de la différence entre la distance réelle et celle à l'écran.

REMARQUE

Si vous passez à la gamme "R" dans les secondes qui suivent l'activation du contacteur d'allumage, le message d'avertissement peut ne pas s'afficher. Attendez plusieurs secondes après avoir activé le contacteur d'allumage avant de passer à la gamme "R". Ensuite, le message d'avertissement s'affiche.

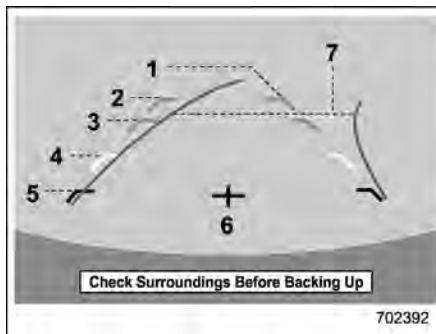

Lignes de référence

- 1 Ligne de largeur du véhicule (ligne verticale oblique)
- 2 Environ 3 m du pare-chocs (ligne horizontale verte)
- 3 Environ 2 m du pare-chocs (ligne horizontale verte)
- 4 Environ 1 m du pare-chocs (ligne horizontale jaune)
- 5 Environ 0,5 m du pare-chocs (ligne horizontale rouge)
- 6 Ligne centrale du véhicule
- 7 Lignes directrices dynamiques

Lorsque le levier sélecteur est placé sur "R", l'écran du moniteur affiche les lignes de référence en même temps que l'image de recul.

⚠ ATTENTION

- Lors d'une marche arrière, effectuez toujours un contrôle visuel de l'arrière du véhicule sans tenir compte des lignes de référence. Dans le cas contraire, vous risqueriez de provoquer un accident ou des blessures.
- La position réelle peut être différente de celle indiquée par les lignes de secours.
- Des différences peuvent apparaître en fonction du nombre de passagers ou du poids du chargement embarqué.
- Lorsque le véhicule est en pente ou incliné face à la route, les indications sont différentes de la réalité.

REMARQUE

Lorsque "Steering Angle Lines (Lignes d'angle de braquage)" est désactivé, les lignes directrices dynamiques disparaissent de l'affichage d'informations central. Pour activer et désactiver les lignes directrices dynamiques, reportez-vous à "Réglages généraux" P221.

▼ Différence entre l'image à l'écran et la situation réelle de la route

Les marqueurs de distance indiquent la distance pour une route avec un véhicule non chargé. Cela peut s'avérer bien différent de la distance actuelle selon les conditions de route et de chargement du véhicule.

▽ Lorsqu'il y a une pente montante à l'arrière du véhicule

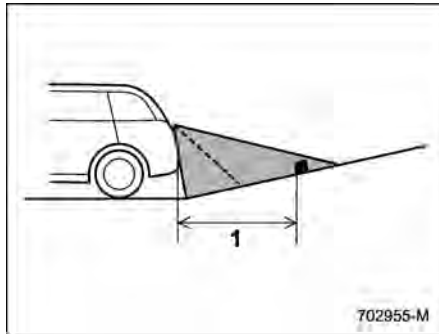

1 1 m

Les distances à l'écran paraissent plus éloignées qu'en réalité.

▽ Lorsqu'il y a une pente descendante à l'arrière du véhicule

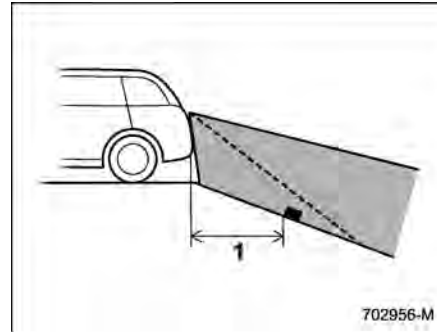

1 1 m

Les distances à l'écran paraissent plus courtes qu'en réalité.

REMARQUE

Lorsque le coffre est plein, la distance sur la vue arrière à l'écran semble plus lointaine qu'en réalité comme sur une pente ascendante.

▼ Caractéristiques des marqueurs de distance

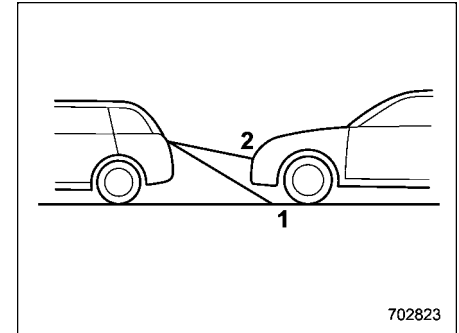

1 Ligne de 1 m

2 Ligne de 3 m

Le système de repérage des distances indique les distances sur route. S'il y a un véhicule ou un autre objet à proximité derrière, la distance ne peut pas être affichée correctement.

7-15. Système de détection de véhicule à l'arrière Subaru (SRVD)

Le système de détection de véhicule à l'arrière Subaru (SRVD) consiste de capteurs radars arrière avec détection d'angle mort, de l'assistance de changement de voie et de l'alerte de croisement en marche arrière.

Ces fonctions du système SRVD sont les systèmes qui détectent les objets et les véhicules à l'arrière et qui attirent l'attention du conducteur lors du changement de voie ou pendant la conduite en marche arrière.



DANGER

Le conducteur est responsable de la sécurité lors de la conduite. Assurez-vous de toujours vérifier visuellement les alentours lorsque vous changez de voie ou si vous effectuez une marche arrière.

Le système est conçu pour assister le conducteur lors d'un changement de voie ou en marche arrière en surveillant les zones arrière et latérales du véhicule. Toutefois, vous ne pouvez pas compter uniquement

sur ce système pour assurer la sécurité en cas de changement de voie ou de marche arrière. Une confiance excessive en ce système peut entraîner un accident et causer des blessures graves voire mortelles. Étant donné que le fonctionnement du système a diverses limitations, le clignotement ou l'allumage du témoin indicateur d'approche SRVD peut être retardé ou l'avertisseur sonore peut être retardé ou peut ne pas fonctionner même lorsqu'un véhicule se trouve dans une voie adjacente ou s'approche de votre véhicule d'un des deux côtés.

Le conducteur est responsable de la vérification des zones arrière et latérales du véhicule.

■ Caractéristiques du système

Le système SRVD se compose des fonctions suivantes.

- Détection d'un véhicule dans l'angle mort d'une voie adjacente ou d'un véhicule approchant à grande vitesse pendant la conduite du véhicule (détection d'angle mort et assistance de changement de voie)
- Détection d'un véhicule approchant de la droite ou de la gauche pendant la

marche arrière du véhicule (alerte de croisement en marche arrière)

Le système utilise des capteurs radar arrière pour les fonctions suivantes.

REMARQUE

Le capteur radar SRVD est approuvé en vertu des lois concernant les ondes radio de chaque pays. Pour plus de détails, reportez-vous à "Informations techniques" P562.

▼ Avertisseur d'angle mort (BSD)

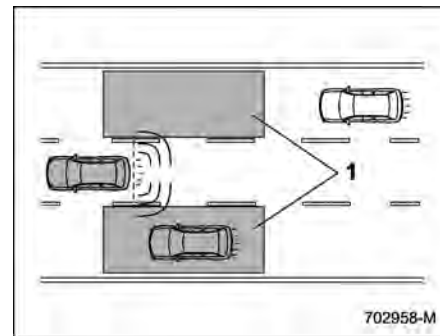

1 Portée de fonctionnement

Le système avertit le conducteur de la présence de véhicules dans son angle mort.

- Si le système détecte un véhicule dans son angle mort, il avertit le conducteur en allumant le(s) témoin(s) indicateur(s) d'approche SRVD situé(s) sur le(s) rétroviseur(s) extérieur(s).

• **Type A:**

Si le conducteur actionne la manette des clignotants de direction dans la direction où le témoin indicateur d'approche SRVD est allumé, le système avertit le conducteur de dangers en faisant clignoter le témoin indicateur d'approche SRVD et retentir l'avertisseur sonore.

Type B:

Si le conducteur actionne la manette des clignotants de direction dans la direction où le témoin indicateur d'approche SRVD est allumé, le système avertit le conducteur de dangers en faisant clignoter le témoin indicateur d'approche SRVD.

▼ **Aide au changement de voie (LCA)**

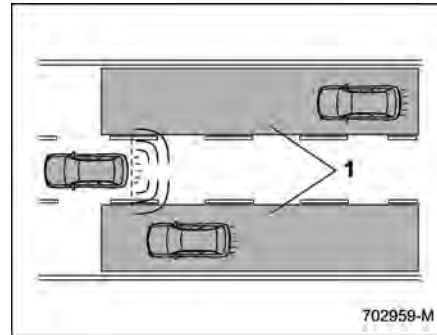

1 Portée de fonctionnement

Le système prévient le conducteur si des véhicules s'approchent à vitesse élevée dans les voies de circulation adjacentes.

- Si le système détecte un véhicule approchant à vitesse élevée dans les voies adjacentes, il avertit le conducteur en allumant le(s) témoin(s) indicateur(s) d'approche SRVD du (des) rétroviseur(s) extérieur(s).
- **Type A:**
Si le conducteur actionne la manette des clignotants de direction dans la direction où le témoin indicateur d'approche SRVD est allumé, le système avertit le conducteur de dangers en faisant clignoter le témoin indicateur d'approche SRVD et retentir l'avertis-

seur sonore.

Type B:

Si le conducteur actionne la manette des clignotants de direction dans la direction où le témoin indicateur d'approche SRVD est allumé, le système avertit le conducteur de dangers en faisant clignoter le témoin indicateur d'approche SRVD.

▼ **Alerte de croisement en marche arrière (RCTA)**

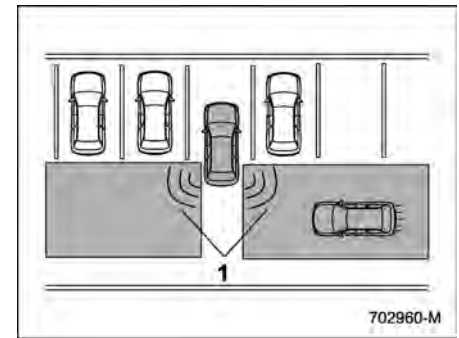

1 Portée de fonctionnement

Le système prévient le conducteur qu'un autre véhicule s'approche d'un des deux côtés lors d'une marche arrière. Cette fonction permet d'aider le conducteur quant à la vérification des zones arrière et latérales du véhicule lors d'une marche

arrière.

Si le système détecte qu'un véhicule s'approche d'un des côtés lors d'une marche arrière, il avertit le conducteur de dangers éventuels de la manière suivante.

- Le(s) témoin(s) indicateur(s) d'approche SRVD sur le(s) rétroviseur(s) extérieur(s) clignote(nt).
- Un avertissement sonore retentit.
- Une icône apparaît sur l'affichage d'informations central.

▽ **Limitations de la capacité de détection du RCTA**

La capacité de détection du système RCTA étant limitée, le système RCTA peut ne pas fonctionner correctement en cas de stationnement en épi.

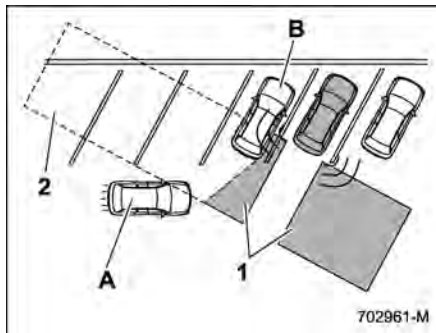

Exemple 1

- 1 La plage de détection des capteurs radar
- 2 À l'extérieur de la plage de détection des capteurs radar
- A Véhicule qui peut ne pas être détecté
- B Véhicule stationné

⚠ DANGER

Un véhicule qui s'approche (A) peut ne pas être détecté car la plage de détection est limitée par le véhicule stationné (B). Assurez-vous de toujours vérifier les alentours de vos propres yeux lors de la marche arrière du véhicule.

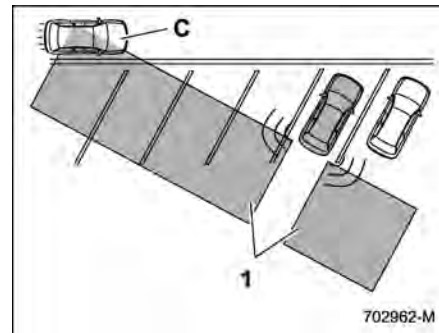

Exemple 2

- 1 La plage de détection des capteurs radar
- C Véhicule qui peut être détecté

REMARQUE

Le système peut détecter qu'un véhicule (C) traverse devant votre véhicule. Assurez-vous de toujours vérifier les alentours de vos propres yeux lors de la marche arrière du véhicule.

■ Fonctionnement du système

▼ Conditions de fonctionnement

Le SRVD fonctionnera lorsque toutes les conditions suivantes sont remplies.

- Le contacteur d'allumage est en position "ON".
- L'indicateur d'avertissement SRVD et l'indicateur de désactivation SRVD sont éteints.
- Le véhicule roule à une vitesse supérieure à 12 km/h (sauf lors de la marche arrière).
- Le levier sélecteur est en position "R" (RCTA uniquement).

Le SRVD ne fonctionnera pas dans les situations suivantes.

- L'indicateur de désactivation SRVD s'affiche.
- La vitesse du véhicule est inférieure à 10 km/h même lorsque l'indicateur de désactivation SRVD n'apparaît pas (sauf lors de la marche arrière).

REMARQUE

- Dans les cas suivants, le système SRVD arrête de fonctionner et l'indicateur d'avertissement SRVD apparaît.
 - En cas de dysfonctionnement dans le système, y compris pour

le témoin indicateur d'approche SRVD

- Si l'indicateur d'avertissement SRVD apparaît, faites preuve de prudence. Pour plus de détails, reportez-vous à "Indicateur d'avertissement SRVD" P361.
- Dans les cas suivants, le SRVD va arrêter de fonctionner temporairement (ou peut arrêter de fonctionner) et l'indicateur de désactivation SRVD s'affiche.
 - Lorsque le capteur radar est décalé de manière significative (si l'orientation du capteur radar est changée pour quelque raison que ce soit, un réajustement s'avère nécessaire. Nous vous recommandons de faire ajuster le capteur chez un concessionnaire SUBARU.)
 - Lorsqu'une quantité importante de neige ou de glace se trouve sur la surface du pare-chocs arrière autour des capteurs radar
 - Lorsque le véhicule est conduit sur une route couverte de neige ou dans un environnement sans objets autour (comme dans un désert) pour une période prolongée
 - Lorsque la température autour

des capteurs radar augmente excessivement en raison d'une longue conduite sur des routes en pente en été, etc.

- Lorsque la température autour des capteurs radar devient extrêmement basse
- Lorsque la tension de la batterie auxiliaire 12 V diminue
- Lorsque la tension de la batterie auxiliaire 12 V dépasse la tension nominale de la batterie

Le SRVD va reprendre son fonctionnement une fois que ces conditions sont corrigées, et l'indicateur de désactivation SRVD va disparaître. Toutefois, si l'indicateur de désactivation SRVD apparaît pendant une période prolongée, nous vous recommandons de faire contrôler le système par un concessionnaire SUBARU dès que possible.

- La capacité de détection des capteurs radar est limitée. La détection SRVD peut être perturbée et le système peut ne pas fonctionner correctement sous les conditions suivantes.
 - Lorsque la zone du pare-chocs arrière autour des capteurs radar est déformée

- Lorsque de la glace, de la neige ou de la boue adhère à la surface du pare-chocs arrière autour des capteurs radar
- Lorsque des étiquettes, etc., sont apposées au niveau des zones des capteurs radar sur le pare-chocs arrière
- En cas de mauvaises conditions météorologiques telles que de la pluie, de la neige ou du brouillard
- Lors de la conduite sur des routes mouillées telles que des routes enneigées et dans des flaques
- Les capteurs radar risquent de ne pas détecter ou peuvent rencontrer des difficultés pour détecter des véhicules et des objets.
 - Petites motocyclettes, bicyclettes, piétons, objets immobiles sur la route ou sur le bord de la route, etc.
 - Des véhicules dont la forme ne peut pas être détectée par le radar (véhicules avec une hauteur de carrosserie plus basse telle qu'une remorque sans charge et des voitures de sport)
 - Des véhicules qui ne s'approchent pas du vôtre même s'ils se trouvent dans la zone de

détection (soit sur une voie adjacente à l'arrière ou à côté de votre véhicule lors d'une marche arrière) (Le système détecte la présence de véhicules en approche en fonction des données détectées par les capteurs radar.)

- Des véhicules circulant à des vitesses considérablement différentes
- Des véhicules roulant en parallèle au vôtre à une vitesse presque identique pendant une période prolongée
- Des véhicules approchant en sens inverse
- Des véhicules circulant dans la voie au-delà de la voie adjacente
- Des véhicules circulant à une vitesse considérablement inférieure et que vous tentez de dépasser
- Sur une route dont les voies sont extrêmement étroites, le système risque de détecter des véhicules circulant dans une voie proche de la voie adjacente.

■ Témoin indicateur/signal sonore d'avertissement d'approche SRVD

Lorsque le système SRVD est actif, le ou les éléments suivant(s) se met(tent) en marche pour alerter le conducteur:

- Le témoin indicateur d'approche SRVD s'allume.
- Le témoin indicateur d'approche SRVD clignote et l'avertisseur sonore retentit.

▼ Témoin indicateur d'approche SRVD

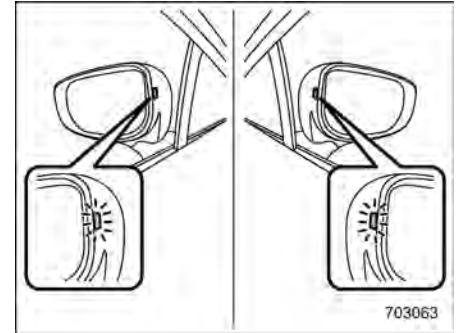

Témoin indicateur d'approche SRVD

Il est installé de chaque côté des rétroviseurs extérieurs.

Le témoin indicateur s'allume lorsqu'un véhicule approchant par derrière est détecté.

Le témoin indicateur clignote pour avertir le conducteur de dangers dans les conditions suivantes.

- Pendant que le témoin indicateur est allumé, si la manette des clignotants de direction est actionnée du côté où ce témoin s'est allumé
- Lors de la marche arrière du véhicule, lorsque le système détecte un véhicule approchant d'un côté ou de l'autre

▽ Fonction de gradation du témoin indicateur d'approche SRVD

Lorsque les phares sont allumés, la luminosité du témoin indicateur d'approche SRVD sera réduite.

REMARQUE

- **Le témoin indicateur d'approche SRVD peut être difficilement visible dans les conditions suivantes.**
 - Lorsque le soleil brille directement dessus
 - Lorsque les phares d'un véhicule circulant derrière l'éclairer directement
- **Pendant que la molette de réglage d'intensité lumineuse est complètement orientée vers le haut, la luminosité du témoin indicateur d'approche SRVD ne sera pas réduite, même si les phares sont allumés. Pour plus**

de détails sur la molette de réglage d'intensité lumineuse, reportez-vous à "Réglage d'intensité lumineuse" P170.

▼ Signal sonore d'avertissement d'approche SRVD

Un signal sonore d'avertissement retentit pour avertir le conducteur de dangers dans les conditions suivantes.

- Pendant que le témoin indicateur est allumé, si la manette des clignotants de direction est actionnée du côté où ce témoin s'est allumé (pour les modèles de type A)
- Lors de la marche arrière du véhicule, lorsque le système détecte un véhicule approchant d'un côté ou de l'autre

Le réglage du volume de l'avertisseur sonore peut être modifié en utilisant l'affichage d'informations central. Pour plus de détails, reportez-vous à "Réglages du véhicule" P226.

▼ Conseils de sécurité concernant le témoin indicateur/signal sonore d'avertissement d'approche SRVD

- Dans les cas suivants, le fonctionnement du témoin indicateur et du signal sonore d'avertissement d'approche SRVD peut être retardé ou le système peut ne pas réussir à délivrer ces

avertissements.

- Lorsqu'un véhicule se déplace dans la voie adjacente à partir d'une voie se trouvant à côté de la voie adjacente
- Lorsque vous circulez sur une pente abrupte ou sur des pentes ascendantes ou descendantes à forte déclivité de manière répétée
- Lorsque vous allez au-delà d'un col
- Lorsque votre véhicule et un véhicule circulant dans une voie adjacente roulent sur le côté le plus éloigné de chaque voie.
- Lorsque plusieurs véhicules circulant de manière peu espacée s'approchent consécutivement
- Dans des virages dont l'angle est faible (virages serrés ou lorsque vous tournez à une intersection)
- En cas de différence de hauteur entre votre voie et la voie adjacente
- Immédiatement après l'activation du système SRVD par une pression sur "Rear Vehicle Detection (SRVD) (Détection véhicule arrière (SRVD))"
- Immédiatement après que le levier sélecteur est mis sur la position "R"
- Lorsqu'une cargaison extrêmement lourde est chargée dans l'espace de chargement

- Lors d'une marche arrière, le fonctionnement du témoin indicateur et du signal sonore d'avertissement d'approche SRVD peut être retardé ou le système peut ne pas réussir à délivrer ces avertissements dans les conditions suivantes.
 - En cas de marche arrière à partir d'un espace de stationnement en épi
 - Lorsqu'un véhicule de grande taille est garé près de votre véhicule (Ce véhicule empêche la propagation des ondes radar.)
 - En cas de marche arrière sur des routes inclinées
 - En cas de marche arrière à vitesse élevée

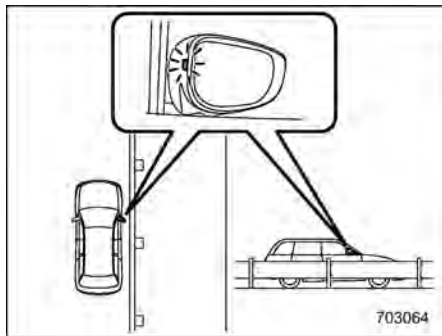

- Le témoin indicateur d'approche SRVD peut s'allumer en roulant près d'objets solides sur la route ou sur le bord de la route (tels que des barrières, des tunnels et des parois latérales).
- En tournant à une intersection en milieu urbain ou à une intersection à plusieurs voies, le témoin indicateur d'approche SRVD peut clignoter.
- En cas de présence d'un bâtiment ou d'un mur dans le sens de la marche arrière, le témoin indicateur d'approche SRVD peut clignoter et le signal sonore d'avertissement d'approche peut retentir.
- Dans les cas suivants, le système risque de détecter un véhicule circulant deux voies de circulation plus loin que le vôtre.
 - Lorsque votre véhicule circule sur le côté le plus proche de la voie du véhicule en question
 - Lorsque le véhicule circulant deux voies plus loin que le vôtre roule sur le côté le plus proche de la voie dans laquelle se trouve votre véhicule

■ Indicateur de désactivation SRVD

▼ Arrêts temporaires du système

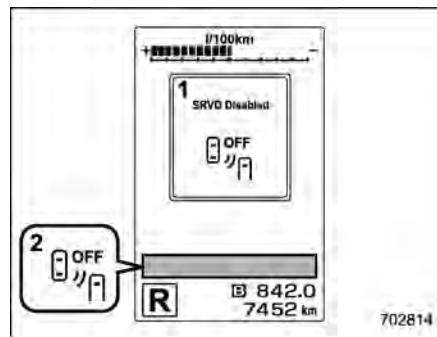

- 1 Message d'arrêt temporaire SRVD
- 2 Indicateur de désactivation SRVD

Cet affichage apparaît lorsque le système est utilisé à très haute ou très basse température ou en cas de tension anormale. Une fois ces conditions revenues à la normale, le système quitte les conditions d'arrêt temporaire et l'indicateur disparaît.

Si l'indicateur reste affiché pendant une durée prolongée, nous vous recommandons de faire examiner le système par un concessionnaire SUBARU.

▼ Arrêts temporaires du système dus à la sensibilité réduite du radar

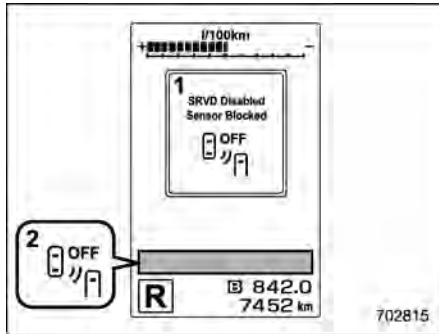

- 1 Message d'arrêt temporaire SRVD dû à la sensibilité réduite du radar
- 2 Indicateur de désactivation SRVD

Cet affichage apparaît lorsque les performances de détection des capteurs radar sont réduites. Une fois cette condition revenue à la normale, le système quitte les conditions d'arrêt temporaire et l'indicateur disparaît.

Si l'indicateur reste affiché pendant une durée prolongée, nous vous recommandons de faire examiner le système par un concessionnaire SUBARU.

■ Indicateur d'avertissement SRVD

▼ Dysfonctionnement du système

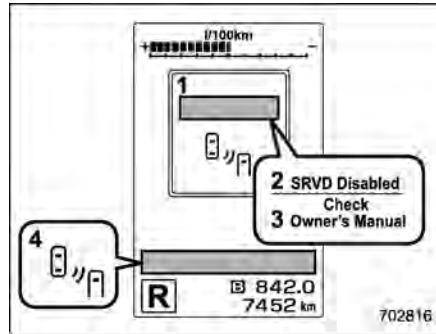

- 1 Message de dysfonctionnement SRVD
- 2 D'abord, ce message apparaît
- 3 Puis, ce message apparaît
- 4 Indicateur d'avertissement SRVD

Cet affichage apparaît en cas de dysfonctionnement dans le système. Nous vous recommandons de contacter un concessionnaire SUBARU et de faire contrôler le véhicule.

■ Activation/désactivation du système SRVD

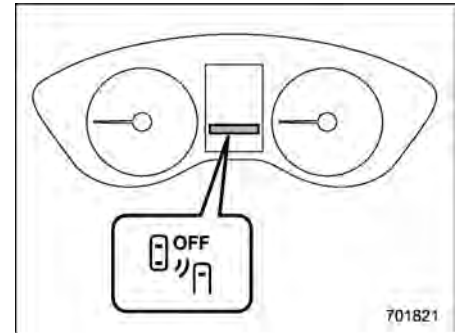

Indicateur de désactivation SRVD

Pour activer et désactiver le système SRVD, actionnez l'affichage d'informations central. Reportez-vous à "Réglages du véhicule" P226.

Lorsque le système SRVD est désactivé, l'indicateur de désactivation SRVD s'allume sur l'affichage des instruments de bord (LCD couleur).

REMARQUE

- Dans les cas suivants, désactivez le système SRVD. Le système risque de ne pas fonctionner correctement à cause des ondes radar bloquées.
 - Lorsque vous tractez une charge

- Lorsqu'un porte-vélo ou un autre élément est monté à l'arrière du véhicule
 - Lorsqu'un dynamomètre de châssis ou un dispositif à rouleur libre, etc., est utilisé.
 - Lorsque le moteur est en marche et que les roues tournent alors que le véhicule est levé
- **Type A:**
Lorsque vous coupez le contacteur d'allumage, les réglages d'activation/de désactivation du système SRVD seront toujours réinitialisés et le système n'enregistrera pas les réglages de la fonction. Par conséquent, chaque fois que vous tournez le contacteur d'allumage sur la position "ON", le système SRVD s'active automatiquement.

Type B:

Dès que vous coupez le contacteur d'allumage, le réglage d'activation/de désactivation du système SRVD est enregistré dans le système. Par conséquent, lorsque vous tournez le contacteur d'allumage de l'état "OFF" à la position "ON", le réglage du système SRVD reviendra à l'état qui avait été défini avant d'avoir coupé le contacteur d'allumage.

■ Maniement des capteurs radar arrière

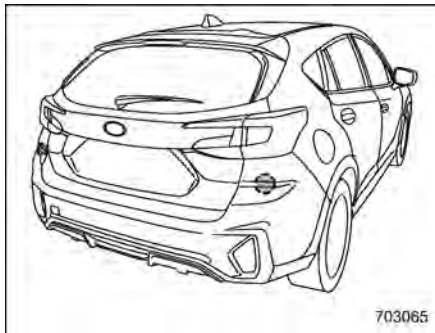

Capteurs radar arrière

Les capteurs radar, un de chaque côté du véhicule, sont montés à l'intérieur du pare-chocs arrière.

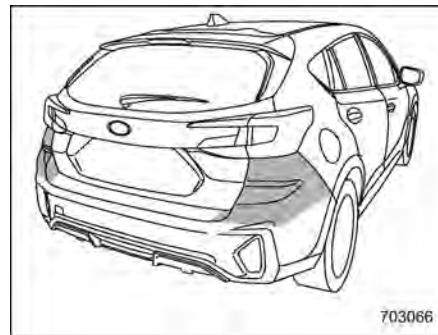

Zones du véhicule qui ne peuvent pas être réparées



ATTENTION

Afin de garantir le fonctionnement correct du SRVD, observez les précautions suivantes.

- **Maintenez toujours la surface du pare-chocs à proximité des capteurs radar propre.**
- **Ne fixez aucun autocollant ou autre objet sur la surface du pare-chocs à proximité des capteurs radar. Pour plus de détails, nous vous recommandons de contacter votre concessionnaire SUBARU.**

- Ne modifiez pas le pare-chocs à proximité des capteurs radar.
- Ne peignez pas le pare-chocs à proximité des capteurs radar.
- N'exposez pas la zone du pare-chocs à proximité des capteurs radar à des impacts importants. Si un capteur est désaligné, un dysfonctionnement du système risque de se produire, y compris l'impossibilité de détecter les véhicules entrant dans les zones de détection. Si un choc fort est subi par le pare-chocs, nous vous recommandons de contacter votre concessionnaire SUBARU pour effectuer une inspection.
- Ne démontez pas les capteurs radar.

REMARQUE

Si les capteurs radar nécessitent une réparation ou un remplacement, ou si la zone du pare-chocs autour des capteurs radar nécessite une réparation, une peinture ou un remplacement, nous vous recommandons de contacter votre concessionnaire SUBARU pour obtenir de l'aide.

7-16. Freinage pour le croisement à l'avant (selon modèles)

Pour plus de détails sur le freinage pour le croisement à l'avant, reportez-vous au supplément du Manuel du conducteur pour le système EyeSight.

■ Maniement des capteurs radar avant

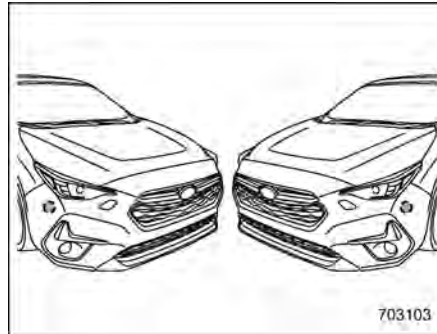

Capteurs radar avant

Deux capteurs radar sont montés à l'intérieur du pare-chocs avant, un de chaque côté du véhicule.

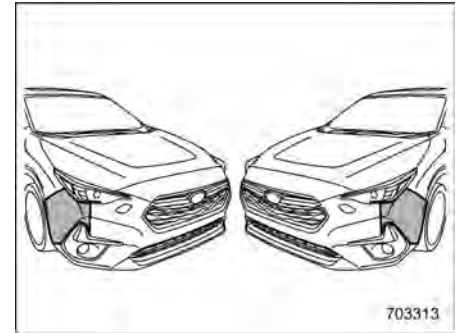

Zones du véhicule qui ne peuvent pas être réparées



ATTENTION

Pour assurer le fonctionnement correct des informations de croisement à l'avant, respectez les précautions suivantes.

- Maintenez toujours la surface du pare-chocs à proximité des capteurs radar propre.
- Ne fixez aucun autocollant ou autre objet sur la surface du pare-chocs à proximité des capteurs radar. Nous vous recommandons de contacter votre concessionnaire SUBARU pour les détails.

- Ne modifiez pas le pare-chocs à proximité des capteurs radar.
- Ne peignez pas le pare-chocs à proximité des capteurs radar.
- N'exposez pas la zone du pare-chocs à proximité des capteurs radar à des impacts importants. Si un capteur est décalé, un dysfonctionnement du système qui affecte les fonctions de détection des véhicules dans les zones de détection peut se produire. Si un impact important est subi par le pare-chocs, nous vous recommandons de contacter votre concessionnaire SUBARU pour effectuer une inspection.
- Ne démontez pas les capteurs radar.

REMARQUE

Si les capteurs radar nécessitent une réparation ou un remplacement, ou si la zone du pare-chocs autour des capteurs radar nécessite une réparation, une peinture ou un remplacement, nous vous recommandons de contacter votre concessionnaire SUBARU pour obtenir de l'aide.

7-17. Système de freinage automatique en marche arrière (RAB)

Le freinage automatique en marche arrière (RAB) est un système conçu pour éviter les collisions ou réduire les dommages de collision lors de la marche arrière du véhicule. Si un mur ou un obstacle est détecté dans la direction de la marche arrière, le système en informera le conducteur avec un avertissement sonore et peut activer automatiquement les freins du véhicule.



DANGER

- Le freinage automatique en marche arrière (RAB) n'est pas un système destiné à endosser la responsabilité du conducteur à vérifier la présence de véhicules ou d'obstacles dans les environs afin d'éviter une collision.
- Le conducteur est responsable de la sécurité lors de la conduite. Avant d'effectuer une marche arrière, assurez-vous d'enfoncer d'abord la pédale de frein et de vérifier visuellement les environs.

- Il y a des cas dans lesquels le véhicule ne peut pas éviter la collision, car le fonctionnement du système a des limites. L'avertissement sonore ou le freinage automatique peut être retardé ou ne pas fonctionner du tout, même lorsqu'un obstacle est présent.
- Assurez-vous de désactiver la fonction de freinage automatique lorsque le véhicule se trouve sur les rouleaux libres ou sur le dynamomètre de châssis. Sinon, le véhicule peut se déplacer et causer un accident.
- Le système n'est pas conçu pour détecter les personnes (y compris les enfants), les animaux ou d'autres objets en mouvement.
- Selon la condition du véhicule ou l'environnement vous entourant, la capacité du capteur sonar à détecter des objets peut devenir instable.
- Lorsqu'une pièce de fixation (attelage de remorque, porte-vélo, garde de butoir) est installée à l'arrière du véhicule, désactivez le freinage automatique en marche arrière (RAB). Si cette fonc-

tion est activée lors de l'installation d'un accessoire ou d'une pièce similaire, cela peut entraîner un dysfonctionnement du système qui provoque un accident entraînant des dommages graves, des blessures ou la mort.

REMARQUE

Le système de freinage automatique en marche arrière (RAB) enregistre et mémorise les données suivantes lorsque le freinage automatique fonctionne. Il n'enregistre pas les conversations, les renseignements personnels ou d'autres données audio.

- Distance de l'objet
- Vitesse du véhicule
- Position de la pédale d'accélérateur
- État de fonctionnement de la pédale de frein
- Position du levier sélecteur
- Température extérieure
- Le réglage de la sensibilité des capteurs sonars

SUBARU et les tiers contractés par **SUBARU** peuvent acquérir et utiliser les données enregistrées dans le but de la recherche et du développement des véhicules. **SUBARU** et les tiers contractés par **SUBARU** ne divulgue-

ront et ne fourniront pas les données acquises à des tiers, excepté dans les conditions suivantes.

- Le propriétaire du véhicule a donné son consentement.
- La divulgation/mise à disposition est ordonnée par un tribunal ou une autre décision de justice.
- Les données sont communiquées à un institut de recherche en vue d'un traitement statistique ou autre processus similaire, après modification rendant l'identification de l'utilisateur et du véhicule impossible.

■ Aperçu du système de freinage automatique en marche arrière (RAB)

Le système de freinage automatique en marche arrière (RAB) opère les 2 fonctions suivantes à l'aide de 4 capteurs sonar.

- **Fonction de l'alarme sonore du sonar**

Le système de freinage automatique en marche arrière (RAB) détecte les objets vers l'arrière et avertit le conducteur à l'aide d'un message d'avertissement sur l'affichage d'informations central et par des bips d'avertissement.

- **Fonction de freinage automatique**

La fonction de freinage automatique détecte les objets à l'arrière. En cas de risque de collision élevé, le système ralentit le véhicule et contrôle le freinage pour atténuer les dégâts.

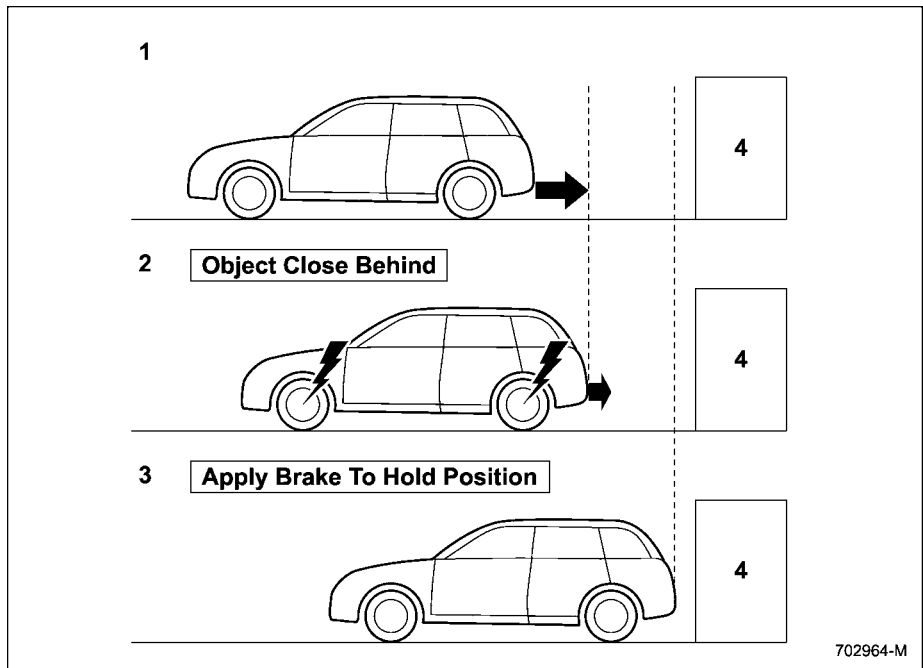

- 1 Lors de la marche arrière
 2 Lorsqu'un fort freinage automatique ou un contrôle du couple est appliqué pour empêcher la collision (dans ce cas, des bips sonores d'avertissement courts ou continus retentissent)

- 3 Lorsque le véhicule est arrêté par le système (dans ce cas, le bip continu restera en action)
 4 Objet (par exemple, un mur)

▼ Plage de détection

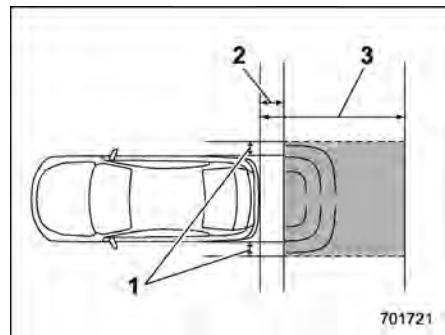

- 1 Plage de détection (largeur): Environ 15 cm à l'extérieur de la largeur du véhicule
 2 Plage ne pouvant pas être détectée par le système: Environ 50 cm derrière le véhicule
 3 Plage de détection (longueur): Environ 1,5 m depuis l'arrière du véhicule

⚠ DANGER

Si votre véhicule est piégé sur un passage à niveau et que vous tentez de vous échapper en faisant marche arrière pour traverser la barrière, le système peut considérer la barrière comme étant un obstacle et les freins peuvent s'activer. Dans ce cas, restez calme et continuez à appuyer sur la pédale d'accélérateur

ou annulez le système. Pour annuler le système, reportez-vous à “Annulation du fonctionnement du système de freinage automatique en marche arrière (RAB)” P374.

■ Conditions de fonctionnement

Le système de freinage automatique en marche arrière (RAB) fonctionnera lorsque toutes les conditions suivantes sont remplies.

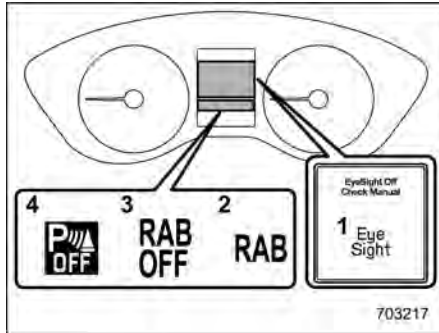

- 1 Indicateur d'avertissement EyeSight
- 2 Indicateur d'avertissement RAB
- 3 Indicateur de désactivation RAB
- 4 Indicateur de désactivation de l'alarme sonore du sonar

- Le contacteur d'allumage est en position “ON”.
- L'indicateur d'avertissement EyeSight est éteint.
- L'indicateur d'avertissement RAB est éteint.
- L'indicateur de désactivation RAB est éteint.
- Le levier sélecteur est en position “R”.
- L'indicateur de désactivation de l'alarme sonore du sonar est éteint.

Fonction de l'alarme sonore du sonar

- La fonction de l'alarme sonore du sonar est réglée sur “ON”.
- La vitesse du véhicule est comprise entre 0 et 15 km/h.

Fonction de freinage automatique

- La fonction de freinage automatique est réglée sur “ON”.
- La vitesse du véhicule est comprise entre 1,5 et 15 km/h.

REMARQUE

- Dans les cas suivants, le système de freinage automatique en marche arrière (RAB) ne fonctionne pas. Nous vous recommandons de contacter au plus vite un concessionnaire SUBARU pour faire contrôler le système.

- L'indicateur d'avertissement EyeSight est allumé.
- L'indicateur d'avertissement RAB est allumé.
- Dans les cas suivants, le système de freinage automatique en marche arrière (RAB) ne peut pas être actionné.
 -  (indicateur d'arrêt temporaire de l'EyeSight: blanc) est allumé, et les messages correspondant à l'arrêt temporaire de l'EyeSight sont indiqués sur l'affichage des instruments de bord (LCD couleur). Pour plus de détails, reportez-vous au supplément du Manuel du conducteur pour le système EyeSight.
 - L'indicateur de désactivation RAB est allumé.
- Dans les cas suivants, les fonctions peuvent ne pas être en mesure de fonctionner correctement. Nous vous recommandons de contacter au plus vite un concessionnaire SUBARU pour faire contrôler le système.
 - Une vignette, de la peinture, ou un produit chimique est appliqué sur les capteurs sonars ou les pare-chocs arrière près du capteur sonar.

- Le pare-chocs arrière est modifié.
- Le pare-chocs arrière a été retiré et remis en place.
- La garde au sol est changée en raison de l'état de chargement du véhicule ou d'une modification.
- Les capteurs sonar ou le pare-chocs arrière près du capteur sonar sont endommagés.
- Le pare-chocs arrière est exposé à un fort impact, ou est déformé.
- Sur une pente raide, la capacité de freinage automatique du système sera réduite.
- Le système est conçu de façon à éviter les collisions avec un freinage vigoureux automatique lorsque la vitesse en marche arrière du véhicule est inférieure à environ 5 km/h. Toutefois, le système à lui seul n'est pas une garantie contre le risque de collisions en toute situation.
- Si le véhicule roule en marche arrière à une vitesse très lente, la priorité sera donnée aux manœuvres du conducteur. Dans ce cas, le freinage automatique ne fonctionne pas.
- Le système peut ne pas être en mesure de détecter les objets suivants et de serrer les freins.

- Objets pointus ou minces comme des poteaux, des clôtures et des cordes qui peuvent ne pas refléter l'onde sonore émise par le capteur sonar.
- Objets trop proches du pare-chocs arrière lorsque le levier sélecteur est réglé sur la position "R".
- Objets avec une surface ne pouvant pas refléter l'onde sonore émise par le capteur sonar tels qu'une clôture à mailles métalliques.
- Objets que le système n'est pas conçu pour détecter et serrer les freins.
 - Piétons.
 - Objets en mouvement, y compris les véhicules en mouvement.
 - Objets qui absorbent les ondes sonores tels que le tissu ou la neige.
 - Objets dont la surface a un angle diagonal.
 - Objets au ras du sol tels que des blocs de stationnement.
 - Objets élevés au-dessus du sol, tels que des objets suspendus du dessus.
 - Objets hors de portée du centre du véhicule dans la direction

horizontale.

- Objets qui ne sont pas perpendiculaires au sol.
- La surface de l'objet est irrégulière ou ondulée.
- Lors de la marche arrière du véhicule, les fonctions peuvent ne pas être en mesure de fonctionner correctement ou peuvent provoquer un dysfonctionnement du système lorsque les conditions suivantes sont présentes.

Son à haute fréquence provenant d'autres sources à proximité:

- Son de l'avertisseur sonore d'un autre véhicule.
- Bruit du moteur provenant d'autres véhicules.
- Son d'un frein pneumatique.
- Équipement de détection de véhicule ou sonar d'un autre véhicule.
- Onde sonore avec une fréquence similaire à celle du système du véhicule transmise à proximité.
- Un véhicule équipé du même système est en marche arrière dans la direction de votre marche arrière.

Conditions météorologiques:

- Températures extrêmement élevées ou basses rendant la zone près du capteur sonar trop chaude ou trop froide pour fonctionner.
- Les capteurs sonars ou le pare-chocs arrière près des capteurs sonars est ou sont exposé(s) à de fortes pluies ou à une quantité significative d'eau.
- Brouillard, neige ou tempête de sable, etc.
- L'air se déplace rapidement comme lorsqu'un fort vent souffle.

Pièces attachées au pare-chocs arrière près du capteur sonar:

- Des pièces électroniques vendues dans le commerce (anti-brouillard, antenne d'aile, antenne radio) sont montées.
- Des pièces qui émettent des sons à haute fréquence, telles qu'un avertisseur sonore ou un haut-parleur, sont montées.

Conditions du véhicule:

- De la neige, de la glace ou de la boue adhère aux capteurs sonars ou au pare-chocs arrière près du capteur sonar.

- Le véhicule est incliné de façon significative.
- La garde au sol est réduite de manière significative en raison de l'état de chargement du véhicule, etc.
- Lorsque le capteur sonar est mal aligné en raison d'une collision ou d'un accident.

Milieu environnant:

- Une bannière en tissu, un drapeau, une branche basse ou des barres de passages à niveau de chemin de fer sont présents dans la direction de la marche arrière.
- En marche arrière sur une zone recouverte de gravier ou herbeuse.
- En marche arrière dans une zone où les objets ou les murs sont adjacents au véhicule tels que des tunnels étroits, des ponts étroits, des routes étroites ou des garages étroits.
- Des traces de roue ou des trous sont présents sur le sol dans la direction de la marche arrière.
- Lors de la marche arrière sur un couvercle de drainage (couvercle à grilles).

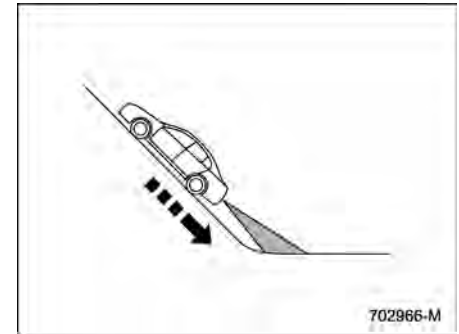
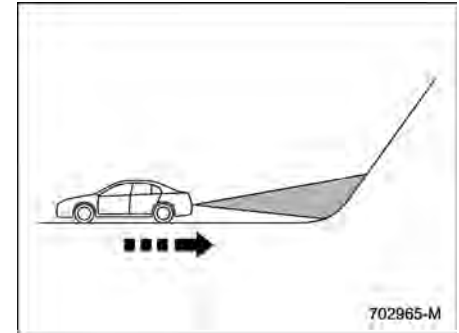

- Le chemin de la marche arrière est incliné comme sur une forte pente montante.
- Lors d'une marche arrière sur pente descendante.

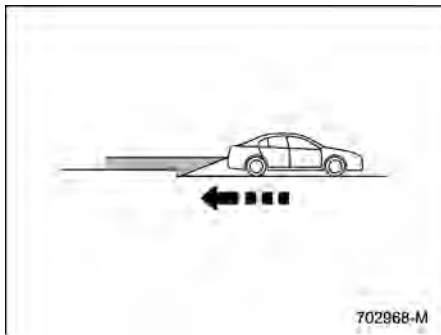
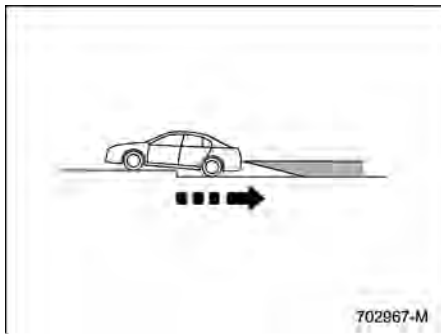

- Un trottoir ou une marche se trouve dans la direction de la marche arrière.
- Faire une marche arrière dans un garage avec un plafond bas ou dans un tunnel.

- Une plaque de neige se trouve à l'arrière.
 - Il y a une flaqué d'eau.
 - Un obstacle se trouve près d'un objet.
 - Reculer le long d'un mur.
 - Zone de la route qui entre en contact avec de la saleté et de la neige
 - Lors d'une marche arrière sur une route inégale.
- Dans des circonstances telles que les suivantes, il peut ne pas être possible d'éviter une collision même lorsque le système fonctionne normalement.
 - Les routes sont glissantes.
 - La pression d'air des pneus n'est pas correcte.
 - Les pneus sont usés.
 - Des chaînes antidérapantes sont installées.
 - Des pneus qui ne sont pas de la taille désignée sont installés.
 - Des réparations d'urgence ont été effectuées à l'aide d'un kit de réparation de crevaisson.
 - La suspension a été modifiée.
 - La conduite du véhicule est instable en raison d'un accident ou d'un dysfonctionnement.

- Le témoin avertisseur de frein est allumé.

■ Fonction de l'alarme sonore du sonar

Lorsque le système de freinage automatique en marche arrière (RAB) est en marche, des bips sonores d'avertissement retentissent pour avertir le conducteur d'une potentielle collision en 3 niveaux: proximité moyenne, proximité courte, proximité la plus courte.

REMARQUE

Il peut falloir un certain temps avant que le mur ne soit affiché et que les bips sonores d'avertissement retentissent après la détection de l'objet par la fonction de l'alarme sonore du sonar.

Ligne directrice de la plage de détection

Niveau d'alerte	Distance jusqu'à l'objet détecté*	Indicateur de distance	Type d'alarme
Alerte de proximité pour une distance longue (objet détecté)	110 à 150 cm	Vert	Aucun avertissement sonore
Alerte de proximité pour une distance moyenne (approchant de l'objet)	70 à 110 cm	Jaune	Bips courts
Alerte de proximité pour une distance courte (approchant plus près de l'objet)	50 à 70 cm	Orange	Bips courts et rapides
Alerte de proximité pour la distance la plus courte (trop proche de l'objet)	50 cm	Rouge	Bip continu

*: La plage de détection peut varier en fonction des conditions alentour.

▼ Obstacle détecté et niveau d'alerte

Lorsqu'un objet est détecté dans le sens de la marche arrière, la distance jusqu'à l'objet est indiquée sur l'affichage d'informations central et sur l'affichage des instruments de bord (LCD couleur).

Un avertissement sonore retentit et, en fonction de la vitesse, le contrôle de couple qui génère le freinage du moteur ou le freinage automatique est appliqué.

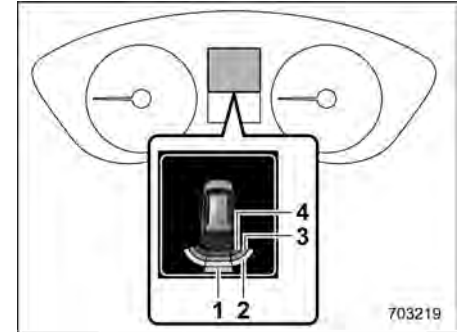

Affichage des instruments de bord (LCD couleur)

- 1 Alerte de proximité pour une distance longue (vert)
- 2 Alerte de proximité pour une distance moyenne (jaune)
- 3 Alerte de proximité pour une distance courte (orange)
- 4 Alerte de proximité pour la distance la plus courte (rouge)

372 Système de freinage automatique en marche arrière (RAB)

Les niveaux d'alerte sont indiqués sur l'affichage d'informations central comme indiqué ci-après.

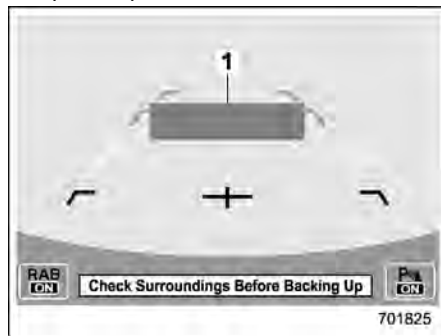

Alerte de proximité pour une distance longue (objet détecté)

1 Vert: 110 à 150 cm

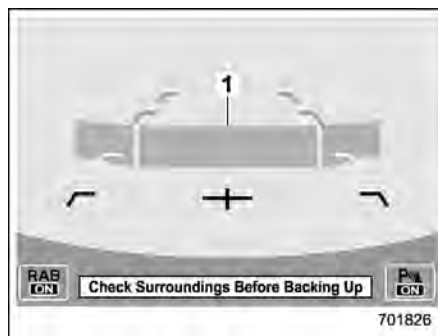

Alerte de proximité pour une distance moyenne (approchant de l'objet)

1 Jaune: 70 à 110 cm

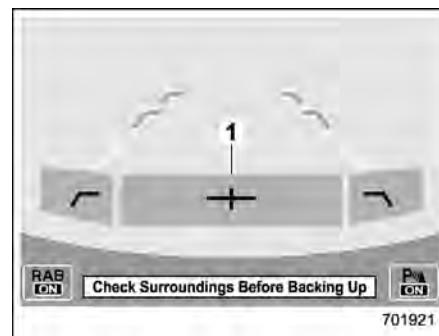

Alerte de proximité pour la distance la plus courte (trop proche de l'objet)

1 Rouge: 50 cm

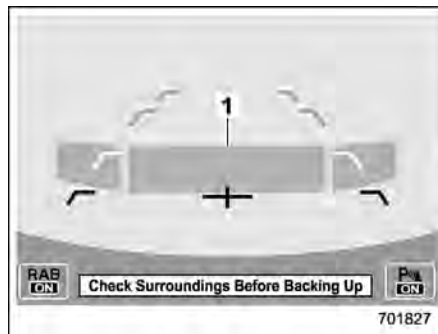

Alerte de proximité pour une distance courte (approchant plus près de l'objet)

1 Orange: 50 à 70 cm

■ Fonctionnement de la fonction de freinage automatique

▼ Avertissement pour objet proche à l'arrière

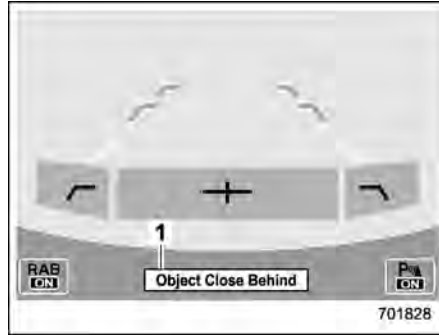

Avertissement de freinage automatique

1 Message d'avertissement

Si le système détermine qu'il y a un risque de collision avec l'objet. Des bips d'avertissement courts ou continus retentissent et un fort freinage automatique ou un contrôle du couple sera appliqué pour éviter la collision.

À ce moment, un message d'avertissement est également affiché sur l'affichage des instruments de bord (LCD couleur).

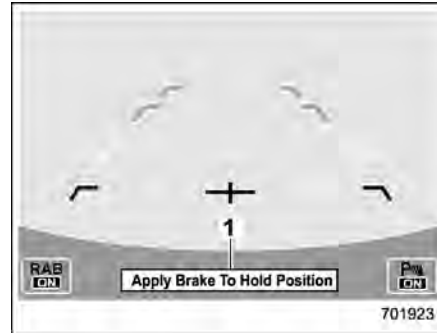

Avertissement Appuyer sur la pédale de frein

1 Message d'avertissement

Assurez-vous d'appuyer sur la pédale de frein une fois que le véhicule a été arrêté par le freinage automatique. Jusqu'à ce que la pédale de frein soit enfoncée, un message sera affiché sur l'affichage d'informations central et le bip continu continuera de retentir.

À ce moment, un message d'avertissement est également affiché sur l'affichage des instruments de bord (LCD couleur).

REMARQUE

Les fonctions d'alarme sonore du sonar et de freinage automatique disposent de conditions de fonctionnement différentes. Il se peut donc qu'une

seule de ces fonctions s'active dans certains cas.

▲ DANGER

Enfoncez la pédale de frein immédiatement après que le système arrête le véhicule par un freinage automatique. Selon les conditions de surface de la route et des pneus, le véhicule peut ne pas rester à l'arrêt, ce qui peut conduire à un accident.

▼ Après que le véhicule ait été arrêté par le système

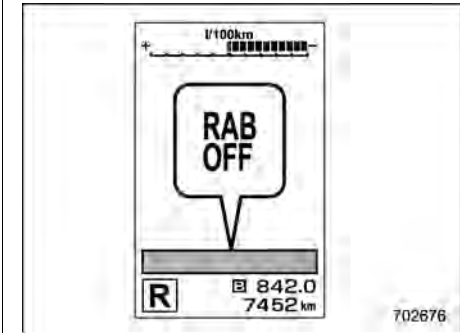

Après que la pédale de frein soit enfoncée, l'indicateur RAB OFF s'allume et le système s'arrête temporairement de fonction-

ner. L'indicateur RAB OFF s'éteint lorsque le levier sélecteur est mis sur une autre position que "R".

Le système fonctionnera à nouveau la prochaine fois que le levier sélecteur est mis sur la position "R".

REMARQUE

- Dans les cas suivants, après que le véhicule ait été arrêté par le système de freinage automatique en marche arrière (RAB), le contrôle de freinage est relâché et le frein de stationnement électronique se met en marche. Pour plus de détails sur le desserrage du frein de stationnement, reportez-vous à "Frein de stationnement électronique"
☞ P340.
 - Lorsque 2 minutes se sont écoulées après l'arrêt du véhicule
 - Lorsqu'une portière est ouverte
- Le système de freinage automatique en marche arrière (RAB) peut s'arrêter de fonctionner temporairement dans les cas suivants et l'indicateur RAB OFF s'allume.
 - De la neige, de la glace ou de la boue adhère aux capteurs sonars ou au pare-chocs arrière près du capteur sonar.

- Objets trop proches du pare-chocs arrière lorsque le levier sélecteur est réglé sur la position "R".
- Le système détecte des sons d'une fréquence semblable au sonar RAB.
- Le mode de désactivation du Contrôle de Dynamique du Véhicule est sélectionné.

■ Annulation du fonctionnement du système de freinage automatique en marche arrière (RAB)

Le système de freinage automatique en marche arrière (RAB) peut être annulé provisoirement par l'une des opérations suivantes.

- Pendant l'arrêt du véhicule par le fonctionnement du freinage automatique, la pédale de frein est enfoncée.
- Pendant l'arrêt du véhicule par le fonctionnement du freinage automatique, la pédale d'accélérateur est enfoncée.
- La pédale d'accélérateur est enfoncée continuellement (Dans ce cas, l'accélération limitée sera annulée et le véhicule continuera sa marche arrière.)

- Le levier sélecteur est placé sur une position autre que la position "R".

REMARQUE

Le fonctionnement du système sera annulé si l'objet n'est plus détecté.

■ Réglage d'activation/de désactivation du système de freinage automatique en marche arrière (RAB)

Pendant que le levier sélecteur est mis sur la position "R", les fonctions du système de freinage automatique en marche arrière (RAB) ci-dessous peuvent être configurées en utilisant l'affichage d'informations central.

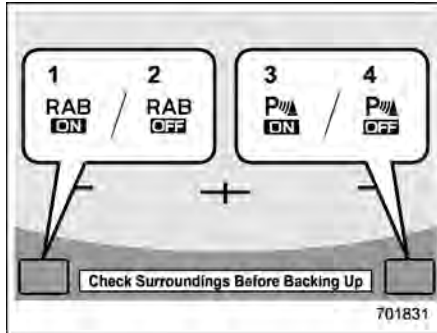

- 1 Touche d'activation de la fonction de freinage automatique
- 2 Touche de désactivation de la fonction de freinage automatique
- 3 Touche d'activation de la fonction de l'alarme sonore du sonar
- 4 Touche de désactivation de la fonction de l'alarme sonore du sonar

Lorsque la touche d'activation est affichée, le réglage correspondant est ON.

Appuyez sur la touche d'activation pour désactiver le réglage.

Lorsque la touche de désactivation est affichée, le réglage correspondant est OFF.

Appuyez sur la touche de désactivation pour activer le réglage.

Lorsque la fonction de freinage automatique ou de l'alarme sonore du sonar est

désactivée, le ou les indicateurs suivants s'allument.

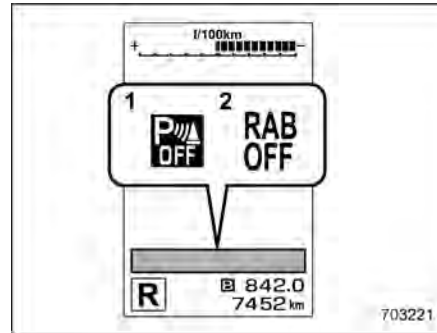

- 1 Indicateur de désactivation de l'alarme sonore du sonar
- 2 Indicateur de désactivation RAB

L'indicateur de désactivation RAB ou l'indicateur de désactivation de l'alarme sonore du sonar s'éteint lorsque la fonction correspondante est activée.

REMARQUE

- Lorsque les réglages ne peuvent pas être modifiés, la touche d'activation/désactivation est grisée.
- La touche d'activation/désactivation peut être grisée en cas de dysfonctionnement du système de freinage automatique en marche arrière (RAB), etc. Dans ce cas, tournez le

contacteur d'allumage sur la position "OFF" puis à nouveau sur "ON". Si le réglage ne peut pas être modifié même après avoir tourné à nouveau le contacteur d'allumage sur la position "ON", nous vous recommandons de consulter votre concessionnaire SUBARU.

- Dès que vous coupez le contacteur d'allumage, le réglage d'activation/de désactivation du freinage automatique en marche arrière (RAB) est enregistré dans le système. Par conséquent, lorsque vous tournez le contacteur d'allumage de l'état "OFF" à la position "ON", le réglage de freinage automatique en marche arrière (RAB) reviendra à l'état qui avait été défini avant d'avoir coupé le contacteur d'allumage.
- Lorsque vous coupez le contacteur d'allumage, les réglages d'activation/de désactivation de l'alarme sonore du sonar seront toujours réinitialisés et le système n'enregistrera pas les réglages de la fonction. Par conséquent, chaque fois que vous tournez le contacteur d'allumage sur la position "ON", l'alarme sonore du sonar s'active automatiquement.

De plus, les réglages suivants peuvent être modifiés en utilisant l'affichage d'informations central.

- Volume d'avertissement
- Alarme sonore du sonar
- Freinage automatique

Pour plus de détails, reportez-vous à "Réglages du véhicule" P226.

■ Indicateur d'avertissement RAB

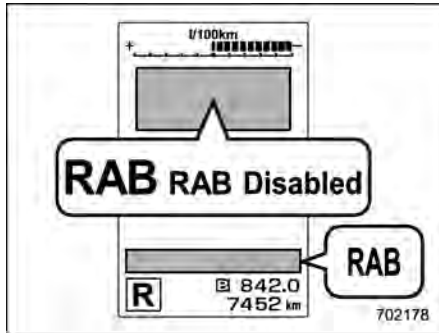

En cas de dysfonctionnement du système de freinage automatique en marche arrière (RAB), l'indicateur ci-dessus s'allume dans les instruments de bord. Pour les détails, nous vous recommandons de contacter le concessionnaire SUBARU le plus proche.

■ Maniement des capteurs sonars

Les 4 capteurs sonars sont situés dans le pare-chocs arrière. Pour assurer le bon fonctionnement du système de freinage automatique en marche arrière (RAB), observez les précautions suivantes.

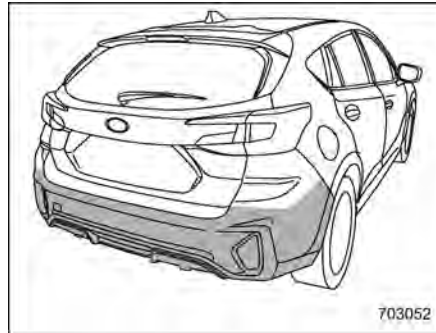

- N'apposez aucune vignette ou autre objet sur le capteur sonar ou sur la surface du pare-chocs près des capteurs sonars.
- Maintenez toujours le capteur sonar et la surface du pare-chocs arrière près des capteurs sonars propre.
- Ne modifiez pas le pare-chocs arrière.
- Ne recouvrez pas le pare-chocs près des capteurs sonars de peinture.

- N'appliquez pas d'eau à haute pression sur les capteurs sonars avec une laveuse de voiture à haute pression.
- N'imposez pas d'impacts violents au pare-chocs arrière près des capteurs sonars. Si un capteur est décalé, un dysfonctionnement du système peut se produire, y compris l'incapacité à détecter les objets dans la direction de la marche arrière. Si un impact violent est infligé au pare-chocs arrière, nous vous recommandons de contacter un concessionnaire SUBARU pour faire inspecter le système.
- Ne démontez pas les capteurs sonars.

REMARQUE

Si les capteurs sonars nécessitent une réparation ou un remplacement, ou si la zone du pare-chocs arrière près des capteurs sonars nécessite une réparation, une peinture ou un remplacement, nous vous recommandons de contacter votre concessionnaire SUBARU pour obtenir de l'aide.

7-18. Système de surveillance du conducteur (selon modèles)

Le système de surveillance du conducteur surveille les cas où il est possible que le conducteur ne prête pas attention à la marche avant, et reconnaît également les utilisateurs individuels.

Ce système avertit le conducteur en cas de conduite inattentive/de somnolence, et peut favoriser la sécurité et le confort en récupérant les réglages suivants.

- Réglage de la climatisation
- Réglage du compteur
- Réglage de l'affichage d'informations central

Lorsqu'un utilisateur est enregistré, divers réglages sont récupérés automatiquement lorsque l'utilisateur entre dans le véhicule.

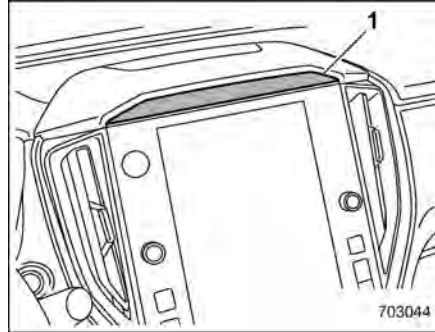

1 Caméra



ATTENTION

- **Soyez toujours très prudent lors de la conduite**
 - Un excès de confiance venant du fait que vous conduisez un véhicule équipé du système de surveillance du conducteur peut être la cause d'un accident grave.
- Ce système ne peut pas détecter si le conducteur est somnolent, ou s'il se concentre sur une conduite sûre.
- Il ne peut pas juger si le conducteur est éveillé ou endormi, si ses

capacités de conduite ont diminué, ou s'il se concentre sur une conduite sûre.

- Dans certains cas, le système peut ne pas détecter correctement l'état du conducteur.

REMARQUE

- La caméra de reconnaissance de l'utilisateur n'enregistre pas d'images, de sons, ou de vidéos.
- Le système de surveillance du conducteur peut ne pas fonctionner correctement lorsque la lumière du soleil éclaire le véhicule des façons suivantes.
 - La lumière du soleil éclaire directement (ou à travers le verre) la caméra de reconnaissance de l'utilisateur.
 - Il y a des ombres sur le visage du conducteur causées par la lumière du soleil (ou par une autre lumière avec un composant infrarouge fort).
 - Il y a de grandes fluctuations momentanées dans l'intensité de la lumière du soleil (ou d'une autre lumière avec un composant infrarouge fort) qui éblouit le visage.

- Une détection correcte peut ne pas être possible lorsqu'un appareil muni d'une source de lumière infrarouge (tel qu'un système de surveillance du conducteur disponible dans le commerce) est installé à l'intérieur du véhicule.
- Le système de surveillance du conducteur peut ne pas fonctionner correctement dans les cas suivants lorsque le conducteur porte des lunettes ou des lunettes de soleil.
 - Les lunettes de soleil ne permettent pas le passage facile de la lumière infrarouge.
 - Le paysage environnant se reflète fortement dans les verres des lunettes ou des lunettes de soleil.
 - Les yeux sont cachés par la monture des lunettes et la caméra de reconnaissance de l'utilisateur ne peut pas détecter les yeux.
 - La lumière d'une source de lumière infrarouge (LED) se reflète dans les verres des lunettes ou des lunettes de soleil.
 - Le conducteur porte un cache-œil.
 - Le conducteur porte un chapeau profondément jusqu'au niveau des yeux.
- Selon le type de masque, la détection correcte d'une conduite inattentive/de somnolence peut ne pas être possible.
- Une reconnaissance correcte de l'utilisateur n'est pas possible si les yeux, le nez, ou la bouche sont couverts d'un masque, d'un foulard, de lunettes de soleil ou de tout autre objet.
- Le système de surveillance du conducteur peut ne pas fonctionner correctement lorsque les sourcils, les yeux, le nez ou la bouche sont cachés en raison d'un objet se trouvant entre le visage et le système.
- Si une housse épaisse est installée sur le volant, selon la position réglée pour le volant avec direction à inclinaison réglable/télescopique, cette housse peut bloquer la vue du visage par le système, et celui-ci ainsi que le système de surveillance du conducteur peuvent ne pas fonctionner correctement.
- Ne collez pas d'autocollants sur la caméra de reconnaissance de l'utilisateur ou sur la source de lumière infrarouge (LED). Si la caméra de reconnaissance de l'utilisateur ou la source de lumière infrarouge (LED) est couverte par un obstacle, il ne sera pas possible de bien surveiller le conducteur.
- Si un accessoire est suspendu au rétroviseur intérieur, une détection correcte peut ne pas être possible.
- Ne touchez pas la caméra de reconnaissance de l'utilisateur ou la source de lumière infrarouge (LED) directement avec vos doigts. S'il y a de la saleté ou une trace de doigt sur ces parties, il ne sera pas possible de bien surveiller le conducteur. S'il y a de la saleté ou une trace de doigt sur ces parties, essuyez-les avec un chiffon doux et sec, ou essuyez doucement avec un chiffon humide après l'avoir bien essoré.
- Si la surface de la caméra de reconnaissance de l'utilisateur ou de la source de lumière infrarouge (LED) est rayée, une détection correcte peut ne pas être possible. Faites attention à ce que des objets durs n'entrent pas en contact avec ces parties.
- En cas de condensation sur la caméra de reconnaissance de l'utilisateur ou sur la source de lumière infrarouge (LED), une détection correcte peut ne pas être possible. En

cas de condensation sur ces parties, essuyez-la avec un chiffon doux et sec.

- Lors de l'enregistrement d'un utilisateur pour la reconnaissance de l'utilisateur, évitez de fermer vos yeux autant que possible.
- Si le taux de réussite de la reconnaissance de l'utilisateur est faible, il est possible que l'utilisateur ne soit pas correctement enregistré. Supprimez les données enregistrées et effectuez à nouveau l'enregistrement.
- Si un utilisateur conduit fréquemment avec des lunettes et des lentilles de contact, il est recommandé d'effectuer l'enregistrement aussi bien en portant les lunettes qu'avec les lentilles de contact.
- La reconnaissance de l'utilisateur commence immédiatement après être entré dans le véhicule, mais si l'utilisateur regarde vers le bas ou vers le rétroviseur du côté conducteur pendant un long moment, l'utilisateur peut ne pas être reconnu.
- Lorsqu'une personne ayant un ju-meau ou que des personnes ayant les mêmes traits de visage sont enregistrés, l'autre personne peut être reconnue incorrectement en

tant qu'utilisateur enregistré lors de l'entrée dans le véhicule.

- Si la personne assise dans le siège passager se penche vers le siège du conducteur, ou dans d'autres cas, lorsque deux visages ou plus se trouvent près du siège du conducteur, le système peut ne pas fonctionner correctement.
- Dans certains cas, le système estime que les yeux de l'utilisateur sont fermés lorsque celui-ci regarde vers le bas lors de la conduite, comme lorsqu'il vérifie les instruments ou l'écran de navigation. Dans de tels cas, l'avertisseur sonore de conduite en état de somnolence peut retentir ou le système peut ne pas fonctionner correctement.
- Si les yeux sont plissés en cas de rire ou lorsqu'il y a une lumière extérieure éblouissante, le système peut déterminer que les yeux sont fermés et l'avertisseur sonore de conduite en état de somnolence peut retentir, ou le système peut ne pas fonctionner correctement.
- La conduite en état de somnolence ou l'avertissement pour les états d'endormissement sont reconnus à partir de la durée et du pourcentage

de temps que les yeux sont fermés. L'avertisseur sonore de conduite en état de somnolence ne retentit pas seulement quand le conducteur est fatigué ou bâille.

- Même si le conducteur n'est pas fatigué, si ses yeux sont fermés ou s'il cligne fréquemment des yeux, l'avertisseur sonore de conduite en état de somnolence peut retentir.
- L'avertisseur sonore de conduite inattentive peut retentir si le conducteur se penche vers l'avant ou sort sa tête de la vitre lors de la conduite.
- L'avertisseur sonore de conduite inattentive ne retentit pas lorsque le véhicule est arrêté ou s'il roule lentement même si le conducteur ne regarde pas devant.
- Le système de surveillance du conducteur collecte et stocke les données concernant les traits du visage du conducteur. Les données de reconnaissance faciale sont stockées localement et ne quittent pas le véhicule. Elles ne sont pas transmises ou stockées par SUBARU ou quelqu'un d'autre. Le système de surveillance du conducteur peut être désactivé et toutes les données stockées sur le conducteur peuvent être supprimées en suivant

les instructions ci-dessous. Si le système de surveillance du conducteur est désactivé, il ne pourra fournir aucune de ses fonctions de sécurité ou de commodité.

Les fonctions disponibles varient selon le réglage du système de surveillance du conducteur et le réglage de la fonction de reconnaissance de l'utilisateur.

Fonctions disponibles

			Système de surveillance du conducteur*1	
			ACTIVÉ	DÉSACTIVÉ
Fonction de reconnaissance de l'utilisateur*2	ACTIVÉ	Avertissement de conduite inattentive/en état de somnolence	Disponible	Non disponible
		Fonction de reconnaissance de l'utilisateur	Disponible	Non disponible
	DÉSACTIVÉ	Avertissement de conduite inattentive/en état de somnolence	Disponible	Non disponible
		Fonction de reconnaissance de l'utilisateur	Non disponible	Non disponible

Éléments de fonction disponibles

			Système de surveillance du conducteur*1	
			ACTIVÉ	DÉSACTIVÉ
Fonction de reconnaissance de l'utilisateur*2	ACTIVÉ	Register User (Enregistrer l'utilisateur)	Disponible	Non disponible
		Delete User (Supprimer utilisateur)	Disponible	Non disponible
		Delete All Users (Sup. tous utilisateurs)	Disponible	Non disponible
	DÉSACTIVÉ	Register User (Enregistrer l'utilisateur)	Non disponible	Non disponible
		Delete User (Supprimer utilisateur)	Disponible	Non disponible
		Delete All Users (Sup. tous utilisateurs)	Disponible	Non disponible

*1: Le système peut être activé/désactivé en utilisant l'affichage d'informations central. Reportez-vous à "Réglages du véhicule" ☞ P226.

*2: La fonction peut être activée/désactivée dans les réglages de personnalisation de l'affichage d'informations central. Reportez-vous à "Réglages du véhicule" ☞ P226.

Les fonctions disponibles varient selon si l'utilisateur est enregistré ou non.

Fonctions disponibles

	L'utilisateur est enregistré.	L'utilisateur n'est pas enregistré.
Fonction de reconnaissance de l'utilisateur	Disponible	Non disponible

■ **Fonction de reconnaissance de l'utilisateur**

Lorsqu'un utilisateur est enregistré, il est possible de récupérer les réglages suivants.

▼ **Personnalisation du compteur**

- Écran de base de l'affichage des instruments de bord (LCD couleur)

Affiche l'écran sélectionné par l'utilisateur au moment où il/elle est sorti(e) du véhicule.

▼ **Personnalisation de l'affichage d'informations central**

- Écran de base de l'affichage d'informations central

Affiche l'écran sélectionné par l'utilisateur au moment où il/elle est sorti(e) du véhicule.

- Écran de consommation de carburant

Affiche l'économie moyenne en carburant pour la conduite passée de cet utilisateur.

▼ **Personnalisation de la climatisation**

- Réglages de la climatisation

Restaure la température de réglage souhaitée, la sélection du mode de circulation d'air et d'autres réglages sélectionnés par l'utilisateur au moment de sa sortie du véhicule.

REMARQUE

Lorsqu'un utilisateur reconnu quitte le véhicule alors que le mode Max A/C est activé et que le bouton poussoir du moteur est éteint, le système mémorise le réglage configuré avant l'activation du mode Max A/C.

▼ Modification des réglages de personnalisation

Élément		
Personnalisation du compteur*	Écran de base de l'affichage des instruments de bord (LCD couleur)	Lorsque l'écran de personnalisation lié à la fonction de synchronisation de l'utilisateur est sélectionné et que le réglage est modifié, celui-ci est automatiquement enregistré.
État d'activation/de désactivation du système de surveillance du conducteur		

*: Lorsque le système de surveillance du conducteur est désactivé, il continue d'enregistrer les conditions immédiatement avant sa désactivation même si l'écran a été sélectionné et le réglage modifié.

■ Avertissement de conduite inattentive/en état de somnolence

Pendant la conduite, le système de surveillance du conducteur surveille les cas où il est possible que le conducteur ne soit pas attentif ou les cas de somnolence, et en alerte le conducteur.

Lorsque l'avertissement de conduite inattentive/en état de somnolence s'active, l'avertisseur sonore retentit et un écran d'interruption apparaît.

REMARQUE

- L'avertissement de conduite inattentive/en état de somnolence fonctionne quel que soit l'état de la fonction de reconnaissance de l'utilisateur.
- L'avertissement de conduite inattentive ne s'active pas lorsque le clignotant de direction est en marche ou lorsque le levier sélecteur est en position "R".
- Lorsque l'indicateur de désactivation du système de frein avant collision est allumé sur l'affichage des instruments de bord (LCD couleur), l'avertissement de conduite inattentive s'active au même moment que d'habitude même en cas de détection d'un véhicule devant ou d'un

obstacle. Pour plus de détails sur le système EyeSight, reportez-vous au supplément du Manuel du conducteur pour le système EyeSight.

▼ Avertissement de conduite inattentive



Lorsque le système détecte que le conducteur peut être inattentif, il l'avertit.

Lorsque l'avertissement de conduite inattentive s'active, l'avertisseur sonore retentit et un écran d'interruption apparaît sur l'affichage des instruments de bord (LCD couleur).

Lorsque le système EyeSight a détecté un véhicule devant ou un obstacle dans la direction avant, l'avertissement de conduite inattentive peut s'activer plus tôt que d'habitude.









Reportez-vous au supplément du Manuel du conducteur pour le système EyeSight.

REMARQUE

Si vous détournez les yeux de la route à plusieurs reprises en conduisant, le système juge que votre conduite est inattentive et vous invite à conduire prudemment.

▼ **Avertissement de conduite en état de somnolence**

Les cas possibles de somnolence sont détectés selon à quel point les paupières du conducteur sont fermées, et un avertissement est donné au conducteur. Lorsque l'avertissement de conduite en état de somnolence s'active, l'avertisseur sonore retentit et un écran d'interruption apparaît.

	Affichage des instruments de bord (LCD couleur)	Affichage d'informations central	Carillon d'avertissement
Type A Conduite en état de somnolence			Bip, bip... (Continue jusqu'à ce que les yeux du conducteur s'ouvrent.)
Type A Forte somnolence			Bip, bip, bip, bip, bip (5 fois)
Type B Conduite en état de somnolence			Bip, bip... (Continue jusqu'à ce que les yeux du conducteur s'ouvrent.)
Type B Forte somnolence			Bip, bip, bip, bip, bip (5 fois)
Somnolence légère		—	Bip
Pas de somnolence	—	—	—

REMARQUE

Pendant que vous conduisez, le système de surveillance du conducteur détecte et détermine votre niveau de somnolence en surveillant des paramètres tels que la direction de votre visage et la position de votre tête. Si le système détermine que votre niveau de somnolence a augmenté et que l'attention que vous portez à la conduite s'est dégradée, il peut vous avertir que vous êtes très somnolent.

■ **Indicateur/avertissement du système de surveillance du conducteur**

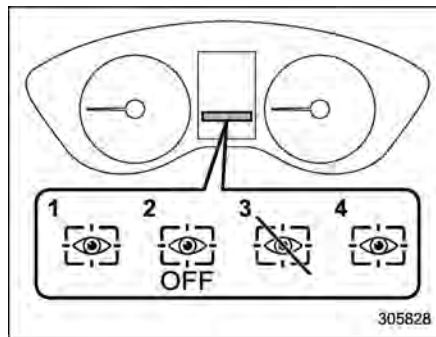

- 1 Témoin indicateur de fonctionnement du système de surveillance du conducteur (vert)
- 2 Témoin indicateur de désactivation du système de surveillance du conducteur
- 3 Témoin indicateur d'arrêt temporaire du système de surveillance du conducteur
- 4 Témoin avertisseur du système de surveillance du conducteur (jaune)

L'indicateur/l'avertissement du système de surveillance du conducteur indique l'état du système de surveillance du conducteur sur l'affichage des instruments de bord (LCD couleur).

REMARQUE

Lorsque l'indicateur de désactivation du système de surveillance du conducteur, l'indicateur d'arrêt temporaire du système de surveillance du conducteur ou l'avertissement du système de surveillance du conducteur est allumé, la fonction du système de surveillance du conducteur peut être utilisée. En outre, les options suivantes ne peuvent pas être sélectionnées.

- Register User (Enregistrer l'utilisateur)
- Delete User (Supprimer utilisateur)
- Delete All Users (Sup. tous utilisateurs)

▼ Témoin indicateur de fonctionnement du système de surveillance du conducteur (vert)

Cet indicateur s'allume lorsque le système de surveillance du conducteur est en marche.

▼ Témoin indicateur de désactivation du système de surveillance du conducteur

Cet indicateur s'allume lorsque l'utilisateur a désactivé le système de surveillance du conducteur, et que celui-ci n'est pas en marche.

▼ Témoin indicateur d'arrêt temporaire du système de surveillance du conducteur

Cet indicateur s'allume lorsque le système de surveillance du conducteur est arrêté temporairement.

REMARQUE

Le système de surveillance du conducteur s'arrête temporairement dans les circonstances suivantes.

- Lorsque la température de l'unité principale du système de surveillance du conducteur est élevée ou basse.
- Lorsque le système de surveillance du conducteur ne peut pas surveiller le mouvement des yeux du conducteur.
- Lorsque le système de surveillance du conducteur ne peut pas surveiller les sourcils, les yeux, le nez ou la bouche.
- Lorsque la caméra et la source de lumière infrarouge (LED) sont couvertes et que le système de surveillance du conducteur ne peut pas surveiller correctement le conducteur.

▼ Témoin avertisseur du système de surveillance du conducteur (jaune)

Cet avertissement s'allume en cas de problème avec le système de surveillance du conducteur. Nous vous recommandons de contacter un concessionnaire SUBARU pour faire contrôler le système.

■ Utilisation du système de surveillance du conducteur

▼ Reconnaissance de l'utilisateur

Lorsqu'un utilisateur est enregistré avec la fonction de reconnaissance de l'utilisateur, le système de surveillance du conducteur effectue ce qui suit.



1. Lorsque la portière est ouverte et que le contacteur d'allumage à bouton-poussoir est coupé, l'écran de recon-

naissance de l'utilisateur s'affiche et le système de surveillance du conducteur débute la reconnaissance de l'utilisateur.

L'écran de reconnaissance de l'utilisateur peut ne pas s'afficher lorsque la portière est ouverte dans certains cas, tels que lorsque peu de temps s'est écoulé après avoir coupé le contacteur d'allumage à bouton-poussoir. Dans de tels cas, la reconnaissance de l'utilisateur commence lorsque la portière est fermée, mais l'écran de reconnaissance de l'utilisateur ne s'affiche pas.



2. Asseyez-vous dans le siège du conducteur, et regardez devant vous pendant quelques instants.

3. Lorsque la reconnaissance de l'utilisateur est terminée, l'écran de bienvenue apparaît sur l'affichage des instruments de bord (LCD couleur).

À ce moment, les réglages de climatisation, l'écran de base de l'affichage des instruments de bord (LCD couleur), l'écran de base de l'affichage d'informations central, et les réglages de personnalisation changent tous en fonction des informations de l'utilisateur.

REMARQUE

- **Lorsqu'un commutateur de fonctionnement de l'affichage d'informations central est enfoncé, l'écran de reconnaissance de l'utilisateur est annulé, mais la reconnaissance de l'utilisateur continue.**
- **Si la reconnaissance de l'utilisateur échoue, suivez les instructions pour effectuer à nouveau la reconnaissance. Reportez-vous à "Lorsqu'un utilisateur n'est pas reconnu" P386.**
- **La reconnaissance de l'utilisateur n'est pas effectuée pendant la conduite.**

▼ **Lorsqu'un utilisateur n'est pas reconnu**

Dans le cas suivant, la reconnaissance de l'utilisateur peut ne pas être possible et "User recognition stopped. (Reconnaissance utilisateur stoppée.)" peut s'afficher.

- Un objet bloque la caméra.

Retirez l'obstacle et suivez la procédure de référence pour effectuer à nouveau la reconnaissance de l'utilisateur.

Reportez-vous à "Système de surveillance du conducteur" P234.

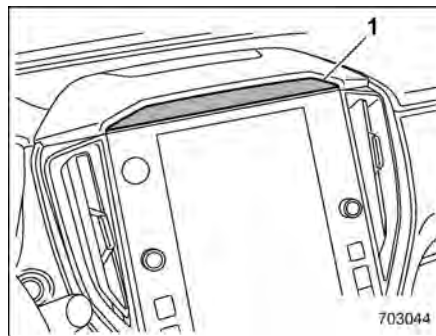

1 Caméra

REMARQUE

- **La reconnaissance de l'utilisateur peut ne pas être possible en cas de présence de poussière ou de traces**

de doigt sur la caméra de reconnaissance de l'utilisateur. Pour nettoyer, essuyez à l'aide d'un chiffon doux ou essuyez doucement avec un chiffon humide bien essoré.

- Lorsque la fonction de synchronisation de l'utilisateur est désactivée, il n'est pas possible de répéter le scan facial manuellement.

■ Enregistrement et suppression d'un utilisateur

Les utilisateurs peuvent être enregistrés dans le système de surveillance du conducteur, et les utilisateurs enregistrés peuvent être supprimés. Pour les procédures d'enregistrement et de suppression de l'utilisateur, reportez-vous à "Système de surveillance du conducteur" ☞ P234.

REMARQUE

- Lorsque l'indicateur de désactivation du système de surveillance du conducteur, l'indicateur d'arrêt temporaire du système de surveillance du conducteur ou l'avertissement du système de surveillance du conducteur est allumé, les options suivantes ne peuvent pas être sélectionnées.
 - Register User (Enregistrer l'utilisateur)

- Delete User (Supprimer utilisateur)
- Delete All Users (Sup. tous utilisateurs)
- Les informations de l'utilisateur peuvent également être supprimées en réinitialisant l'affichage d'informations central sur les réglages par défaut d'usine. Lorsque les réglages sont réinitialisés sur ceux par défaut d'usine, toutes les informations des utilisateurs sont supprimées. Les réglages ne peuvent pas être réinitialisés sur ceux par défaut d'usine lorsque le système de surveillance du conducteur est désactivé.

■ Réglages d'activation/de désactivation du système de surveillance du conducteur

REMARQUE

- Lorsque le système de surveillance du conducteur est désactivé après que la reconnaissance de l'utilisateur soit terminée, la fonction de reconnaissance de l'utilisateur enregistre l'état d'activation/de désactivation du système de surveillance du conducteur.

- Même lorsque le système de surveillance du conducteur est désactivé, celui-ci s'active automatiquement une fois que la portière du conducteur est ouverte et fermée pendant l'arrêt du véhicule. Cela ne se produit que si le réglage de reconnaissance de l'utilisateur est réglé sur ON. Le système revient alors automatiquement à l'état OFF.
- Après la désactivation du système de surveillance du conducteur, si ce dernier est activé pendant que la portière du conducteur est ouverte, la reconnaissance de l'utilisateur peut ne pas être effectuée correctement.

▼ Pour activer/désactiver le système de surveillance du conducteur

Pour activer et désactiver le système de surveillance du conducteur, utilisez l'affichage d'informations central. Reportez-vous à "Réglages du véhicule" ☞ P226. Lorsque le système de surveillance du conducteur est désactivé, l'indicateur de désactivation du système de surveillance du conducteur situé sur l'affichage des instruments de bord (LCD couleur) s'allume.

REMARQUE

Même lorsque le système de surveillance du conducteur est désactivé, la reconnaissance de l'utilisateur ne s'active ou ne se désactive pas automatiquement.

▼ Réglages de la reconnaissance de l'utilisateur

La fonction de reconnaissance de l'utilisateur du système de surveillance du conducteur peut être activée/désactivée. Pour la procédure de réglage, reportez-vous à "Réglages du véhicule" φ P226.

REMARQUE

- Le réglage de la fonction de reconnaissance de l'utilisateur ne peut pas être modifié individuellement pour chaque utilisateur.
- Le réglage par défaut de la fonction de reconnaissance de l'utilisateur est activé.
- Lorsque la fonction de reconnaissance de l'utilisateur est désactivée, les options suivantes ne peuvent pas être sélectionnées.
 - Repeat Facial Scan (Répéter recon. faciale)
 - Register User (Enregistrer l'utilisateur)

■ Comment obtenir le code source qui utilise un logiciel libre

Informations sur le logiciel libre et gratuit
Ce produit utilise un logiciel libre et gratuit (Free/Open Source Software, FOSS).
Les informations sur la licence et/ou le code source de ce logiciel sont disponibles en suivant le lien suivant:
http://www.embedded-carmultimedia.jp/RTOS/License/oss/DMS_0101/

- 8-1. Rodage d'un véhicule neuf – premiers
1 600 km 390
- 8-2. Conseils pour économiser le carburant 390
- 8-3. Gaz d'échappement du moteur (monoxyde
de carbone) 391
- 8-4. Convertisseur catalytique 391
- 8-5. Filtre à particules d'essence..... 392
 - En cas d'allumage du témoin avertisseur du
filtre à particules d'essence 393
 - En cas de clignotement du témoin avertisseur
du filtre à particules d'essence 394
- 8-6. Inspections périodiques..... 395
- 8-7. Conduite à l'étranger..... 395
- 8-8. Conduire fréquemment empêche
la batterie du véhicule de se décharger 395

- 8-9. Conseils de conduite pour les véhicules
à traction intégrale AWD 396
- 8-10. Précautions de conduite..... 398
- 8-11. Conduite en hiver 398
 - Précautions à prendre par temps froid 398
 - Conduite sur routes enneigées et verglacées 400
 - Protection contre la corrosion 401
 - Pneus neige..... 402
 - Chaînes antidérapantes..... 402
 - Balancement du véhicule 403
- 8-12. Chargement du véhicule..... 403
 - Précautions de sécurité..... 403
 - Moulure de toit et porte-charge 404
- 8-13. Traction d'une remorque 405

8-1. Rodage d'un véhicule neuf – premiers 1 600 km

Les performances et la longévité de votre véhicule dépendent grandement de la façon dont il est soigné et utilisé lorsqu'il est neuf. Observez les consignes suivantes pendant les premiers 1 600 km :

- N'emballez pas le moteur. Sauf en cas d'urgence, ne dépassez pas le régime de 4 000 tr/min.
- Que ce soit lentement ou rapidement, ne roulez pas pendant longtemps à vitesse de déplacement constante ou à régime moteur constant.
- Sauf en cas d'urgence, évitez les accélérations et les démarrages brusques.
- Sauf en cas d'urgence, évitez les coups de frein brusques.

Les mêmes consignes de rodage s'appliquent au cas où un moteur neuf aurait été installé, au cas où le moteur aurait subi une révision, et au cas où les plaquettes de frein auraient été remplacées par des neuves.

8-2. Conseils pour économiser le carburant

Voici quelques suggestions pour vous aider à économiser le carburant.

- Roulez toujours en engageant le rapport de boîte de vitesses adapté à la vitesse du véhicule et aux conditions de conduite.
- Évitez les accélérations ou ralentissements brusques. Accélérez toujours lentement pour atteindre la vitesse souhaitée progressivement. Dans la mesure du possible, essayez de maintenir ensuite cette vitesse constante.
- N'actionnez pas la pédale d'accélérateur inutilement et évitez d'emballer le moteur.
- Ne laissez pas le moteur tourner au ralenti inutilement.
- Maintenez toujours le système e-BOXER bien réglé.
- Maintenez toujours les pneus gonflés à la pression correcte indiquée sur l'étiquette de pression de gonflage des pneus collée sous la serrure de la portière du conducteur. Une pression trop faible augmente l'usure des pneus et la consommation de carburant.
- N'utilisez le climatiseur que lorsque cela est nécessaire.

- Maintenez les réglages corrects de géométrie des trains de roulement avant et arrière.
- Ne transportez pas de bagages ou charges inutiles.
- L'affichage de la jauge ECO indique une référence pour l'économie de carburant. Pour plus de détails, reportez-vous à "Jauge ECO"  P203.

8-3. Gaz d'échappement du moteur (monoxyde de carbone)

DANGER

- Ne respirez jamais les gaz d'échappement du moteur. Le monoxyde de carbone contenu dans les gaz d'échappement du moteur est incolore et inodore, mais son inhalation est dangereuse voire mortelle.
- Maintenez toujours le système d'échappement en bon état pour éviter que les gaz d'échappement du moteur ne pénètrent dans le véhicule.
- Ne laissez jamais tourner le moteur du véhicule dans un garage ou un local fermé, sauf pendant le minimum de temps nécessaire à l'entrée ou à la sortie du véhicule.
- Évitez de rester longtemps dans un véhicule en stationnement en laissant le moteur en marche. Si vous ne pouvez l'éviter, mettez la soufflante de ventilation en marche pour forcer l'entrée d'air frais

dans le véhicule.

- Pour que le système de ventilation puisse fonctionner normalement, débarrassez la grille de la prise d'air de ventilation avant de la neige, des feuilles ou des autres corps étrangers qui l'encombrent.
- Si vous avez l'impression que des gaz d'échappement pénètrent dans le véhicule, faites contrôler et réparer le véhicule au plus tôt. Si vous devez utiliser le véhicule dans cet état, roulez avec toutes les vitres grandes ouvertes.
- Pour éviter que les gaz d'échappement ne pénètrent dans le véhicule, ne roulez pas avec le hayon ouvert.

REMARQUE

Peu après l'arrêt du système e-BOXER, il se peut que vous entendiez de légers craquements en provenance du système d'échappement. Ce bruit est dû à l'expansion et à la contraction des métaux utilisés dans la fabrication de ce système. Ce bruit est normal.

8-4. Convertisseur catalytique

DANGER

- Attention au feu. Le convertisseur catalytique fonctionnant à très hautes températures, ne gardez pas le véhicule sur ou à proximité de matières inflammables (herbe, papiers, chiffons, feuilles, etc.).
- Veillez à ne pas exposer des personnes ou des matières inflammables en sortie de tuyau d'échappement lorsque le système e-BOXER du véhicule est en marche. Les gaz d'échappement sont très chauds.

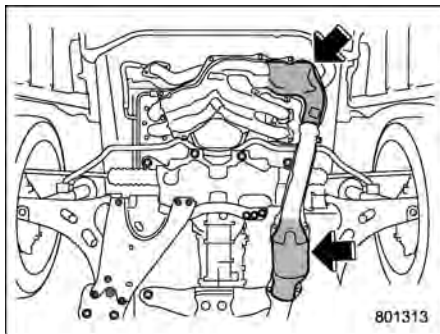

Le convertisseur catalytique est monté dans le tuyau d'échappement. Il réduit la teneur en HC, CO et NOx, c'est-à-dire qu'il combat la pollution par les gaz d'échappement.

Pour ne pas endommager le convertisseur catalytique:

- Utilisez uniquement du carburant sans plomb. Même en petite quantité, le carburant au plomb détériore le convertisseur catalytique.
- Ne faites jamais démarrer le système e-BOXER en poussant ou en tirant le véhicule.
- Évitez d'emballer le moteur.
- Ne coupez jamais le contacteur d'allumage pendant que le véhicule roule.

- Veillez à maintenir le moteur bien réglé. Dès les premiers signes de dérèglement (cognement, retour de flamme ou combustion incomplète), nous vous recommandons de faire contrôler et régler votre véhicule par un concessionnaire SUBARU agréé.
- N'endiguez pas le pare-chaaleur du convertisseur catalytique de peinture d'apprêt ou de tout autre produit anti-corrosion.
- Ne conduisez pas avec un niveau extrêmement bas de carburant.

8-5. Filtre à particules d'essence

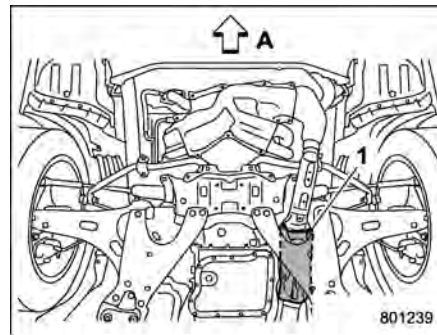

- A Avant du véhicule
1 Filtre à particules d'essence

Le filtre à particules d'essence est un dispositif qui élimine les matières particulaires dans les gaz d'échappement d'un moteur à essence.

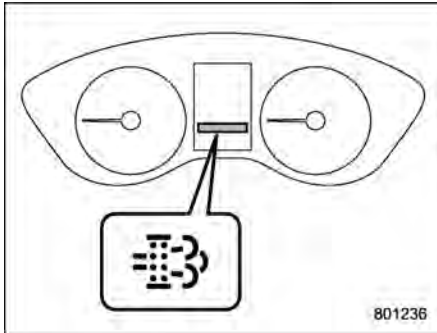

Témoin avertisseur du filtre à particules d'essence

■ En cas d'allumage du témoin avertisseur du filtre à particules d'essence

Le témoin avertisseur du filtre à particules d'essence s'affiche lorsque les matières particulaires accumulées dépassent la limite spécifiée.

Lorsque le témoin avertisseur du filtre à particules d'essence s'allume, conduisez le véhicule dans les conditions suivantes après que le moteur s'est complètement chauffé ou contactez un concessionnaire SUBARU pour régénérer le filtre à particules d'essence.

- Conduisez à une vitesse de 60 km/h ou plus.

- Relâchez régulièrement la pédale d'accélérateur.

Le témoin indicateur s'éteint au bout de 30 minutes environ.

Si le témoin indicateur ne s'éteint pas, nous vous recommandons de contacter un concessionnaire SUBARU.

⚠ DANGER

Lorsque vous conduisez pour la régénération du filtre à particules d'essence, veuillez noter les points suivants. Sinon, cela peut entraîner une infraction au code de la route ou un accident.

- Trouvez un lieu de conduite sûr et acceptable au regard de la loi.
- Respectez les limitations de vitesse et faites attention au véhicule qui vous suit lorsque vous relâchez la pédale d'accélérateur.

REMARQUE

- **Dans les circonstances suivantes, qui nécessitent une puissance moteur plus importante que la conduite normale en raison de la conduite pour régénérer le filtre à particules d'essence, la régénération de ce**

même filtre peut s'avérer difficile.

- Conduite en pente montante, à travers des déserts, et sur des routes enneigées, non pavées et sales
- Conduite avec 5 passagers ou avec un chargement important
- N'utilisez pas le régulateur de vitesse pendant que vous conduisez pour régénérer le filtre à particules d'essence.
- Ne conduisez pas pour régénérer le filtre à particules d'essence lors d'un remorquage.
- Pendant que le témoin avertisseur du filtre à particules d'essence est allumé, le régime moteur s'élève, et ses bruits et vibrations seront plus forts que d'habitude pour permettre la régénération du filtre à particules d'essence.

▼ Comment éviter l'allumage du témoin avertisseur du filtre à particules d'essence

Les probabilités que le témoin avertisseur du filtre à particules d'essence s'allument augmentent en cas de trajets courts et répétés par températures basses et à faible vitesse. Le témoin avertisseur du filtre à particules d'essence s'allume moins fréquemment en conduisant en

banlieue et en relâchant régulièrement la pédale d'accélérateur pendant la conduite.

▼ **Comment conduire efficacement pour régénérer le filtre à particules d'essence**

Le témoin avertisseur du filtre à particules d'essence s'éteint plus vite en conduisant pour régénérer le filtre à particules d'essence de la façon suivante.

- Relâchez régulièrement la pédale d'accélérateur (entre environ 3 secondes et 10 secondes)
- Conduire à un régime moteur de 2 000 à 2 500 tr/min en mode manuel. Reportez-vous à "Sélection du mode manuel" P322.

REMARQUE

- Lorsque le régime moteur est trop bas, il peut falloir plus de temps pour que le témoin avertisseur du filtre à particules d'essence s'éteigne.
- Lorsque le régime moteur est trop élevé, le filtre à particules d'essence ne peut pas être régénéré.

■ **En cas de clignotement du témoin avertisseur du filtre à particules d'essence**

Lorsque le témoin avertisseur du filtre à particules d'essence clignote, nous vous recommandons de consulter le concessionnaire SUBARU le plus proche pour une inspection immédiate.



ATTENTION

- **Ne conduisez pas le véhicule pendant de longues périodes de temps lorsque le témoin avertisseur du filtre à particules d'essence clignote. Cela pourrait limiter la puissance du moteur afin de protéger ce dernier ainsi que le filtre à particules d'essence. Lorsque la puissance du moteur est limitée, la vitesse du véhicule le sera également, et les capacités d'accélération et de montée en pente diminueront.**
- **Ne remorquez pas de véhicule lorsque le témoin avertisseur du filtre à particules d'essence clignote. Cela pourrait empêcher le véhicule de fonctionner.**

REMARQUE

Le régulateur de vitesse ou le limiteur de vitesse ne peut pas être utilisé lorsque le témoin avertisseur du filtre à particules d'essence clignote.

8-6. Inspections périodiques

Pour maintenir votre véhicule en parfait état de marche, faites-le inspecter aux intervalles de temps ou de kilométrage spécifiés et pour les opérations d'entretien figurant dans le programme d'entretien.

8-7. Conduite à l'étranger

Si vous vous rendez dans un pays étranger avec votre voiture:

- Assurez-vous que vous trouverez dans ce pays du carburant approprié. Reportez-vous à "Prescriptions concernant le carburant" ☞ P309.
- Renseignez-vous sur la réglementation en vigueur et vérifiez que votre véhicule est en conformité.

8-8. Conduire fréquemment empêche la batterie du véhicule de se décharger

Les batteries de véhicules sont des biens consommables. Si vous ne maintenez pas régulièrement le niveau de charge de la batterie, celle-ci se détériorera et il sera peut-être nécessaire de la remplacer plus tôt que prévu. La batterie est chargée en faisant tourner le moteur. Il est recommandé de conduire le véhicule pendant une période plus longue de temps en temps pour éviter que la batterie du véhicule ne se décharge, en particulier s'il est conduit régulièrement sur une courte période chaque jour (par exemple, seulement 10 minutes) ou s'il est stationné pendant 10 jours ou plus. Il peut être possible de rétablir l'état de charge et de préserver les performances de la batterie en conduisant pendant une période plus longue (par exemple, plus de 30 minutes). S'il vous est impossible de conduire suffisamment, nous vous recommandons de charger la batterie au besoin. Si aucune mesure n'est prise, la batterie se déchargera. Cela constitue une caractéristique normale de toute batterie.

8-9. Conseils de conduite pour les véhicules à traction intégrale AWD

DANGER

- Ne dépassez jamais la vitesse de sécurité imposée par l'état de la route et les conditions climatiques, afin d'éviter tout risque d'accident dans les virages serrés, en cas de coup de frein brusque, ou dans d'autres conditions.
- Observez toujours la plus grande prudence pendant la conduite, ne soyez pas trop confiant du fait que vous conduisez un véhicule à traction intégrale, car il pourrait en résulter un grave accident.
- Lors du remplacement ou de l'installation de pneu(s), les quatre pneus doivent être les mêmes pour les éléments suivants.
 - (a) Taille
 - (b) Symbole de vitesse
 - (c) Indice de charge
 - (d) Circonférence
 - (e) Structure

(f) Fabricant

(g) Marque (motif de bande de roulement)

(h) Degré d'usure

Pour les éléments (a) à (c), vous devez respecter les spécifications imprimées sur l'étiquette de pression de gonflage des pneus. Cette étiquette est apposée contre le montant de la portière du côté conducteur.

Si les quatre pneus ne sont pas les mêmes pour les éléments (a) à (h), cela peut endommager gravement le train de roulement du véhicule, et affecter les éléments suivants.

- Confort de conduite
- Tenue de route
- Freinage
- Exactitude de l'indicateur de vitesse/du compteur totalisateur
- Dégagement entre les roues et la carrosserie

Ceci peut être aussi très dangereux et faire perdre le contrôle du véhicule, avec le risque d'accident qui s'ensuit.

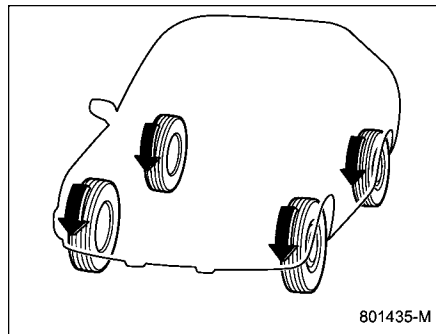

La traction intégrale répartit la puissance du système e-BOXER entre les quatre roues du véhicule. Les véhicules AWD présentent une meilleure traction pour la conduite sur route glissante, mouillée ou verglacée, et pour dégager le véhicule enlisé dans la boue ou le sable. En répartissant de façon optimale la force motrice entre les roues avant et arrière, le véhicule à traction intégrale SUBARU AWD assure aussi une meilleure traction lors des accélérations, et fournit de la force de freinage pendant les ralentissements.

Votre véhicule SUBARU AWD se comporte donc différemment d'un véhicule à deux roues motrices ordinaire dans certaines circonstances et il présente les avantages spécifiques à la traction inté-

grale (AWD). Pour la sécurité et pour éviter d'endommager le système AWD, il vous faut observer certaines précautions:

- Un véhicule AWD a plus de facilité qu'un véhicule à deux roues motrices pour gravir les routes pentues glissantes ou enneigées. Cependant, on note peu de différence de comportement dans les virages très serrés et en cas de freinage brusque. Dans les descentes et avant les virages, ralentissez et veillez à garder une distance suffisante par rapport aux autres véhicules.
- Ne tentez jamais de traverser des flaques d'eau ou des mares ou de rouler sur une route inondée. La pénétration d'eau par la prise d'air du moteur ou par le tuyau d'échappement et les éclaboussures sur les organes électriques risqueraient d'endommager votre véhicule et de faire caler le moteur.
- Un véhicule AWD peut être utilisé pour traverser des zones difficiles couvertes de neige, de boue et de gadoue, ou de sable et de terre. Il est toutefois conçu comme un véhicule tout-terrain et non comme un véhicule tout-terrain. Par conséquent, un véhicule AWD doit être manœuvré avec la même prudence qu'un véhicule de tourisme ordinaire.
- Contrôlez toujours vos freins immédiatement après être passé dans du sable,

de la boue ou dans une flaque. Pour cela, roulez lentement et appuyez sur la pédale de frein. Enchaînez le même mouvement à plusieurs reprises pour nettoyer et sécher les disques et les plaquettes de frein.

- Vérifiez toujours la pression de gonflage des pneus à froid avant de prendre la route. La pression de gonflage recommandée est indiquée sur l'étiquette de pression de gonflage des pneus, qui se trouve sur le montant de la portière du côté conducteur.
- Les chaînes antidérapantes ne doivent être installées que sur les roues avant.
- Lorsqu'un véhicule AWD est utilisé fréquemment dans des conditions de conduite difficiles telles que des côtes escarpées ou des routes poussiéreuses, les éléments suivants doivent être remplacés plus souvent qu'aux intervalles indiqués dans "Programme d'entretien" ☞ P451.
 - Huile moteur
 - Liquide de frein
 - Huile du différentiel arrière
 - Liquide de transmission à variation continue
 - Huile du différentiel avant
- En outre, le remorquage de ce type de véhicule nécessite l'observation d'un certain nombre de précautions particu-

lières. Pour de plus amples informations, reportez-vous à "Remorquage" ☞ P426.

8-10. Précautions de conduite



DANGER

Ne tentez jamais de traverser des flaques d'eau ou des mares ou de rouler sur une route inondée. La pénétration d'eau par la prise d'air du moteur ou par le tuyau d'échappement et les éclaboussures sur les organes électriques risqueraient d'endommager votre véhicule et de faire caler le moteur. Dans ce cas, nous vous recommandons de contacter votre concessionnaire SUBARU immédiatement. Même s'il est peu profond, la vitesse du courant pourrait miner le sol sous les roues, avec risque de perte de traction et même de retournement du véhicule.



ATTENTION

Après avoir conduit sur des routes recouvertes de gravier ou sur des routes accidentées, vérifiez que le train de roulement de la carrosserie du véhicule n'est pas endommagé, déformé ou que la peinture n'a pas

été écaillée. Si vous remarquez une quelconque anomalie, contactez un concessionnaire SUBARU pour une inspection au plus tôt.

8-11. Conduite en hiver

■ Précautions à prendre par temps froid

Transportez toujours avec vous du matériel de secours: raclette à vitres, sac de sable, fusées de signalisation, petite pelle et câbles volants.

Contrôlez l'état de la batterie auxiliaire 12 V et de ses câbles. Le froid réduit la capacité de la batterie auxiliaire 12 V. La batterie auxiliaire 12 V doit être en parfait état pour assurer le démarrage du moteur en hiver.

Il faut normalement plus de temps pour démarrer le système e-BOXER dans des conditions climatiques très froides. Utilisez une huile moteur de qualité et viscosité convenant à la saison d'hiver. Utiliser une huile d'été très visqueuse rendra le système e-BOXER plus difficile à démarrer.

Protégez les serrures de portière contre le gel en y pulvérisant un produit dégivrant ou de la glycérine.

L'ouverture en force d'une portière gelée risque d'endommager ou de décoller les joints d'étanchéité en caoutchouc du pourtour de la portière. Si une portière est gelée, faites fondre la glace à l'eau tiède puis essuyez soigneusement pour élimi-

ner l'eau.

Le liquide de lave-glace utilisé doit contenir de l'antigel. N'employez pas d'antigel pour moteur ou un autre produit de remplacement car cela pourrait endommager la peinture du véhicule.

Lorsque vous remplissez le réservoir de liquide de lave-glace avec un liquide de lavage plus concentré que celui que vous utilisiez précédemment, purgez l'ancien liquide qui subsiste dans la canalisation entre le réservoir et les gicleurs en faisant fonctionner le lave-glace un certain temps. Dans le cas contraire, si le liquide se trouvant dans la canalisation n'est pas assez concentré pour la température extérieure, il risque de geler et de boucher les gicleurs.

ATTENTION

- **Ajustez la concentration du liquide de lave-glace en fonction de la température extérieure. Si le niveau de concentration n'est pas adéquat, il risque d'obstruer la vision en gelant contre le pare-brise, et aussi de geler dans le réservoir.**
- **Veillez à ce que des matières étrangères ne contaminent pas**

le liquide de lave-glace lorsque vous remplacez le réservoir. La contamination pourrait être à l'origine de dysfonctionnements tels que le bouchage de la pompe.

- **Les réglementations locales ou des États sur les composants organiques volatiles peuvent restreindre l'utilisation du méthanol, un additif antigel courant de lave-glace de pare-brise. Des liquides de lave-glace contenant un antigel non méthylique doivent être utilisés uniquement s'ils procurent une protection par temps froid sans endommager la peinture, les balais d'essuie-glace et le système de lave-glace.**

▼ Avant de conduire votre véhicule

Avant de vous installer dans le véhicule, enlevez la neige et le givre de vos chaussures pour que vos pieds ne glissent pas sur les pédales, ce qui pourrait être dangereux.

Pendant la montée en température du moteur avant de prendre la route, vérifiez le bon fonctionnement de la pédale d'accélérateur, de la pédale de frein et de toutes les autres commandes.

Enlevez la neige et la glace accumulées sous les ailes car elles rendent la manœuvre de la direction difficile. Si vous roulez par mauvais temps en hiver, arrêtez-vous périodiquement dans un endroit sûr pour vérifier la zone sous les ailes.

▼ Stationnement par temps froid

DANGER

La neige peut être dangereuse si elle empêche la dispersion des gaz d'échappement. Lorsque le véhicule est garé dans la neige avec le système e-BOXER en marche, veillez à ce que le tuyau d'échappement reste hors de portée de la neige.

ATTENTION

- **Par temps froid, n'utilisez pas le frein de stationnement pour les arrêts de longue durée, car il risque de geler en position serrée.**
- **Lorsque le véhicule est garé à découvert sous la neige, relevez les balais d'essuie-glace pour éviter qu'ils ne soient endommagés.**

- Sous l'une des conditions suivantes, du givre peut se former sur le système de freinage, ce qui pourrait provoquer un fonctionnement médiocre des freins.

- Lorsque le véhicule a été laissé garé après avoir été utilisé sur des routes fortement enneigées
- Lorsque le véhicule a été laissé garé pendant une tempête de neige

Enlevez les dépôts de neige ou de givre au niveau de la suspension, des freins à disques et des flexibles de frein sous le véhicule. Éliminez la neige avec soin pour ne pas risquer d'endommager les freins à disques, les flexibles de frein et les fils électriques de l'ABS.

Lors du stationnement pendant de longues périodes par temps froid, vous devez respecter les conseils suivants.

1. Placez le levier sélecteur en position "P".
2. Placez des cales sous les roues pour empêcher le véhicule de bouger.

▼ Ravitaillement en carburant par temps froid

Pour éviter l'accumulation d'eau de condensation présente dans le système d'alimentation en carburant et son gel, il est recommandé d'utiliser par temps froid un additif antigel à introduire dans le réservoir de carburant.

N'utilisez rien d'autre qu'un additif spécialement destiné à cet usage. Pour prolonger les effets de l'additif antigel, faites le plein sans attendre dès que le niveau du carburant est à moitié vide.

Si vous n'envisagez pas d'utiliser votre véhicule SUBARU avant longtemps, il vaut mieux le garer avec le réservoir de carburant plein.

■ Conduite sur routes enneigées et verglacées



DANGER

N'utilisez pas le régulateur de vitesse lorsque la route est glissante, enneigée ou verglacée. Il pourrait en résulter une perte de contrôle du véhicule.



ATTENTION

Évitez de rouler longtemps en cas de tempête de neige. La neige pénétrant dans le système d'admission du moteur finirait par obstruer la circulation de l'air, ce qui pourrait entraîner l'arrêt voire la panne du moteur.

Pour ne pas provoquer de dérapage ou de patinage, évitez les freinages brusques, les accélérations soudaines, la conduite à grande vitesse et les coups de volant brusques lors de la conduite sur routes enneigées ou verglacées.

Maintenez toujours une distance amplement suffisante entre votre véhicule et celui qui vous précède pour ne pas avoir à freiner brusquement.

Facilitez le travail de freinage au pied en vous servant efficacement du freinage moteur pour contrôler la vitesse du véhicule. (Passez à un rapport inférieur lorsque cela est nécessaire.)

Évitez de rétrograder brutalement. Vous risqueriez de bloquer les roues et d'entraîner la perte de contrôle du véhicule.

Le système de freins antiblocage (ABS) améliore les performances de freinage de votre véhicule sur routes enneigées ou

verglacées. Pour des informations relatives au freinage sur chaussée glissante, reportez-vous à “ABS (système de freins antiblocage)” ☞P332 et “Système de Contrôle de Dynamique du Véhicule” ☞P334.

▼ Fonctionnement des essuie-glace sous la neige

Avant de prendre la route par temps froid, vérifiez que les caoutchoucs des balais d'essuie-glace n'ont pas gelé contre le pare-brise ou la lunette arrière.

Si les caoutchoucs des balais d'essuie-glaces sont collés au pare-brise ou à la lunette arrière par le gel, effectuez la procédure suivante.

- Pour dégeler les caoutchoucs des balais d'essuie-glace de pare-brise, utilisez le dégivrage avec la sélection de bouche d'air en position “” et le réglage de température en position de chaleur maximum jusqu'à ce que les caoutchoucs des balais d'essuie-glaces soient complètement dégelés. Reportez-vous à “Climatisation” ☞P269.
- Si votre véhicule est équipé d'un dégivreur d'essuie-glace, utilisez-le. Cela aide à faire fondre le givre qui bloque les caoutchoucs des balais d'essuie-glace du pare-brise. Reportez-vous à “Désembueur et dégivreur”

☞P260.

- Pour dégeler les caoutchoucs des balais d'essuie-glaces arrière, utilisez le désembueur de la lunette arrière. Reportez-vous à “Désembueur et dégivreur” ☞P260.

Lorsque vous conduisez sous la neige, si la neige durcie a tendance à se coller sur le pare-brise malgré le balayage des essuie-glaces, utilisez le dégivreur avec la sélection des bouches d'air sur “” et en réglant la température sur chaleur maximum. Lorsque la neige collée au pare-brise est suffisamment ramollie par le réchauffage, utilisez le lave-glace pour l'éliminer. Reportez-vous à “Lave-glace de pare-brise” ☞P258.

La neige collée aux bras des essuie-glace empêche le bon fonctionnement des essuie-glace. Si la neige colle aux bras d'essuie-glace, quittez la route pour garer le véhicule dans un endroit sûr et enlevez-la. Si vous gardez le véhicule sur le bord de la route, allumez les feux de détresse pour attirer l'attention des autres conducteurs. Reportez-vous à “Feux de détresse” ☞P166.

Nous recommandons l'usage de balais d'essuie-glaces antigels (balais d'hiver) en cas de neige ou de températures négatives. Les raclettes de ce type balayent plus

efficacement la vitre par temps de neige. Veillez à ce que les raclettes que vous utilisez soient d'un modèle adapté à votre véhicule.



ATTENTION

Pendant la conduite à grande vitesse, les balais d'essuie-glaces antigels ne sont pas aussi efficaces que les balais d'essuie-glaces ordinaires. Si c'est le cas, réduisez la vitesse du véhicule.

REMARQUE

En fin de saison hivernale lorsqu'il n'est plus nécessaire d'avoir des balais d'essuie-glaces antigels, remplacez-les par des balais d'essuie-glaces ordinaires.

■ Protection contre la corrosion

Reportez-vous à “Protection contre la corrosion” ☞P445.

■ Pneus neige



DANGER

- Lors du remplacement ou du montage de pneus hiver, les éléments suivants doivent être identiques pour les quatre pneus.
 - (a) Taille
 - (b) Symbole de vitesse
 - (c) Indice de charge
 - (d) Circonférence
 - (e) Structure
 - (f) Fabricant
 - (g) Marque (motif de bande de roulement)
 - (h) Degré d'usure

Pour les éléments (a) à (c), vous devez respecter les spécifications imprimées sur l'étiquette de pression de gonflage des pneus. Cette étiquette est apposée contre le montant de la portière du côté conducteur.

Si les quatre pneus ne sont pas les mêmes pour les éléments (a) à (h), cela peut endommager gravement le train de roulement du véhicule, et affecter les éléments suivants.

ments suivants.

- Confort de conduite
- Tenue de route
- Freinage
- Exactitude de l'indicateur de vitesse/du compteur totalisateur
- Dégagement entre les roues et la carrosserie

Ceci peut être aussi très dangereux et faire perdre le contrôle du véhicule, avec le risque d'accident qui s'ensuit.

- **N'utilisez pas de combinaison de pneus radiaux et de pneus ceinturés ou à carcasse croisée, car cela pourrait être à l'origine d'une dangereuse tenue de route et provoquer un accident.**

En hiver, vous obtiendrez de meilleures performances en montant des pneus spéciaux pour l'hiver. Si vous décidez de chauffer des pneus hiver sur votre véhicule, veillez à choisir des pneus de taille et de type appropriés. Les quatre pneus doivent être de même marque, de même taille, de même nature et de même indice de charge. Ne mélangez jamais des pneus radiaux avec des pneus ceinturés ou à

carcasse croisée car il peut en résulter un comportement dangereux du véhicule. Par ailleurs, n'oubliez jamais que la prudence est de rigueur quels que soient le type et la qualité des pneus montés sur votre véhicule.

■ Chaînes antidérapantes

Si vous devez utiliser les chaînes antidérapantes pour conduire sur des routes verglacées ou des routes en pente couvertes de neige, observez les précautions suivantes:

- Mettez les chaînes uniquement sur les roues avant.
- Pour ne pas risquer d'endommager la carrosserie ou la suspension du véhicule, utilisez des produits de la taille correspondant aux pneus. Nous vous recommandons de consulter votre concessionnaire SUBARU pour plus d'informations sur les chaînes antidérapantes que vous pouvez utiliser.
- Lorsque vous roulez avec des chaînes antidérapantes, ne dépassez pas la vitesse de 30 km/h.
- Après avoir installé les chaînes antidérapantes, vérifiez que la zone autour du flanc intérieur du pneu n'est pas en contact avec la tuyauterie de frein, la suspension ou la carrosserie du véhicule.

Les chaînes antidérapantes ne dispensent pas de la plus grande prudence, un excès de confiance dans le pouvoir des chaînes antidérapantes peut résulter en un grave accident.

⚠ DANGER

Vous pouvez sceller provisoirement tout pneu crevé. N'utilisez cependant pas de chaînes antidérapantes sur un pneu scellé. Si l'un des pneus avant est crevé alors qu'il est nécessaire d'utiliser des chaînes antidérapantes, nous vous recommandons de contacter le concessionnaire SUBARU le plus proche.

■ Balancement du véhicule

Lorsque, pour prendre de l'élan et sortir d'une zone de neige, de sable ou de boue, vous devez balancer le véhicule en avant et en arrière, déplacez le levier sélecteur à plusieurs reprises entre les positions "D" et "R" tout en appuyant légèrement sur la pédale d'accélérateur. N'emballiez pas le moteur. Si les roues ne patinent pas, la traction est meilleure et vous dégagerez le véhicule plus facilement.

8-12. Chargement du véhicule

REMARQUE

Pour économiser le carburant, ne transportez pas de charges inutiles.

■ Précautions de sécurité

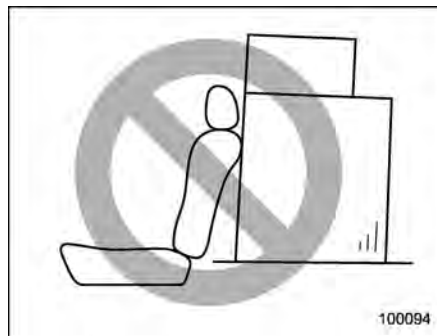

⚠ DANGER

- **N'empilez jamais de bagages ou colis plus haut que le dossier du siège: ils pourraient tomber vers l'avant et blesser les passagers en cas d'arrêt brusque ou d'accident. Les bagages et colis doivent être posés sur le plancher**

en limitant au maximum la hauteur de l'empilement.

- **Ne laissez jamais vos passagers voyager sur un dossier de siège arrière replié, dans l'espace de chargement. Ceci est dangereux et peut entraîner de graves blessures.**
- **Dans la mesure du possible, toute charge transportée dans le véhicule doit être attachée pour éviter qu'elle ne soit projetée dans l'habitacle du véhicule dans les virages, ou en cas d'arrêt brusque ou d'accident.**
- **N'accumulez pas de charges importantes sur le toit. Cela rehausse le centre de gravité du véhicule et le rend plus enclin à se renverser.**
- **Attachez correctement les objets de forme allongée pour éviter qu'ils ne se transforment en projectiles susceptibles d'infliger de graves blessures en cas d'arrêt brusque.**
- **Ne posez aucun objet sur le prolongement de la couverture de l'espace de chargement. En cas d'arrêt brusque ou de collision, tout objet déposé à cet**

endroit risque d'être projeté vers l'avant. Cela pourrait causer de graves blessures.

ATTENTION

Ne transportez pas de produits en atomiseurs, de récipients de liquides inflammables ou corrosifs ou d'autres produits dangereux à bord de votre véhicule.

■ **Moulure de toit et porte-charge**

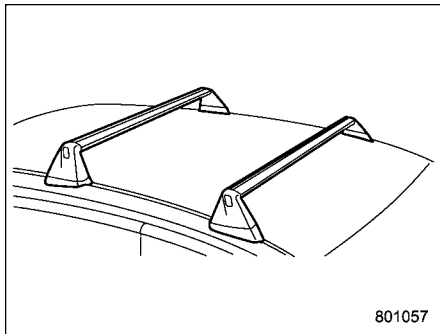

ATTENTION

- Pour transporter des charges, utilisez les moulures de toit avec un kit de porte-charge et les accessoires de transport appropriés. En plus du fait que cela risquerait d'abîmer le toit et la peinture, le risque de chute des colis serait extrêmement dangereux.
- Lorsque vous utilisez le kit de porte-charge, veillez à ce que le poids total de ce kit, des accessoires de transport et des charges ne dépasse pas la charge maximale admissible. Toute surcharge risque d'endommager le véhicule et de menacer la sécurité de conduite.

Le transport de bagages est possible après avoir monté un kit de porte-charge sur les moulures de toit et installé des accessoires de transport appropriés. Pour l'installation du kit de porte-charge, suivez les indications du fabricant du kit.

La limite de charge maximale des charges, du kit de porte-charge et des accessoires de transport ne doit pas dépasser **80 kg (176 lb)**. Placez les objets les plus

lourds en bas, au plus près du toit et répartissez le poids des bagages de manière égale. Arrimez toujours soigneusement le chargement.

▼ **Fixation d'accessoires de transport sur le porte-charge**

Lors de l'installation d'accessoires de fixation (porte-charges, porte-vélos, porte-ski, porte-kayak, panier de transport, etc.), suivez les instructions du fabricant concernant la capacité de charge et vérifiez que ces dispositifs sont fermement montés. N'utilisez que des fixations spécialement conçues pour le porte-charge. Avant d'utiliser le véhicule, assurez-vous que le chargement est correctement arimé aux accessoires.

REMARQUE

N'oubliez pas que le chargement d'un véhicule sur le toit rehausse le centre de gravité. Il faut en tenir compte pendant la conduite.

Conduisez prudemment. Évitez les démarrages brusques, les virages serrés et les arrêts brusques. Soyez également attentif à l'effet d'amplification des vents latéraux.

▼ Fixation et retrait du porte-charge

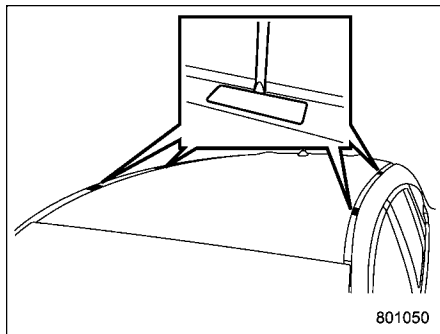

Il y a dans chacune des deux moulures de toit deux points de fixation pour le kit de porte-charge. Chacun des points de fixation est protégé par un bouchon. Utilisez un tournevis à lame plate pour ouvrir les couvercles. Pour installer le kit de porte-charge sur les moulures de toit, suivez les instructions données par le fabricant de ce matériel.

8-13. Traction d'une remorque

 **ATTENTION**

Votre véhicule n'est pas conçu ni prévu pour tracter une remorque. Par conséquent, ne tractez jamais de remorque avec votre véhicule.

SUBARU décline toute responsabilité quant aux blessures et à l'endommagement du véhicule résultant du remorquage ou du matériel de traction de remorque, ou résultant d'erreurs ou d'omissions dans les consignes accompagnant cet équipement. Les garanties SUBARU ne couvrent pas les dommages ou pannes du véhicule causés par la traction d'une remorque.

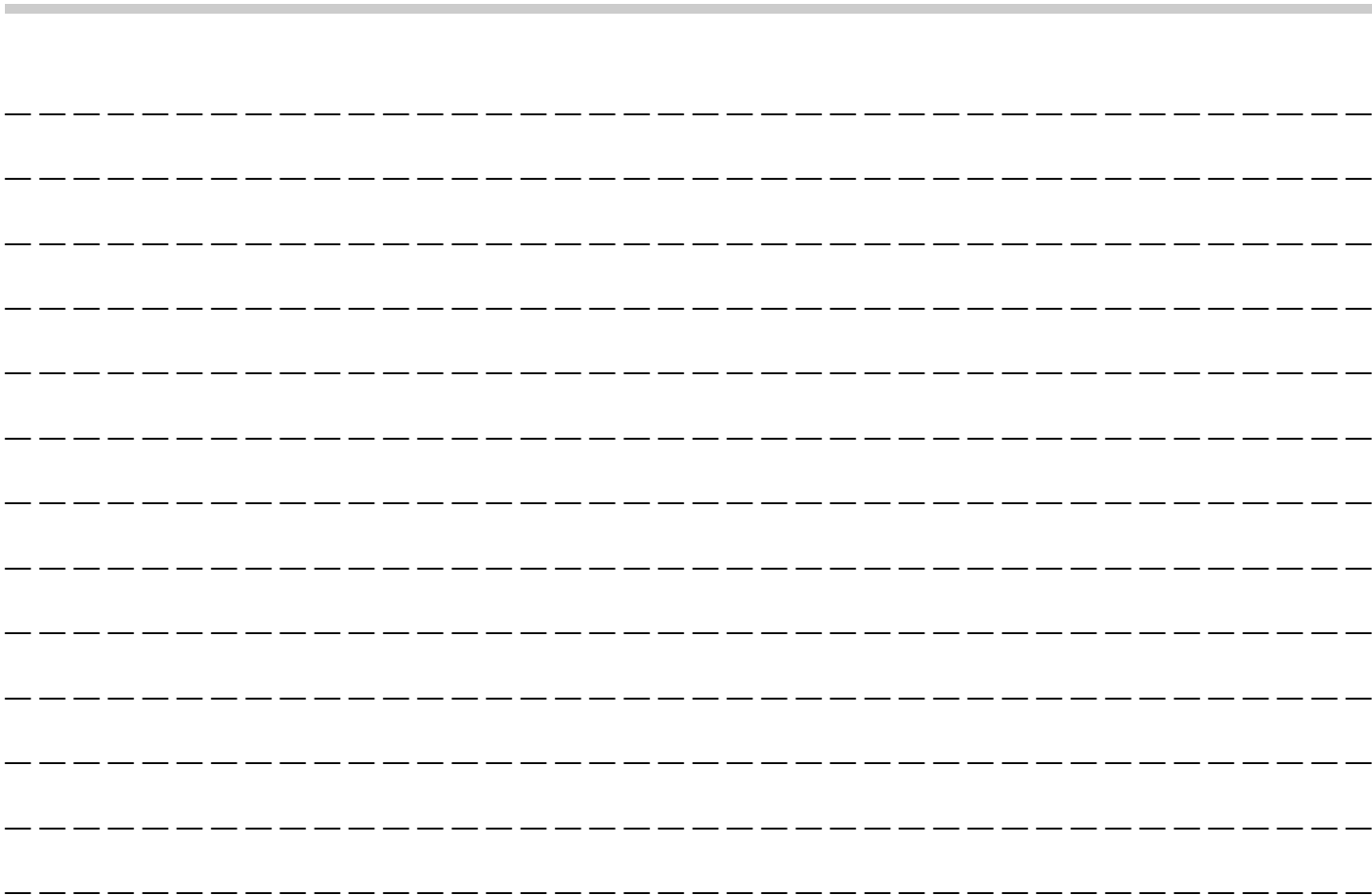

9-1. Pour garer le véhicule en cas d'urgence.....	408
9-2. Outils d'entretien	408
Sous le plancher arrière.....	409
Sous le siège avant du côté gauche.....	409
9-3. Crevaisons	410
Sceller un pneu crevé.....	410
Système de surveillance de la pression des pneus (TPMS).....	419
Écran TPMS.....	420
9-4. Démarrage à l'aide de câbles volants.....	420
Précautions à observer avec la batterie !	420
Précautions à observer pour le démarrage à l'aide de câbles volants !	421
Méthode de démarrage avec des câbles volants	422
9-5. Surchauffe du moteur	425
Si de la vapeur se dégage du compartiment moteur	425
En l'absence d'un dégagement de vapeur du compartiment moteur.....	425
9-6. Remorquage.....	426
Crochet de remorquage et crochets/trous d'arrimage	426
Sur un camion à plate-forme.....	430
Remorquage avec les quatre roues au sol.....	430
9-7. Frein de stationnement électronique – si le frein de stationnement électronique ne peut pas être libéré.....	432
9-8. Porte-clés d'accès – si le porte-clés d'accès ne fonctionne pas correctement....	432
Verrouillage et déverrouillage	432
Changement de l'état d'alimentation.....	433
Démarrage du système e-BOXER	433
9-9. Hayon – s'il est impossible d'ouvrir le hayon	434
9-10. Toit ouvrant (selon modèles) – si le toit ouvrant ne se ferme pas	435
9-11. Dysfonctionnements de l'affichage d'informations central.....	435
9-12. Si vous rencontrez des difficultés à faire monter votre véhicule en côte	436
9-13. Si votre véhicule est impliqué dans un accident.....	437
Pour redémarrer le moteur lorsque vous êtes impliqué dans un accident	437
Fonction de contrôle des freins après collision.....	437
9-14. Si vous ne pouvez pas quitter le véhicule	438
Si vous ne pouvez pas quitter le véhicule.....	438

9-1. Pour garer le véhicule en cas d'urgence

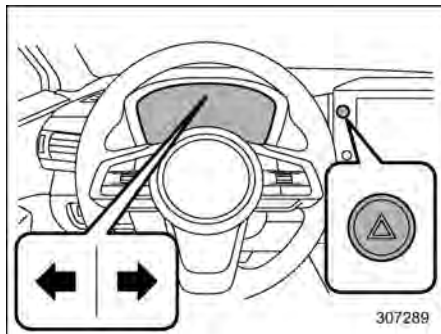

Les feux de détresse servent de jour comme de nuit pour signaler aux autres usagers de la route que vous devez vous garer d'urgence.

Évitez de vous arrêter sur la route. Dans la mesure du possible, gardez le véhicule dans un endroit sûr.

Les feux de détresse fonctionnent quelle que soit la position du contacteur d'allumage.

Pour allumer les feux de détresse, appuyez sur la commande des feux de détresse. Pour les éteindre, appuyez de nouveau sur le bouton.

Lorsque les feux de détresse clignotent, le témoin indicateur du clignotant de direction correspondant clignote également.

REMARQUE

Les clignotants de direction ne fonctionnent pas lorsque les feux de détresse sont allumés.

9-2. Outils d'entretien

Le véhicule est livré avec les outils d'entretien suivants:

- Cric
- Manivelle de cric
- Tournevis
- Crochet de remorquage (boulon à œil)
- Clé à écrous de roue

REMARQUE

Ce cric est conforme à la directive Machines 2006/42/CE. Une copie de la déclaration de conformité originale est disponible au chapitre 13.

■ Sous le plancher arrière

Le tournevis et le crochet de remorquage sont rangés comme indiqué sur les illustrations suivantes.

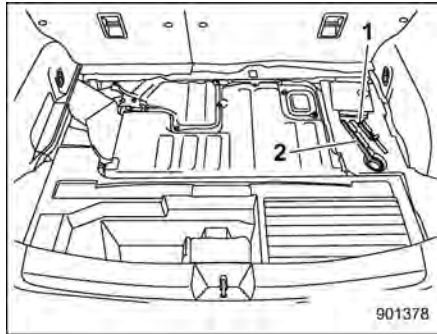

- 1 Tournevis
- 2 Crochet de remorquage (boulon à œil)

■ Sous le siège avant du côté gauche

Retirez le couvercle de la boîte d'outils d'entretien située sous le siège avant du côté gauche.



Le cric, la manivelle de cric et la clé à écrous de roue sont rangés comme indiqué dans l'illustration suivante.

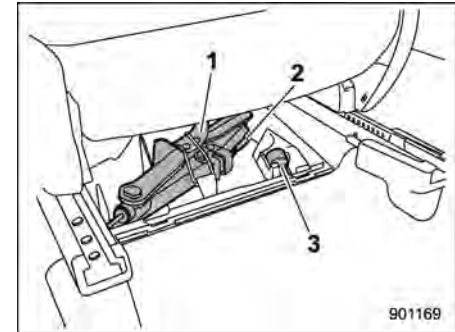

Sous le siège avant du côté gauche

- 1 Cric
- 2 Manivelle de cric
- 3 Clé à écrous de roue

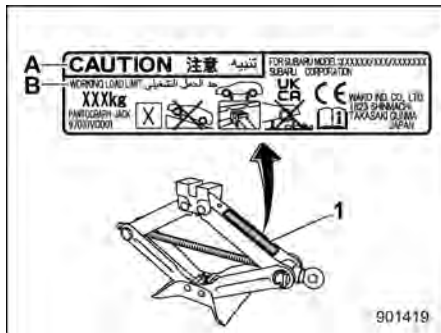

Exemple d'étiquette de cric

- 1 Étiquette de cric
- A ATTENTION
- B LIMITE DE CHARGE DE FONCTIONNEMENT

REMARQUE

Pour le mode d'emploi du cric, reportez-vous à "Procédure de remplacement" P484.

9-3. Crevaisons

Si un pneu crève ou se dégonfle pendant la conduite, ne freinez jamais brusquement; continuez à rouler en ligne droite en réduisant progressivement votre vitesse. Quittez ensuite lentement la route et gardez le véhicule dans un endroit sûr.

■ Sceller un pneu crevé



DANGER



Lisez ces instructions et mises en garde attentivement avant de sceller un pneu crevé.

Le respect de ces instructions est vital pour assurer la sécurité du véhicule. Le non-respect de ces instructions risque d'endommager les pneus, ce qui peut influencer sur la tenue de route du véhicule et conduire à une perte de contrôle de celui-ci. Ceci peut entraîner des blessures graves voire mortelles.

Votre véhicule n'est pas équipé d'une roue de secours. Si le pneu est crevé, vous pouvez le sceller temporairement en utilisant le kit de réparation de pneu crevé. Vous pouvez sceller un pneu crevé par exemple avec des clous ou des objets similaires de moins de 4 mm. Toutefois, selon le type et l'étendue des dommages aux pneus, certains pneus ne peuvent être que partiellement scellés ou pas scellés du tout, et cette condition peut provoquer une perte de pression des pneus. Une perte de pression des pneus peut influencer sur la tenue de route du véhicule, menant à la perte de contrôle du véhicule.

Après avoir scellé le pneu crevé temporairement, remplacez les pneus par des neufs dès que possible. Nous vous recommandons de faire remplacer le pneu scellé par le concessionnaire SUBARU le plus proche. Vous pouvez réutiliser la jante si le produit d'étanchéité attaché est essuyé, mais la valve de la roue doit être remplacée par une neuve. Si vous réutilisez la roue sans remplacer la valve, de l'air peut fuir de la valve.

Pour le remplacement des pneus, reportez-vous à "Remplacement des pneus" P483.

▼ Mesures de sécurité lors du scellement d'un pneu crevé

Respectez les règles suivantes lorsque vous scellez un pneu crevé.

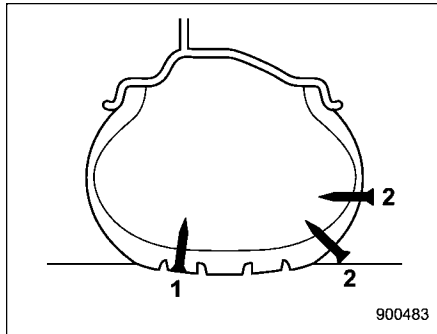

- 1 Il est possible de sceller
2 Il n'est pas possible de sceller

⚠ DANGER

- N'utilisez pas le kit de réparation de pneu crevé dans les cas suivants.
 - Le pneu a déjà été endommagé après avoir été utilisé alors qu'il était sous-gonflé.
 - Les dommages du pneu ne sont pas situés sur la bande de roulement visible du pneu.

- Les dommages du pneu sont sur le flanc du pneu.
- Lorsque le pneu a été retiré de la jante.
- La jante ou la valve du pneu crevé est endommagée.
- Deux pneus ou plus sont crevés.
- La date d'expiration du produit d'étanchéité est dépassée.
- Le pneu est crevé par des objets pointus tels que des clous de 4 mm ou plus.
- Lorsque vous gonflez le pneu crevé, si la pression de gonflage du pneu n'atteint pas la zone verte de la jauge de pression dans les 10 minutes, ne continuez pas à sceller le pneu. Nous vous recommandons de contacter votre concessionnaire SUBARU.
- Conduisez prudemment et évitez de faire des manœuvres du volant ou de conduite soudaines.
- Ne dépassez jamais une vitesse maximale de 80 km/h.
- Ne dépassez jamais une distance de conduite maximale de 200 km.

- N'utilisez pas de chaînes antidérapantes sur un pneu scellé.
- Si vous l'utilisez dans un autre but que le scellement d'un pneu crevé, le kit de réparation de pneu crevé peut provoquer un accident ou des blessures graves car l'air comprimé peut agir comme un explosif ou un propulseur.
- Garez prudemment votre véhicule sur le côté de la route pour ne pas gêner la circulation, et afin de pouvoir sceller le pneu crevé sans être en danger.
- Serrez le frein de stationnement, et cela même si le véhicule est stationné sur une route horizontale, afin de vous assurer que le véhicule ne se déplacera pas.
- Arrêtez le système e-BOXER avant de sceller le pneu crevé.
- Allumez les feux de détresse pendant le scellement du pneu crevé.
- N'essayez pas d'enlever des corps étrangers tels que des clous ou des vis qui ont percé le pneu. Laissez-les tels quels.

- Ne laissez jamais le kit de réparation de pneu crevé sans surveillance pendant que vous l'utilisez.
- Vous ne pouvez réparer qu'un pneu avec un flacon de produit d'étanchéité.
- Les pneus peuvent être réparés lorsque la température ambiante est de -30°C ou plus.



ATTENTION

- N'oubliez pas que le kit de réparation de pneu crevé ne vous apporte qu'une mobilité temporaire. Les règlements concernant la réparation des pneus après l'utilisation du kit de réparation de pneu crevé peuvent varier selon les pays. Nous vous recommandons de contacter votre concessionnaire SUBARU ou votre vendeur de pneus pour tout conseil.
- Rangez convenablement le kit de réparation de pneu crevé et fixez-le dans l'espace de chargement. Il n'est pas recommandé de le ranger dans l'habitacle, et ce quel que soit l'endroit, car il pourrait heurter un occupant en cas d'ar-

rêt brusque ou de collision, et ainsi provoquer des blessures.

- Utilisez le kit de réparation de pneu crevé uniquement sur les pneus d'origine du véhicule.
- Ne laissez pas le compresseur d'air fonctionner pendant plus de 10 minutes, car il pourrait y avoir un risque de surchauffe.
- La température du compresseur d'air peut devenir élevée. Veillez à ne pas vous brûler.
- Lorsqu'il pleut, prenez des mesures pour empêcher d'exposer directement le compresseur d'air à la pluie. L'exposer à la pluie peut provoquer un dysfonctionnement.
- N'utilisez pas d'autres compresseurs d'air que celui fourni avec le kit de réparation. Utiliser un compresseur d'air autre que celui fourni avec le kit de réparation peut endommager les pneus.
- Ne démontez ou modifiez pas le compresseur d'air pour permettre l'usage d'une alimentation ou d'une batterie autre que CC 12 V.
- Si une réparation temporaire de la crevaison est effectuée avec le

kit de réparation, le système de surveillance de la pression des pneus (TPMS) (selon modèles) peut ne pas fonctionner normalement.

▼ **Emplacement du kit de réparation de pneu crevé**

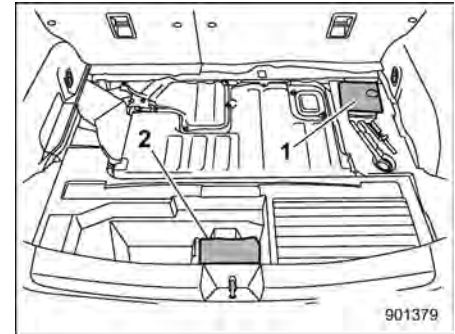

- 1 Kit de réparation de pneu crevé (sac en plastique)
- 2 Kit de réparation de pneu crevé (flacon de produit d'étanchéité)

Le sac en plastique et le flacon de produit d'étanchéité sont rangés sous le plancher de l'espace de chargement.

▼ Contenu du kit de réparation de pneu crevé

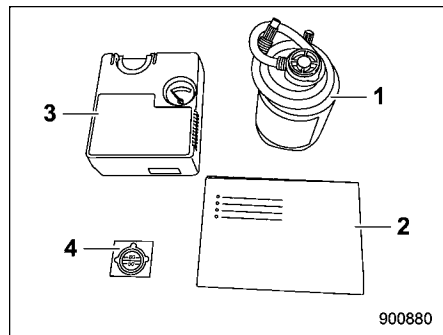

- 1 Flacon de produit d'étanchéité
- 2 Guide de consultation rapide
- 3 Compresseur d'air
- 4 Étiquette de limite de vitesse

À l'exception du flacon de produit d'étanchéité, le contenu du kit de réparation ci-dessus est emballé dans un sac en plastique. Rangez le contenu dans ce dernier après usage.

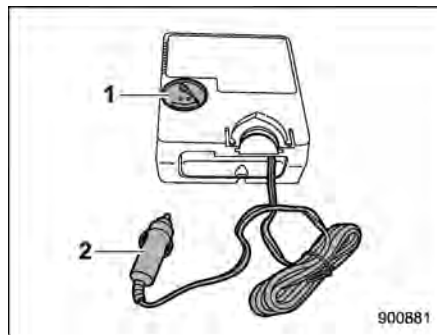

Compresseur d'air (côté avant)

- 1 Jauge à air
- 2 Prise de courant

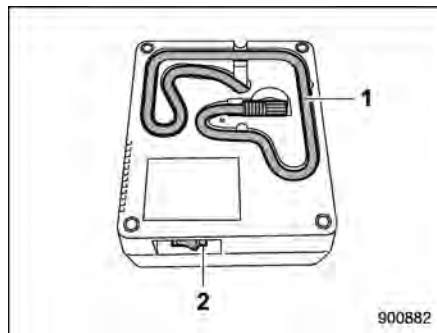

Compresseur d'air (côté arrière)

- 1 Flexible
- 2 Commutateur de compresseur

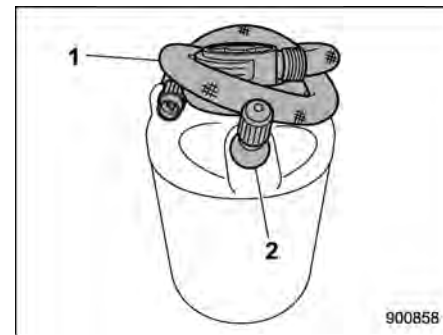

Flacon de produit d'étanchéité

- 1 Flexible
- 2 Valve

⚠ DANGER

- Ne buvez pas le produit d'étanchéité. Si le produit d'étanchéité est avalé par inadvertance, consultez immédiatement un médecin.
- En cas de contact entre le produit d'étanchéité et la peau ou les yeux, rincez immédiatement avec une quantité abondante d'eau. Si nécessaire, consultez immédiatement un médecin.
- Gardez le kit de réparation de pneu crevé hors de portée des

enfants.

- Si une personne allergique au caoutchouc naturel entre en contact avec le produit d'étanchéité, des symptômes d'allergie peuvent survenir.



1 Date d'expiration

ATTENTION

Remplacez le flacon de produit d'étanchéité par un neuf avant que la date d'expiration soit dépassée.

▼ **Comment sceller le pneu crevé**

Pour sceller le pneu crevé, effectuez les étapes suivantes.

- Commencez par pomper le produit d'étanchéité et de l'air. Conduisez le véhicule pendant environ 10 minutes ou 5 km pour que le produit d'étanchéité puisse sceller la partie endommagée.
- Arrêtez à nouveau le véhicule, vérifiez et, si nécessaire, ajustez la pression du pneu endommagé.
- Après cela, vous pouvez continuer de conduire prudemment sans dépasser une vitesse de 80 km/h et une distance maximale de 200 km.

Faites part aux autres usagers du véhicule que le pneu a été temporairement scellé à l'aide du kit de réparation de pneu crevé, et sensibilisez-les sur les conditions de conduite particulières à suivre.

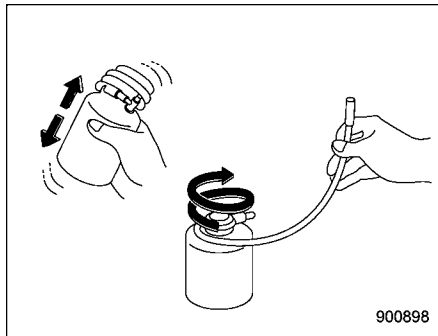

900898

1. Agitez bien le flacon de produit d'étanchéité. Desserrez le flexible.

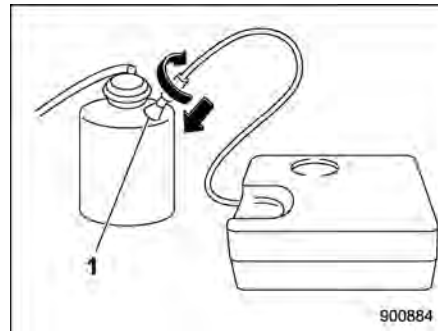

900884

1 Valve

2. Connectez le flexible du compresseur à la valve sur le flacon.

ATTENTION

- Assurez-vous que le commutateur de compresseur d'air soit sur OFF.
- Le produit d'étanchéité peut fuir si le raccord n'est pas assez serré.

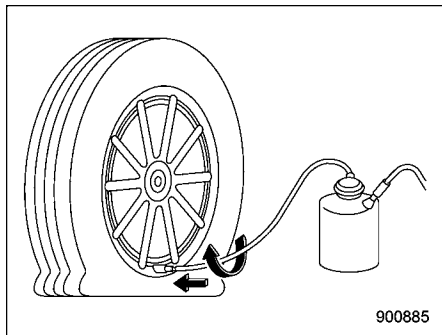

900885

Connectez fermement le flexible du flacon à la tige de valve de pneu.



ATTENTION

Le produit d'étanchéité peut fuir si le raccord n'est pas assez serré.

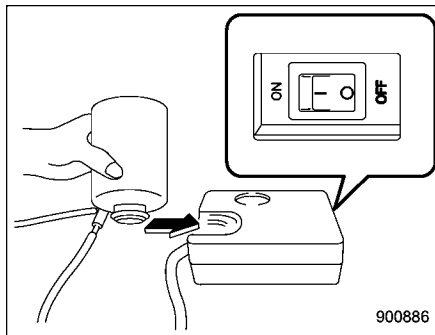

900886

3. Tournez le flacon à l'envers et inclinez le bouchon du flacon dans le support de flacon du compresseur d'air. Assurez-vous que le commutateur de compresseur d'air soit sur OFF.

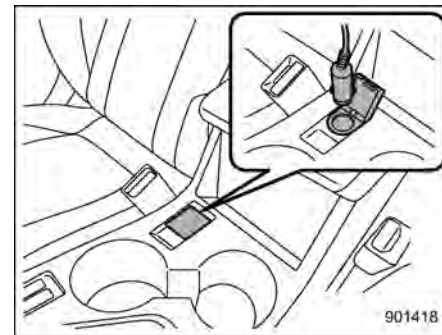

901418

4. Branchez la fiche électrique du compresseur d'air à la prise de courant pour accessoire. Serrez le frein de stationnement et mettez le contacteur d'allumage en position "ACC".

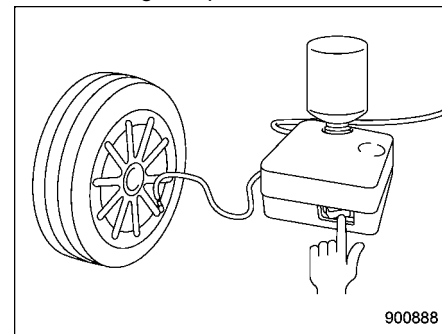

900888

En cas d'urgence

9

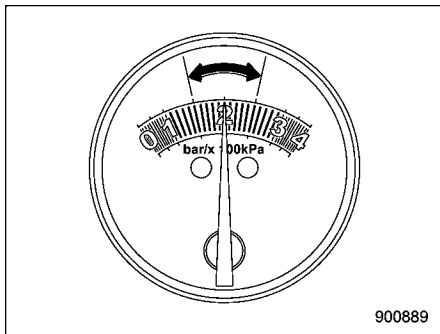

Allumez le commutateur de compresseur d'air et réglez la pression d'air à un niveau approprié (zone verte de la jauge d'air).

ATTENTION

- Ne faites pas fonctionner le compresseur d'air pendant plus de 10 minutes car il peut devenir chaud. Faites attention de ne pas vous brûler.
- Si la pression des pneus n'atteint pas la zone verte pendant 10 minutes, il ne sera pas possible de sceller le pneu avec ce kit. Veuillez contacter votre concessionnaire SUBARU pour obtenir de l'aide.

REMARQUE

- Après que le compresseur se mette à fonctionner, la pression d'air va augmenter temporairement à 300 kPa (3,0 kgf/cm²) ou plus. Après environ 30 secondes, lorsque la totalité du produit d'étanchéité est à l'intérieur du pneu, la pression des pneus diminue, ce qui représente la pression d'air dans le pneu.
- À des températures extrêmement basses entre -30 °C et -20 °C, la viscosité du produit d'étanchéité augmente, et ce dernier circulera plus lentement. À de telles températures, mettez le produit d'étanchéité dans le véhicule pour le réchauffer avant de l'utiliser.
- Lorsque vous réparez le pneu, si la jauge de pression d'air est difficile à lire, éteignez une fois le commutateur de compresseur pour obtenir un relevé précis.

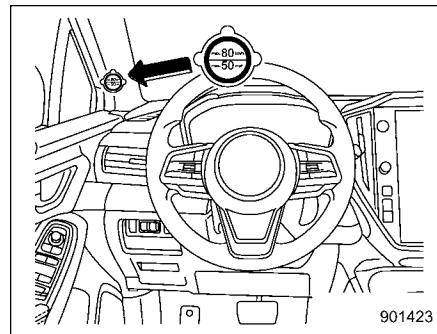

5. Pendant que vous remplissez le pneu d'air, collez l'étiquette de limite de vitesse sur la position indiquée dans l'illustration.

DANGER

Ne collez pas l'étiquette de limite de vitesse dans une position où celle-ci cache le témoin avertisseur, ou sur le volant. Elle peut interférer avec le fonctionnement normal du coussin de sécurité et conduire à une panne critique.

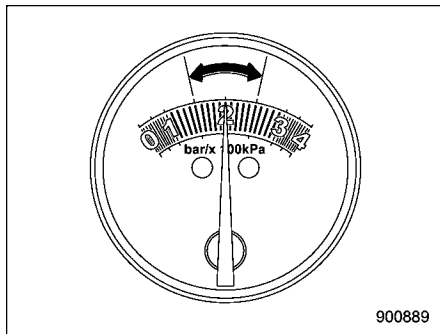

900889

6. Éteignez le commutateur d'alimentation du compresseur d'air lorsque la pression d'air atteint la zone verte de la jauge à air. Débranchez la fiche de la prise de courant.

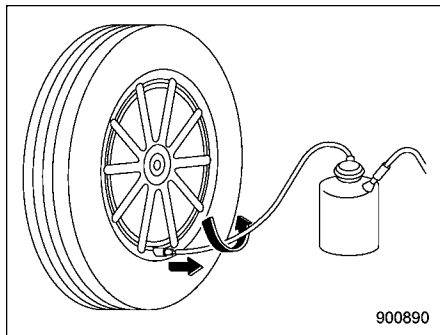

900890

Retirez le flexible après avoir rempli le pneu d'air et serré le bouchon de valve.

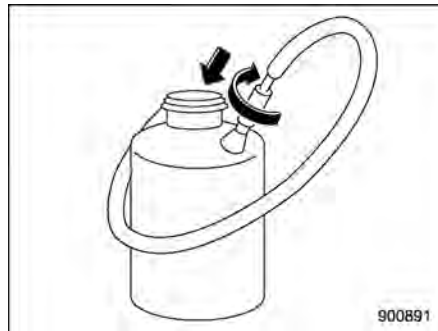

900891

Raccordez le flexible du flacon à la valve du flacon de façon circulaire pour éviter que le produit d'étanchéité restant fuit.

ATTENTION

Le produit d'étanchéité peut tacher les vêtements.

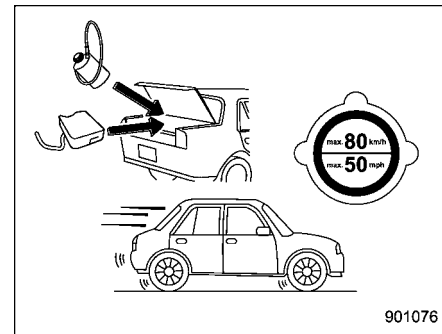

901076

7. Rangez le kit dans le véhicule et conduisez immédiatement votre véhicule pendant 10 minutes ou sur 5 km.

DANGER

- Conduisez prudemment. Ne roulez jamais à plus de 80 km/h. Conduire plus vite que cela peut provoquer des secousses du véhicule.
- N'utilisez pas de chaînes antidérapantes sur un pneu scellé.
- Si de fortes vibrations, un comportement de direction instable ou des bruits surviennent pendant la conduite, réduisez votre vitesse et conduisez prudemment jusqu'à un lieu où vous

pouvez arrêter le véhicule en toute sécurité. Vérifiez à nouveau le pneu et sa pression. Si la pression des pneus est dans la zone rouge de la jauge d'air, ou s'il y a des fissures, des bosses ou des dommages similaires visibles sur les pneus, il n'est pas possible d'effectuer des réparations temporaires avec le kit de réparation. Nous vous recommandons de consulter votre concessionnaire SUBARU ou prestataire routier.

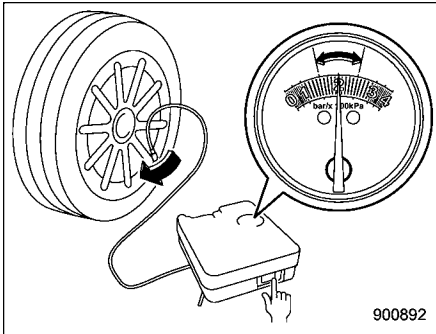

900892

8. Après avoir conduit pendant 10 minutes ou sur 5 km, selon la première éventualité, arrêtez le véhicule dans un endroit sûr pour vérifier à nouveau

la pression d'air (voir l'étape 4). Si nécessaire, remplissez à nouveau le pneu avec de l'air jusqu'à la pression d'air appropriée, et conduisez prudemment jusqu'au concessionnaire SUBARU le plus proche pour faire remplacer le pneu, la tige de valve et le flacon de produit d'étanchéité.

REMARQUE

Ne raccordez le compresseur d'air qu'à la valve de pneu.

ATTENTION

- Si la pression d'air est dans la zone rouge de la jauge à air, le kit n'a pas permis de sceller correctement la crevaison. Dans ce cas, arrêtez de conduire et contactez votre concessionnaire SUBARU pour obtenir de l'aide.
- Ne conduisez pas votre véhicule avec le pneu scellé sur plus de 200 km. Ne pas remplacer la tige de valve peut entraîner une fuite d'air au niveau de celle-ci.

Avant que le pneu soit retiré de la jante, informez votre concessionnaire SUBARU ou tout autre vendeur de pneus que le pneu contient du produit d'étanchéité.

ATTENTION

Le flacon de produit d'étanchéité et l'étiquette de limite de vitesse doivent être remplacés après utilisation du kit de réparation de pneu crevé.

REMARQUE

Vous pouvez acheter du produit d'étanchéité neuf et des pièces de rechange chez votre garagiste agréé ou concessionnaire SUBARU, et ils doivent également être installés dans le kit par un spécialiste. Les flacons de produit d'étanchéité vides et les pièces de rechange doivent être rendus à votre concessionnaire SUBARU ou mis au rebut conformément aux réglementations d'élimination des déchets locales.

▼ Caractéristiques techniques du compresseur d'air

Tension de ligne	CC 12 V
Tension de service	CC 10 – 15 V
Ampérage	10 A max.

■ Système de surveillance de la pression des pneus (TPMS)

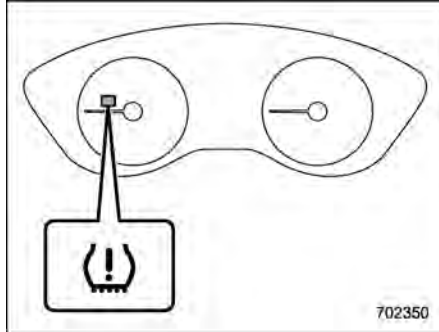

Témoin avertisseur de pression de gonflage basse des pneus

Le système de surveillance de la pression des pneus fournit un message d'avertissement au conducteur en envoyant un signal d'un capteur installé dans chaque roue lorsque la pression d'un pneu est très basse par rapport au mode TPMS sélectionné.

Le système de surveillance de la pression des pneus s'active uniquement lorsque le véhicule est conduit à des vitesses supérieures à 40 km/h. En outre, ce système peut ne pas toujours réagir immédiatement en cas de baisse soudaine de la pression des pneus (par exemple l'éclatement du pneu causé par un objet tran-

chant).

DANGER

Si le témoin avertisseur de pression de gonflage basse des pneus s'allume pendant la conduite, ne freinez jamais brusquement et continuez à rouler en ligne droite en réduisant progressivement votre vitesse. Quittez ensuite lentement la route et gardez le véhicule dans un endroit sûr. Faute de quoi, vous courez le risque d'un accident avec d'importants dégâts matériels et des blessures graves.

Vérifiez la pression des quatre pneus et ajustez la pression sur la valeur de pression à FROID la plus appropriée parmi les deux disponibles (normale ou en chargement) indiquées sur l'étiquette de pression de gonflage des pneus sur le montant de la portière du côté du conducteur. Si le témoin se rallume une fois la pression des pneus réglée, l'un des pneus est probablement en mauvais état et perd rapidement son air. En cas de crevaison, reportez-vous à "Crevaisons" P410.

Lorsqu'un pneu de rechange est

monté ou que la jante de pneu est remplacée sans transférer le capteur/transmetteur de pression d'origine, le témoin avertisseur de pression de gonflage basse des pneus s'allume en continu après avoir clignoté pendant environ une minute. C'est le signe que le système de surveillance de la pression des pneus (TPMS) ne peut pas surveiller l'ensemble des quatre roues. Nous vous recommandons de contacter votre concessionnaire SUBARU dès que possible pour le remplacement du pneu et du capteur et/ou la remise à zéro du système.

Si le témoin s'allume en continu après avoir clignoté pendant environ une minute, nous vous recommandons de contacter rapidement un concessionnaire SUBARU pour faire inspecter le système.

Si le pneu est réparé avec un produit d'étanchéité liquide, la soupape et le transmetteur de signalisation de pression des pneus peuvent ne pas fonctionner correctement. Si un liquide d'étanchéité est utilisé, nous vous recommandons de contacter votre concessionnaire SUBARU le plus proche ou tout autre atelier d'entretien dès que possible. Assu-

rez-vous de remplacer la soupape de signalisation de pression de pneu et le transmetteur lorsque vous remplacez un pneu. Vous pouvez réutiliser la jante si elle ne présente aucun dommage et si tout résidu de liquide d'étanchéité a été nettoyé. Si le témoin s'allume en continu après avoir clignoté pendant environ une minute, nous vous recommandons de contacter rapidement un concessionnaire SUBARU pour faire inspecter le système.

■ Écran TPMS

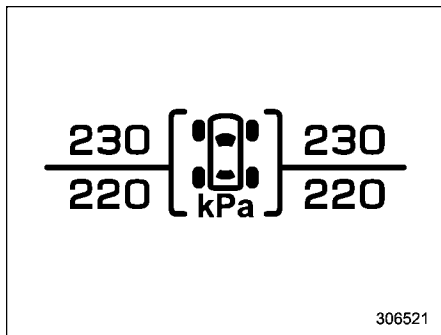

306521

Cet écran affiche la pression de chaque pneu. Reportez-vous à "Écrans de base" P205.

9-4. Démarrage à l'aide de câbles volants

■ Précautions à observer avec la batterie !

 **DANGER**



Lisez ces instructions attentivement:

Avant toute utilisation ou inspection de votre batterie, lisez soigneusement les instructions suivantes pour apprendre à la manipuler correctement et en toute sécurité.



Portez des lunettes de protection:

Lorsque vous travaillez à proximité d'une batterie, portez toujours des lunettes de protection. Le liquide de batterie contient de l'acide sulfurique et vous risqueriez de perdre la vue si ce liquide entraînait en contact avec vos yeux. En outre, la batterie dégage de l'hydrogène, un gaz très inflammable et explosif. Les lunettes de protection sont donc indispensables pour se protéger dans

l'éventualité où ce gaz s'enflammerait.



Le liquide de batterie contient de l'acide sulfurique:

Du fait que le liquide de batterie contient de l'acide sulfurique, portez des lunettes et des gants de protection lorsque vous inspectez la batterie de votre véhicule. Évitez de pencher la batterie ou de la heurter: cela pourrait faire déborder le liquide.

Ne laissez en aucun cas le liquide de batterie entrer en contact avec la peau, les yeux ou les vêtements: ceci pourrait entraîner la perte de la vue et des brûlures. En cas de contact entre le liquide de batterie et les yeux, la peau ou les vêtements, lavez-les immédiatement avec beaucoup d'eau. En cas de contact avec les yeux, contactez immédiatement un médecin.

En cas d'ingestion accidentelle du liquide de batterie, buvez immédiatement une grande quantité de lait ou d'eau, et consultez un médecin.

Le liquide de batterie est corrosif. S'il a été répandu sur les peintures

ou les tissus de votre véhicule, éliminez-le immédiatement en lavant à grande eau.



Tenez les enfants à distance:

Les batteries ne doivent être approchées et manipulées que par des personnes conscientes du danger qu'elles présentent. Veillez tout particulièrement à tenir les enfants à distance de la batterie de votre véhicule. Un manque de prudence peut entraîner la perte de la vue et des brûlures.



Tenez toute flamme éloignée:

Avant de travailler sur ou à proximité de la batterie de votre véhicule, éteignez toute cigarette, allumette ou briquet. En outre, tenez la batterie éloignée des produits inflammables et des sources d'étincelles électriques. Du fait que les batteries dégagent de l'hydrogène gazeux très inflammable et explosif, toute flamme ou étincelle à proximité de la batterie pourrait provoquer une explosion.

En travaillant sur ou à proximité de la batterie de votre véhicule, prenez

garde aux outils métalliques qui peuvent court-circuiter les bornes (+) et (-) de la batterie ou établir une liaison électrique entre la borne (+) de la batterie et la carrosserie du véhicule. Un court-circuit pourrait provoquer un jaillissement d'étincelles susceptible de déclencher une explosion.

Pour éviter de provoquer des étincelles électriques, retirez vos bagues, montre-bracelet et tous vos bijoux métalliques avant de travailler sur ou à proximité d'une batterie.



Évitez les explosions:

Pendant la charge, les batteries dégagent de l'hydrogène, un gaz très inflammable et explosif. En raison du risque d'explosion, rechargez la batterie de votre véhicule dans un endroit bien aéré et à l'écart de toute flamme.

■ Précautions à observer pour le démarrage à l'aide de câbles volants !



DANGER

- Ne tentez jamais de faire démarrer un véhicule avec des câbles volants si la batterie déchargée est gelée. La batterie risquerait de se fendre ou d'exploser.
- Assurez-vous que les câbles volants et leurs pinces sont bien munis de leur isolant et que celui-ci est en bon état.

Le démarrage par câbles volants ne doit se faire qu'avec des câbles en bon état.

- Un système e-BOXER en marche peut être dangereux. N'approchez jamais les mains du ventilateur de radiateur, de la courroie d'entraînement et des autres organes en mouvement du moteur et faites très attention à ne pas y faire prendre vos vêtements, vos cheveux ou un outil. Il est conseillé de retirer vos bagues, votre montre et votre cravate.
- Le démarrage avec des câbles volants peut être dangereux s'il

n'est pas exécuté correctement. Si vous ne maîtrisez pas parfaitement la marche à suivre, faites-vous assister par un mécanicien compétent.



ATTENTION

La batterie de secours doit être une batterie 12 V. Ne raccordez pas les câbles volants avant d'avoir vérifié que la batterie de secours est de type approprié.

Si vous ne pouvez faire démarrer votre véhicule parce que la batterie est déchargée, vous pouvez utiliser une autre batterie (appelée ci-après batterie de secours) en raccordant cette dernière au moyen de câbles volants.

■ Méthode de démarrage avec des câbles volants

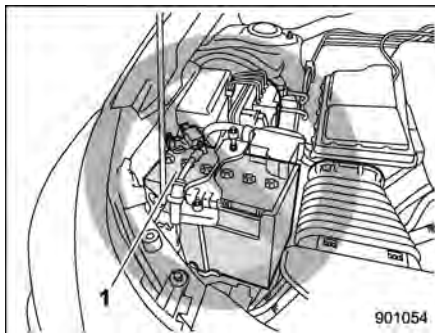

1 Batterie de redémarrage du moteur 12 V



DANGER

Observez les précautions suivantes. Dans le cas contraire, toute flamme ou étincelle à proximité pourrait provoquer une explosion car les batteries émettent un gaz hydrogène explosif hautement inflammable. En outre, les composants électriques ou le système e-BOXER peuvent être endommagés.

- Faites attention de ne pas confondre la borne positive (+) et la borne négative (-).

- Lors de la connexion du câble volant, empêchez la borne positive (+) et la borne négative (-) d'entrer en contact.
- Ne connectez pas le câble volant à la batterie de redémarrage du moteur 12 V.
- Ne connectez pas de manière croisée la batterie auxiliaire 12 V et la batterie de redémarrage du moteur 12 V pour tenter de faire démarrer le véhicule.

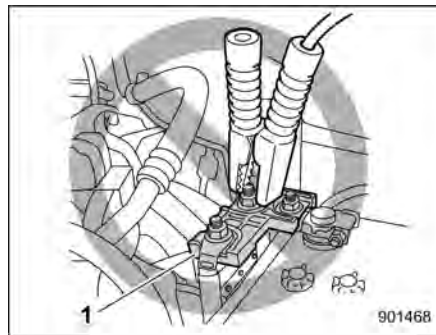

1 Fusible



DANGER

Ne raccordez jamais les câbles volants à un fusible situé à proximité

de la borne de la batterie auxiliaire 12 V. Cela peut enflammer les gaz générés par la batterie et entraîner une explosion, ce qui pourrait endommager les appareils électroniques et le moteur.

ce système.

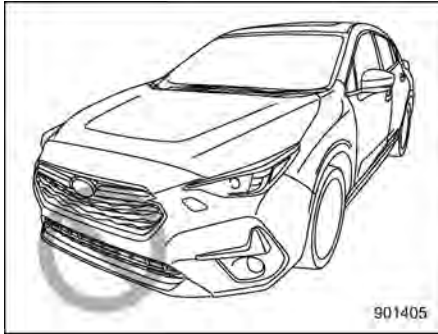

⚠ ATTENTION

Lors du remplacement de la batterie ou de son démarrage avec des câbles volants, ne touchez pas la zone située autour du pare-chocs avant. Ne placez également pas d'outils et de chiffons dans cette zone. Le fonctionnement d'une fonction quelconque du système de refroidissement peut entraîner une blessure ou une défaillance de

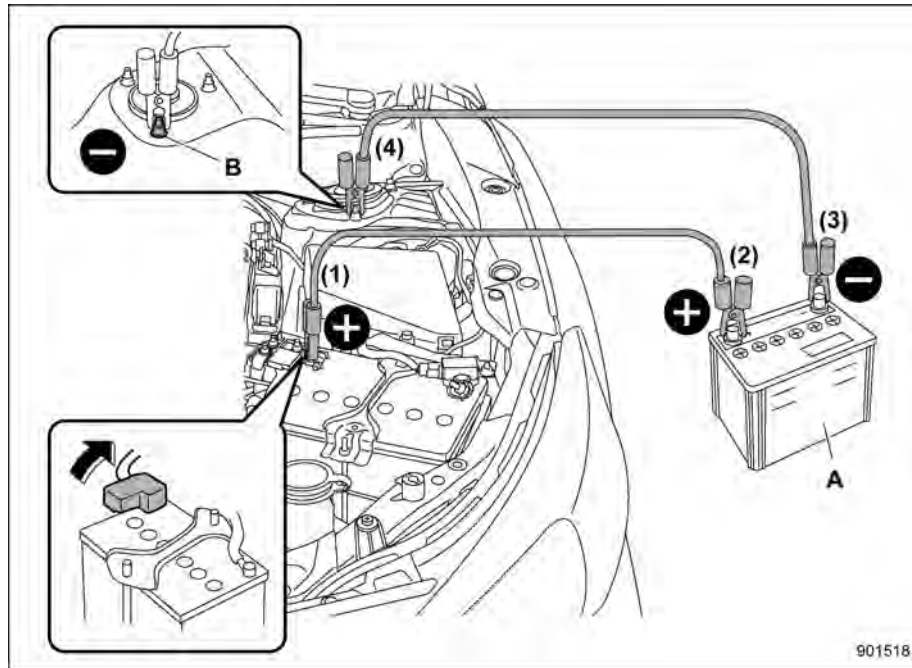

A Batterie de secours
B Écrou de fixation de jambe de suspension

1. Assurez-vous que la tension de la batterie de secours est bien de 12 volts et que la borne négative est à la masse.
2. Si la batterie de secours est montée sur un autre véhicule, veillez à ce que les deux véhicules ne se touchent pas.
3. Éteignez toutes les lumières et tous les accessoires dont vous n'avez pas besoin.
4. Raccordez les câbles volants en respectant strictement la marche à suivre illustrée.
 - (1) Raccordez le premier câble volant à la borne (+) de la batterie auxiliaire 12 V déchargée.
 - (2) Raccordez l'autre extrémité du premier câble volant à la borne positive (+) de la batterie de secours.
 - (3) Raccordez une extrémité de l'autre câble à la borne négative (-) de la batterie de secours.
 - (4) Raccordez l'autre extrémité du câble à l'écrou de fixation de jambe de suspension du véhicule dont la batterie auxiliaire 12 V est déchargée.

Vérifiez que les câbles volants ne risquent pas d'être pris par les organes

mobiles des moteurs lorsqu'ils démarrent et que les pinces des câbles ne touchent aucune partie métallique autre que la borne.

5. Mettez le moteur du véhicule de secours en marche et laissez-le tourner à régime moyen. Faites ensuite démarrer le système e-BOXER du véhicule dont la batterie auxiliaire 12 V est déchargée.
6. Après démarrage, débranchez prudemment les câbles volants en suivant l'ordre exactement inverse du branchement.

9-5. Surchauffe du moteur

DANGER

Ne retirez jamais le bouchon du radiateur avant d'arrêter le moteur, et attendez que le moteur ait suffisamment refroidi. Lorsque le moteur est chaud, le liquide de refroidissement est sous pression. À l'ouverture du bouchon alors que le moteur est encore chaud, le liquide bouillant risque de jaillir avec force et de vous infliger de très graves brûlures.

ATTENTION

Si le moteur surchauffe, cela peut réduire le régime moteur ou la vitesse du véhicule. Arrêtez immédiatement le véhicule dans un endroit sûr.

■ Si de la vapeur se dégage du compartiment moteur

Arrêtez le moteur, écartez-vous du véhicule et veillez à ne laisser personne s'approcher avant que le véhicule n'ait refroidi.

■ En l'absence d'un dégagement de vapeur du compartiment moteur

REMARQUE

Pour les détails relatifs au contrôle de niveau de liquide de refroidissement ou l'ajout de liquide de refroidissement, reportez-vous à "Liquide de refroidissement du moteur"  P468.

1. Laissez le moteur tourner au ralenti.
2. Ouvrez le capot pour aérer le compartiment moteur. Reportez-vous à "Capot moteur"  P459.
3. Vérifiez que le ventilateur de radiateur tourne. S'il ne tourne pas, arrêtez immédiatement le moteur. Nous vous recommandons de contacter votre concessionnaire agréé pour le faire réparer.
4. Une fois que la température du liquide de refroidissement est retombée, arrêtez le moteur.
Si la jauge de température reste dans

la zone de surchauffe, éteignez le moteur.

5. Dès que le moteur est assez froid, contrôlez le niveau de liquide de refroidissement dans le vase d'expansion. Si le niveau est en dessous du repère "LOW", rajoutez du liquide de refroidissement jusqu'au repère "FULL".
6. Si le vase d'expansion est vide, versez d'abord du liquide dans le vase d'expansion. Ouvrez ensuite le bouchon du réservoir et remplissez complètement le radiateur de liquide de refroidissement.

Pour ouvrir le bouchon du radiateur lorsqu'il est encore chaud, entourez-le d'un chiffon épais et tournez-le lentement dans le sens inverse des aiguilles d'une montre sans appuyer dessus, jusqu'à ce qu'il s'arrête. Libérez la pression du radiateur. Une fois la pression complètement libérée, retirez le bouchon en l'enfonçant et en le faisant tourner.

9-6. Remorquage

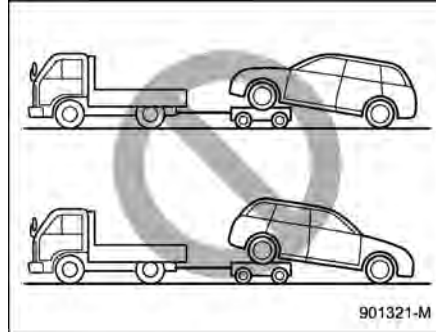

⚠ DANGER

Il ne faut jamais remorquer les modèles AWD ni en levant les roues avant et en laissant les roues arrière rouler sur le sol, ni en levant les roues arrière et en laissant les roues avant rouler sur le sol. Le véhicule ne serait pas contrôlable en raison de la présence du différentiel central qui, de surcroît, serait endommagé.

Si le remorquage est nécessaire, il est préférable de vous adresser à un concessionnaire SUBARU ou à un service remorquage professionnel.

■ Crochet de remorquage et crochets/trous d'arrimage

Les crochets de remorquage doivent être utilisés uniquement en cas d'urgence.

SUBARU vous recommande de faire effectuer le remorquage par votre concessionnaire SUBARU ou un service de remorquage professionnel.

⚠ ATTENTION

- **N'utilisez que le crochet de remorquage et les crochets/trous d'arrimage prévus à cet effet. N'utilisez jamais les éléments de la suspension ou d'autres parties de la carrosserie pour remorquer ou arrimer le véhicule.**
- **Pour remorquer le véhicule, n'utilisez jamais les trous d'arrimage situés sous le véhicule près du silencieux d'échappement.**

Crochet de remorquage avant:

1. Retirez le tournevis, le crochet de remorquage et la manivelle de cric de l'espace de rangement sous plancher.

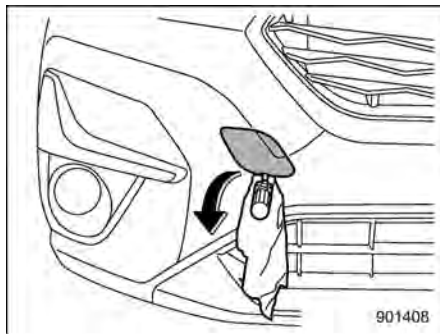

2. Couvrez l'extrémité d'un tournevis à lame plate avec un morceau de ruban adhésif ou un chiffon, afin de ne pas rayer le pare-chocs. Insérez le tournevis à lame plate dans la découpe du couvercle, puis ouvrez le couvercle en faisant levier.

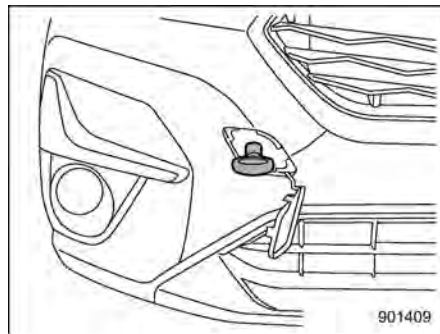

3. Vissez le crochet de remorquage dans le trou fileté bien à fond. Toute la partie filetée de l'anneau doit disparaître dans le trou.

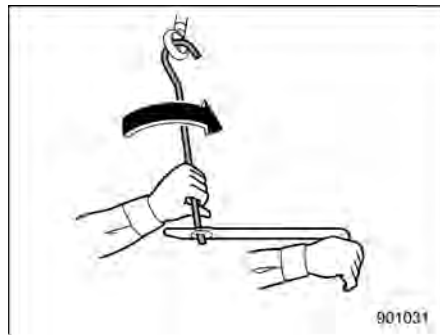

4. Serrez suffisamment le crochet de remorquage en utilisant la manivelle

de cric et la clé à écrou de roue.

Après le remorquage, enlevez le crochet de remorquage du véhicule et rangez-le dans l'espace de rangement sous plancher.

Remettez le couvercle du crochet de remorquage en place sur le pare-chocs.

⚠ DANGER

- **N'utilisez pas le crochet de remorquage dans d'autres buts que le remorquage du véhicule.**
- **N'oubliez pas d'enlever le crochet de remorquage après le remorquage. Laisser le crochet de remorquage en place sur le véhicule peut empêcher le système des coussins de sécurité SRS de fonctionner normalement en cas de collision frontale.**

⚠ ATTENTION

Pour ne pas déformer le pare-chocs et le crochet, veillez à ne pas exercer de contrainte excessive sur le crochet de remorquage.

Crochet de remorquage arrière:

1. Retirez le tournevis, le crochet de remorquage et la manivelle de cric de l'espace de rangement sous plancher.

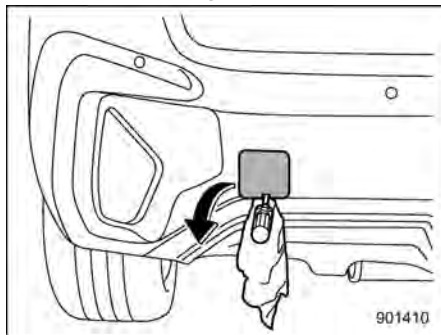

2. Couvrez l'extrémité d'un tournevis à lame plate avec un morceau de ruban adhésif ou un chiffon, afin de ne pas rayer le pare-chocs. Insérez le tournevis à lame plate dans la découpe du couvercle, puis ouvrez le couvercle en faisant levier.

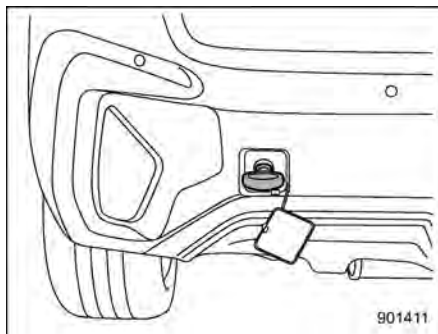

3. Vissez le crochet de remorquage dans le trou fileté bien à fond. Toute la partie filetée de l'anneau doit disparaître dans le trou.

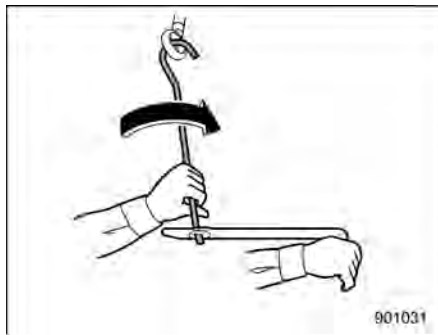

4. Serrez suffisamment le crochet de remorquage en utilisant la manivelle

de cric et la clé à écrou de roue.

Après le remorquage, enlevez le crochet de remorquage du véhicule et rangez-le dans l'espace de rangement sous plancher.

Remettez le couvercle du crochet de remorquage en place sur le pare-chocs.

DANGER

- N'utilisez pas le crochet de remorquage dans d'autres buts que le remorquage du véhicule.
- N'oubliez pas d'enlever le crochet de remorquage après le remorquage. Laisser le crochet de remorquage monté sur le véhicule peut interférer avec le fonctionnement correct de la fonction d'extinction de pompe à carburant lorsque le véhicule est heurté par derrière.

ATTENTION

- Pour ne pas déformer le pare-chocs et le crochet, veillez à ne pas exercer de contrainte excessive sur le crochet de remorquage.

- Pour les modèles équipés du système d'aide à la conduite de détection de véhicule à l'arrière Subaru (SRVD), appuyez sur "Rear Vehicle Detection (SRVD) (Détection véhicule arrière (SRVD))" lorsque vous tractez un autre véhicule pour désactiver le système. Le système risque de ne pas fonctionner correctement à cause des ondes radar bloquées. Pour plus de détails sur comment activer/désactiver le système de détection de véhicule à l'arrière Subaru (SRVD), reportez-vous à "Réglages du véhicule" P226.

Crochets d'arrimage avant:

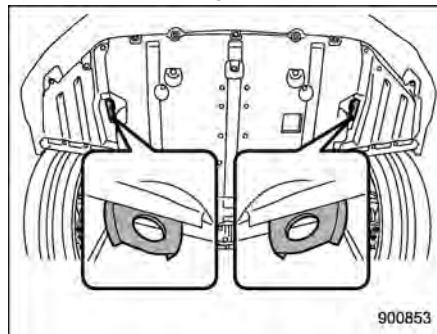

Les crochets d'arrimage avant se trouvent de chaque côté entre la roue avant et le pare-chocs avant.

Les crochets d'arrimage avant servent à attacher le véhicule. Ils ne doivent pas être utilisés pour le remorquage.

Trous d'arrimage arrière:

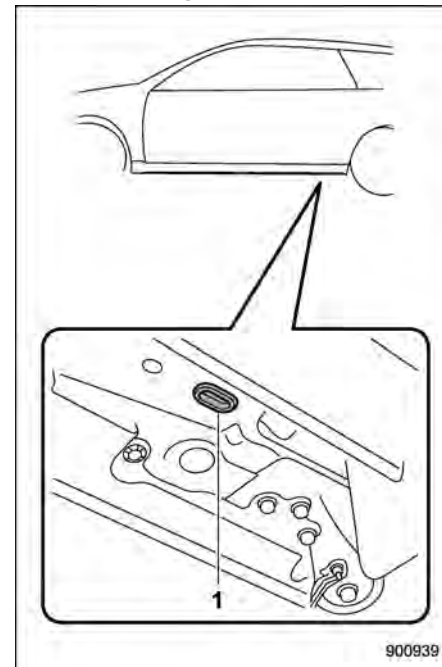

1 Trou d'arrimage arrière

Les trous d'arrimage arrière se trouvent de chaque côté près du point de prise au cric. Une fiche se trouve dans chaque trou d'arrimage arrière. Pour utiliser les trous

d'arrimage arrière, retirez les fiches. Après avoir utilisé les trous d'arrimage arrière, remplacez les fiches à leur emplacement d'origine.



DANGER

Utilisez les trous d'arrimage arrière uniquement pour les arrimages vers le bas. S'ils sont utilisés en plaçant les élingues dans toute autre direction, celles-ci risquent d'échapper des trous, ce qui créerait une situation dangereuse.

■ Sur un camion à plate-forme

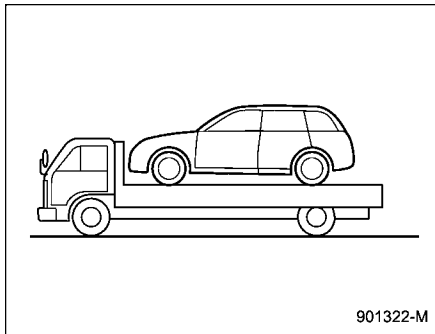

Ceci est la meilleure manière de transporter votre véhicule. Pour la sécurité du transport, procédez comme suit.

1. Mettez le levier sélecteur en position "P".
2. Serrez le frein de stationnement fortement.
3. Arrimez correctement le véhicule sur la plate-forme du camion au moyen de chaînes de sécurité. Les chaînes doivent être tendues également, et il faut veiller à ne pas trop les tendre pour que la suspension du véhicule ne soit pas en bout de course.



ATTENTION

Le transport sur un camion à plate-forme peut provoquer un décalage des phares. Dans ce cas, nous vous conseillons de faire vérifier l'alignement des phares par un concessionnaire SUBARU après avoir fait transporter le véhicule avec un camion à plate-forme.

■ Remorquage avec les quatre roues au sol

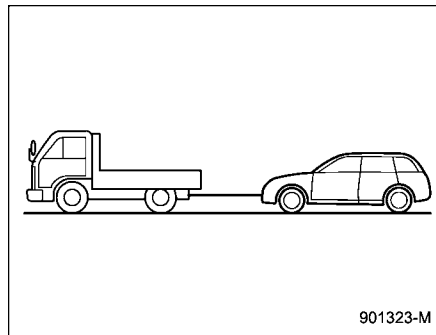

DANGER

- Ne mettez jamais le contacteur d'allumage en position "OFF" pendant le remorquage car le

volant et la direction des roues se bloqueraient et vous ne pourriez plus diriger le véhicule.

- N'oubliez pas que le servofrein et la direction assistée ne fonctionnent pas lorsque le système e-BOXER est à l'arrêt. Vous devez exercer plus de force que d'habitude sur le volant de direction et sur la pédale de frein car le système e-BOXER est éteint.



ATTENTION

- Si la boîte de vitesses est en panne, le véhicule doit être transporté sur un camion à plate-forme.
- Il arrive que des véhicules endommagés ne puissent pas être remorqués en raison leurs dégâts. Dans ce cas, utilisez un camion à plate-forme pour le transport.
- Ne faites pas fonctionner le système e-BOXER lorsque vous êtes remorqué en utilisant cette méthode. Si le véhicule est remorqué avec le système e-BOXER en marche, cela peut endommager la transmission.

- La vitesse de déplacement doit être limitée à 30 km/h et la distance de remorquage ne doit pas dépasser 50 km. Pour des vitesses et distances supérieures, le véhicule doit être transporté sur un camion à plate-forme.
- Utilisez un camion à plate-forme en cas de descentes longues ou de pentes raides. Ne serrez toutefois pas la pédale de frein pendant une longue période, car le freinage moteur ne fonctionne pas pendant le remorquage. Cela pourrait surchauffer le frein.
- Conduisez prudemment et ne démarrez pas soudainement, car cela pourrait nuire au câble de remorquage.
- Utilisez un câble de remorquage spécifique pour le remorquage. Si vous devez utiliser des câbles ou des chaînes métalliques pour le remorquage, enrroulez la partie en contact avec le pare-chocs avec du tissu pour le protéger de tout dégât.

1. Desserrez le frein de stationnement et mettez la boîte de vitesses au point

mort.

2. Pendant toute la durée du remorquage, le contacteur d'allumage doit rester en position "ON".
3. La corde de remorquage doit être tendue très lentement afin d'éviter d'endommager le véhicule.

9-7. Frein de stationnement électronique – si le frein de stationnement électronique ne peut pas être libéré

Nous vous recommandons de contacter votre concessionnaire SUBARU pour qu'il libère le frein de stationnement électronique.

9-8. Porte-clés d'accès – si le porte-clés d'accès ne fonctionne pas correctement

ATTENTION

Conservez les objets métalliques, les sources magnétiques et les transmetteurs de signal à l'écart de la zone entre le porte-clés d'accès et le contacteur d'allumage à bouton-poussoir. Ils peuvent interférer avec la communication entre le porte-clés d'accès et le contacteur d'allumage à bouton-poussoir.

Les fonctions suivantes peuvent être inutilisables en raison des forts signaux radio dans les environs ou de la pile du porte-clés d'accès déchargée.

- Verrouillage/déverrouillage de toutes les portières, y compris le hayon
- Changement de l'état d'alimentation
- Démarrage du système e-BOXER

Dans de tels cas, effectuez la procédure suivante. Lorsque la pile du porte-clés d'accès est déchargée, remplacez-la par une nouvelle. Reportez-vous à "Remplacement de la pile du porte-clés d'accès" P503.

■ Verrouillage et déverrouillage

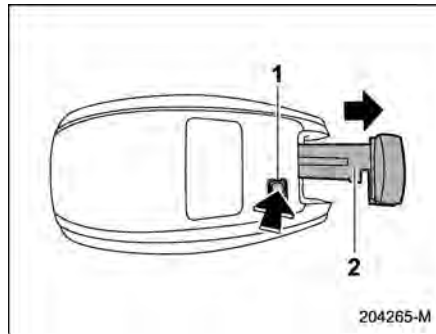

- 1 Bouton de libération
- 2 Clé d'urgence

Tout en appuyant sur le bouton de libération du porte-clés d'accès, sortez la clé d'urgence.

Verrouillez ou déverrouillez la portière conducteur avec la clé d'urgence selon la procédure décrite dans "Verrouillage et déverrouillage de l'extérieur" P145.

REMARQUE

Après le verrouillage ou le déverrouillage, veillez à attacher à nouveau la clé d'urgence au porte-clés d'accès.

■ Changement de l'état d'alimentation

1. Serrez le frein de stationnement.
2. Placez le levier sélecteur en position "P".
3. Appuyez sur la pédale de frein.

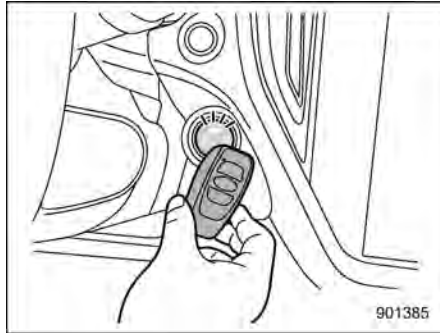

4. Tenez le porte-clés d'accès avec les boutons vous faisant face, et appuyez sur le contacteur d'allumage à bouton-poussoir avec.
Lorsque la communication entre le porte-clés d'accès et le véhicule est terminée, un signal sonore (ding) retentit. Au même moment, l'état du contacteur d'allumage à bouton-poussoir passe à un des états suivants.
 - Lorsque l'accès sans clé avec système de démarrage à bouton-pous-

- soir est désactivé: "ACC"
 - Sous d'autres conditions: "ON"
5. Lorsque l'accès sans clé avec système de démarrage à bouton-poussoir est désactivé, appuyez sur le contacteur d'allumage à bouton-poussoir avec la pédale de frein relâchée. L'état du contacteur d'allumage à bouton-poussoir passe alors sur "ON".

REMARQUE

Si le contact n'est pas établi même lorsque la procédure ci-dessus est scrupuleusement respectée, nous vous recommandons de contacter votre concessionnaire SUBARU.

■ Démarrage du système e-BOXER

1. Serrez le frein de stationnement.
2. Placez le levier sélecteur en position "P".
3. Appuyez sur la pédale de frein.

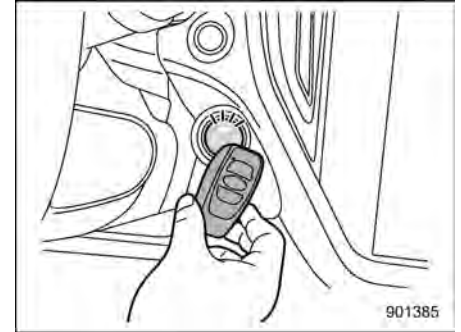

4. Tenez le porte-clés d'accès avec les boutons vous faisant face, et appuyez sur le contacteur d'allumage à bouton-poussoir avec.
Lorsque la communication entre le porte-clés d'accès et le véhicule est terminée, un signal sonore (ding) retentit. Au même moment, le contacteur d'allumage à bouton-poussoir passe à la position "ACC" ou "ON".
5. Après le passage du contacteur d'allumage à bouton-poussoir sur la position "ACC" ou "ON", tout en appuyant sur la pédale de frein, appuyez sur le contacteur d'allumage à bouton-poussoir.

REMARQUE

Si le système e-BOXER ne démarre pas même lorsque la procédure ci-dessus est scrupuleusement respectée, nous vous recommandons de contacter votre concessionnaire SUBARU.

9-9. Hayon – s'il est impossible d'ouvrir le hayon

Si vous ne parvenez pas à ouvrir le hayon en appuyant sur le bouton d'ouverture du hayon, vous pouvez l'ouvrir par l'intérieur de l'espace de chargement en procédant comme suit.

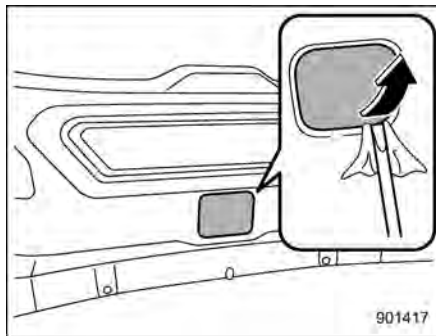

1. Couvrez l'extrémité d'un tournevis à lame plate avec un morceau de ruban adhésif ou un chiffon, afin de ne pas provoquer de rayure. Enlevez le couvercle d'accès situé en bas au centre de la garniture de hayon au moyen d'un tournevis à lame plate.

⚠ ATTENTION

Ne manipulez jamais le levier d'ouverture du hayon à la main: vous risqueriez de vous blesser. Utilisez toujours un tournevis à lame plate ou un outil similaire.

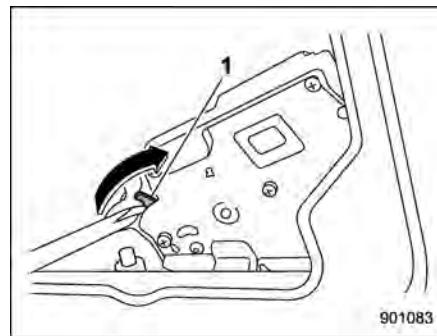

- 1 Levier d'ouverture du hayon
2. Tournez le levier d'ouverture du hayon vers la droite à l'aide d'un tournevis à lame plate ou d'un outil similaire. Puis, le hayon s'ouvre.

9-10. Toit ouvrant (selon modèles) – si le toit ouvrant ne se ferme pas

Si le toit ouvrant ne se ferme pas, nous vous recommandons de faire vérifier le système par un concessionnaire SUBARU.

9-11. Dysfonctionnements de l'affichage d'informations central

Si les écrans suivants sont affichés, des erreurs temporaires ou des dysfonctionnements peuvent avoir lieu sur l'affichage d'informations central.

S'il ne s'agit que d'erreurs temporaires, la procédure suivante peut vous aider à les éliminer.

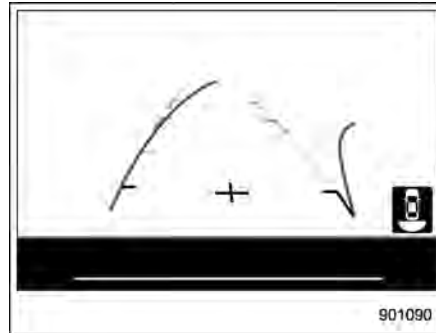

Extinction de l'écran

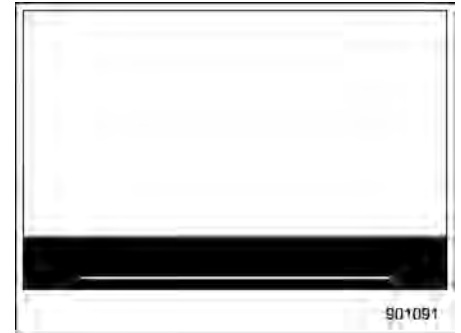

Figement de l'écran

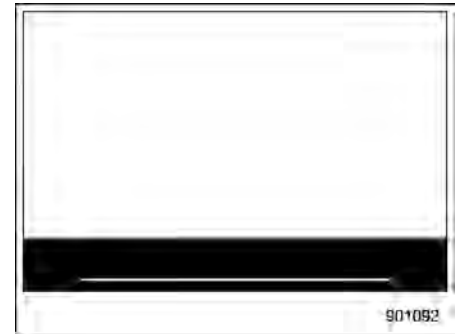

Panne de l'écran

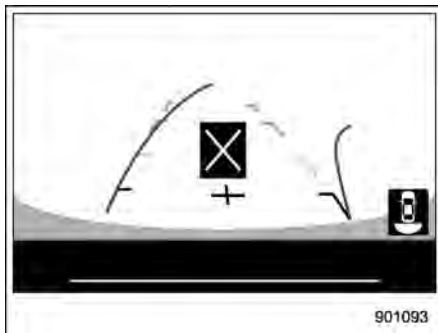

Erreur A

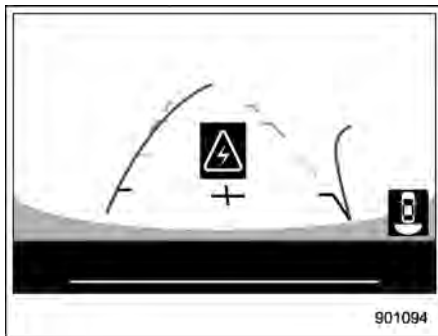

Erreur B

1. Stationnez le véhicule dans un lieu sûr.
2. Mettez le contacteur d'allumage une fois en position "OFF" et démarrez le moteur.

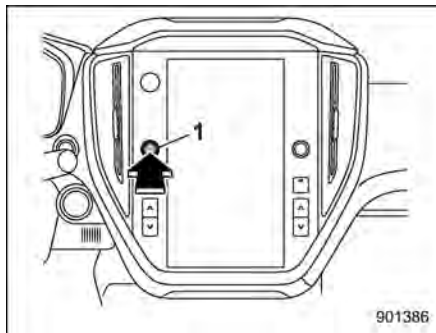

1 Commande de volume

3. S'il n'est pas possible de restaurer l'affichage d'informations central même après le redémarrage du moteur, appuyez sur la commande de volume et maintenez-la enfoncée pendant plus de 10 secondes. L'affichage d'informations central va alors redémarrer.
4. Si l'affichage d'informations central n'est pas rétabli après l'avoir redémarré, nous vous recommandons de contacter votre concessionnaire SUBARU.

9-12. Si vous rencontrez des difficultés à faire monter votre véhicule en côte

Si vous rencontrez des difficultés à faire monter votre véhicule en côte, cela peut être dû à l'arrêt du contrôle de l'assistance au moteur électrique en raison d'un faible niveau de charge de la batterie haute tension. Dans ce cas, chargez la batterie haute tension temporairement pour rétablir l'assistance au moteur électrique. Pour plus d'informations sur la façon de charger temporairement la batterie haute tension, reportez-vous à "Conseils pour la batterie haute tension" P21.

9-13. Si votre véhicule est impliqué dans un accident

■ Pour redémarrer le moteur lorsque vous êtes impliqué dans un accident

ATTENTION

Si votre véhicule est impliqué dans un accident, assurez-vous d'inspecter le sol sous le véhicule avant de redémarrer le système e-BOXER. Si vous remarquez une fuite de carburant sur le sol, n'essayez pas de redémarrer le système e-BOXER. Le système d'alimentation en carburant a été endommagé et a besoin d'être réparé. Contactez immédiatement la station-service la plus proche. Nous vous recommandons de consulter votre concessionnaire SUBARU.

Votre véhicule a un système d'extinction de pompe à carburant. Lorsque le véhicule subit un impact dans un accident, etc., le système d'extinction de pompe à carburant arrête de fournir du carburant pour minimiser la fuite de carburant. Toutefois, selon les conditions d'impact au moment d'une collision, le système d'extinction de

pompe à carburant peut ne pas fonctionner.

Effectuez les procédures suivantes pour redémarrer le système e-BOXER après que le système ait été activé.

1. Placez le contacteur d'allumage à bouton-poussoir sur la position "ACC" ou "OFF".
2. Redémarrez le système e-BOXER.

REMARQUE

Après avoir redémarré le système e-BOXER, vous ne pouvez conduire votre véhicule qu'à une vitesse d'environ 25 km/h ou moins. Faites contrôler votre véhicule par un concessionnaire SUBARU.

■ Fonction de contrôle des freins après collision

Pour prévenir ou réduire les dommages secondaires en cas de collision, la fonction de contrôle des freins après collision freine automatiquement lorsque le véhicule détecte une collision en roulant à 12 km/h ou plus.

ATTENTION

- La fonction de contrôle des freins après collision assure le freinage

juste après une collision. Après une collision, veillez à appliquer les freins et à arrêter le véhicule immédiatement dans un endroit sûr.

- Lorsque le véhicule est arrêté par le freinage automatique de la fonction de contrôle des freins après collision, le freinage automatique est désactivé immédiatement après l'arrêt du véhicule. Pour maintenir le véhicule immobilisé, appuyez immédiatement sur la pédale de frein.
- Selon les circonstances de l'accident, telles que l'état de la route, l'étendue des dommages au véhicule ou d'autres facteurs, même si le freinage automatique de la fonction de contrôle des freins après collision ralentit le véhicule, il se peut qu'il ne puisse pas l'immobiliser complètement.

REMARQUE

- Si vous appuyez sur la pédale d'accélérateur pendant que le freinage automatique est en cours, la fonction de contrôle des freins après collision se désactive et le freinage automatique s'arrête.

- La fonction de contrôle des freins après collision n'opère pas lorsqu'elle est défectueuse à la suite d'une collision.

9-14. Si vous ne pouvez pas quitter le véhicule

■ Si vous ne pouvez pas quitter le véhicule

Utilisez le brise-vitre (selon modèles) qui est rangé dans un sac en plastique se trouvant dans la boîte à gants.

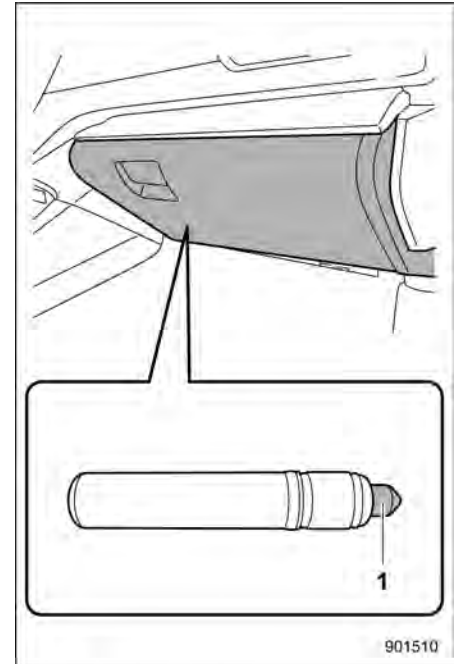

Brise-vitre

- 1 Partie servant à briser la vitre

Si la portière latérale ou la vitre latérale ne peut pas être actionnée car le véhicule est immergé dans l'eau, etc. et que vous ne pouvez pas sortir du véhicule, utilisez le

brise-vitre pour casser la vitre latérale et vous échapper du véhicule.

REMARQUE

Le pare-brise est fabriqué en verre feuilleté et ne peut pas être cassé à l'aide du brise-vitre.



Tenez le brise-vitre comme indiqué sur l'illustration et cassez la vitre latérale.

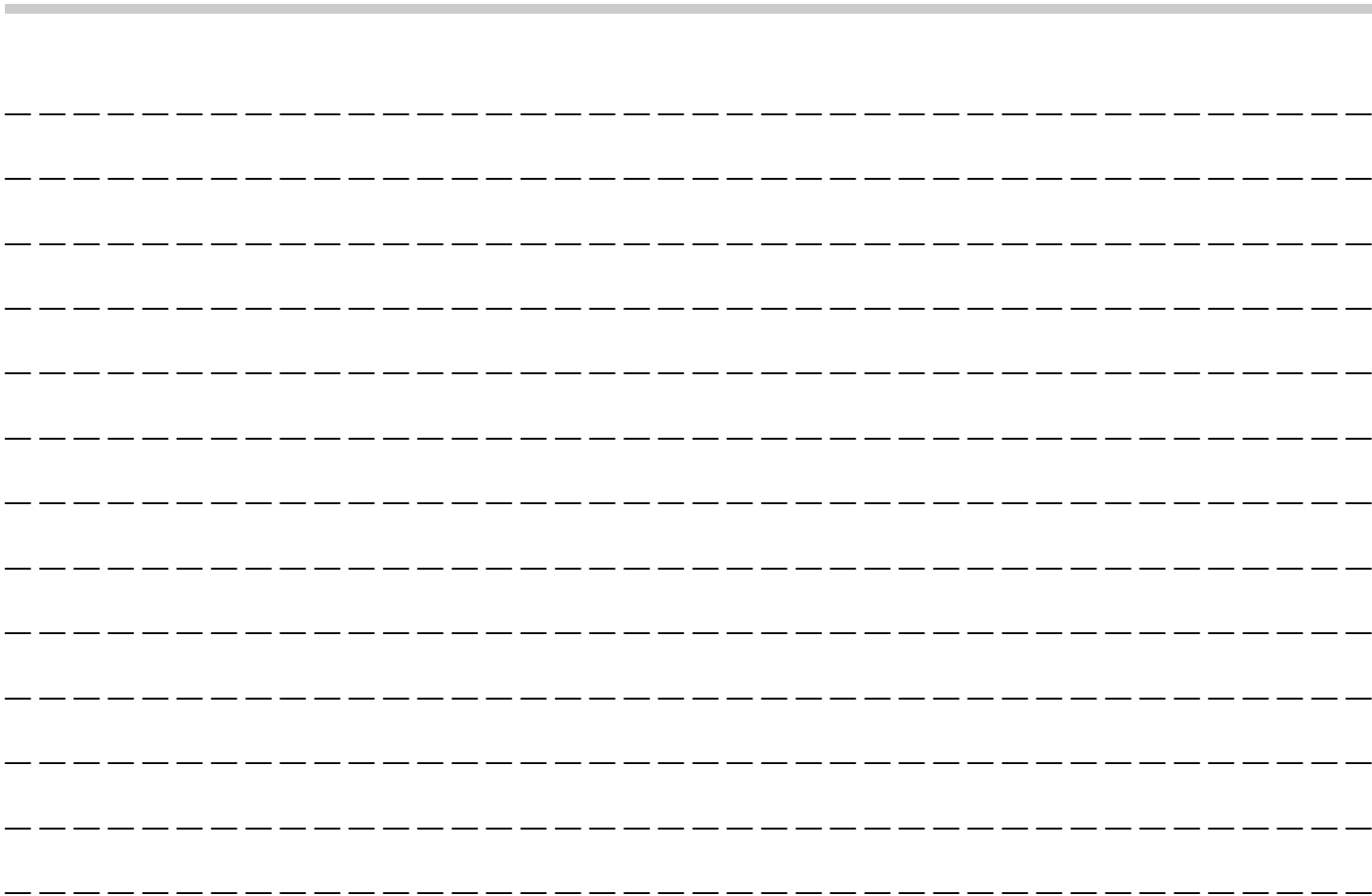

10-1. Soins extérieurs.....	442
Lavage	442
Encaustiquage et polissage	443
Nettoyage des jantes en alliage.....	444
10-2. Protection contre la corrosion.....	445
Causes les plus courantes de la corrosion.....	445
Pour éviter la corrosion	445

10-3. Nettoyage de l'habitacle	446
Sièges en tissu	446
Sièges en cuir.....	446
Capitons en simili-cuir	446
Ceinture de sécurité	447
Tableau de bord, panneau de commande, commutateurs, instruments de bord et autres surfaces en plastique	447
Affichage d'informations central.....	447

10-1. Soins extérieurs

■ Lavage



ATTENTION

- Il arrive que de l'eau pénètre dans les freins pendant le lavage du véhicule. La distance de freinage est alors plus grande. Pour sécher les freins, conduisez lentement et appuyez légèrement sur la pédale de frein quelques instants pour réchauffer les freins.
- Ne lavez pas l'intérieur et les parties adjacentes du compartiment moteur. Si de l'eau entrain dans la prise d'air du moteur ou dans les composants électriques, ceci provoquerait une panne de moteur ou causerait un mauvais fonctionnement de la direction assistée.
- Lorsque vous lavez les ailes internes, le dessous de caisse, les pare-chocs et les objets qui dépassent tels que les tuyaux d'échappement et les finitions d'échappement, veillez à éviter tout contact avec des bouts pointus afin d'éviter des blessures.

- N'utilisez pas de solvants organiques lorsque vous lavez la surface du couvercle de l'ensemble d'ampoule. Toutefois, si vous utilisez un détergent avec des solvants organiques pour laver la surface du couvercle, rincez complètement le détergent avec de l'eau. Autrement, cela pourrait endommager la surface du couvercle.
- Arrêtez les essuie-glaces pendant le lavage du véhicule. Si la commande d'essuie-glaces est en position "AUTO", les essuie-glaces peuvent fonctionner de manière involontaire et causer des blessures.
- Si le véhicule est équipé d'un essuie-glaces de lunette arrière, les brosses de lave-auto automatique risquent de s'entortiller autour et d'endommager le bras ou d'autres parties de l'essuie-glaces. Demandez à l'opérateur du lave-auto automatique de ne pas laisser les brosses toucher l'essuie-glaces, ou collez l'essuie-glaces contre la lunette arrière avec un morceau de ruban adhésif avant de mettre la machine en marche.

- Si le système de climatisation fonctionne lorsque vous lavez le véhicule, ne réglez pas la sélection d'admission d'air de la climatisation en mode de circulation de l'air extérieur. En effet, un risque de pénétration d'eau dans le véhicule par les entrées d'air existe.

REMARQUE

- Avant de laver votre véhicule dans un lave-auto automatique, vérifiez que ce lave-auto est de type approprié.
- Lors du lavage d'un véhicule équipé d'essuie-glaces de pare-brise automatique avec détecteur de pluie, assurez-vous que les essuie-glaces sont désactivés. Si la commande d'essuie-glaces est en position "AUTO", les essuie-glaces peuvent fonctionner de manière involontaire et les balais d'essuie-glaces peuvent être endommagés.
- La lentille de la caméra de recul se compose d'un revêtement dur pour éviter les rayures. Toutefois, lors du nettoyage du véhicule ou de la lentille de la caméra, évitez de rayer cette dernière. N'utilisez pas une

brosse de lavage directement sur l'objectif de la caméra. La qualité de l'image de la caméra de visualisation arrière pourrait être détériorée.

La meilleure méthode pour préserver votre véhicule en bel état est de le laver fréquemment. Lavez votre véhicule au moins une fois par mois pour éviter l'incrustation de la crasse de la route.

Éliminez la saleté avec une éponge mouillée en arrosant abondamment à l'eau tiède ou froide. Ne lavez pas le véhicule à l'eau chaude ou en plein soleil.

Le sel, les produits chimiques, les insectes, le goudron, la suie, la sève d'arbre et les fientes d'oiseaux peuvent être éliminés en utilisant un détergent doux si nécessaire. Si vous utilisez un détergent doux, assurez-vous qu'il est chimiquement neutre. N'utilisez jamais un savon ou un produit chimique agressif. Ne laissez pas les produits de nettoyage sécher sur la carrosserie et éliminez-les rapidement par rinçage. Rincez le véhicule abondamment à grande eau. Éliminez les gouttes en essuyant avec une peau de chamois ou un chiffon doux. Portez des gants en caoutchouc et utilisez une brosse à main lorsque vous nettoyez sous le dessous de caisse, les ailes internes et la suspension pour enlever efficacement la boue et

la poussière.

▼ Nettoyage du dessous de caisse

Les produits chimiques, le sel et les gravillons utilisés pour dégeler les routes sont extrêmement corrosifs et attaquent les parties du dessous de caisse, tels que le système d'échappement, les canalisations de carburant et de frein, les câbles de frein, le plancher, les ailes et les éléments de la suspension.

Lavez fréquemment le dessous de caisse et les logements de roue à l'eau tiède ou froide pour réduire les effets nocifs de ces produits.

L'adhérence de boue et de sable sur les composants du dessous de caisse accélère la corrosion.

Après avoir utilisé le véhicule en tout terrain ou sur routes boueuses ou sablonneuses, lavez le dessous de caisse pour éliminer la boue et le sable.

Rincez soigneusement les organes de la suspension et les essieux, qui sont les plus exposés à la boue et au sable. N'utilisez pas d'objets pointus ou tranchants pour décoller les paquets de boue.



ATTENTION

- **Veillez à ne pas endommager les flexibles de frein, les fils électri-**

ques des capteurs, et les autres parties fragiles lorsque vous lavez la suspension.

- **Faites attention à ne pas rincer le bas du moteur pendant longtemps. Ceci pourrait endommager certains organes électriques.**

▼ Usage d'une laveuse à eau chaude

- Tenez la lance à bonne distance (au moins 30 cm) du véhicule.
- N'immobilisez pas le jet longtemps au même endroit.
- Éliminez les tâches persistantes en frottant à la main. En utilisant avec trop d'insistance certaines laveuses haute température et haute pression, vous risqueriez d'endommager les éléments en matière plastique comme les moulures ou joint d'étanchéité et d'inonder l'intérieur du véhicule.

■ Encaustiquage et polissage

Le véhicule doit toujours être lavé et séché avant de le polir et de l'encaustiquer.

Utilisez des produits de polissage et d'encaustiquage de bonne qualité et appliquez-les en suivant les instructions du fabricant. Pour le polissage et l'encaustiquage, la surface peinte ne doit pas être chaude.

Polissez et encaustiquez non seulement les chromes mais aussi les surfaces peintes. La disparition de l'encaustique sur les surfaces peintes se traduit par la perte de l'éclat original et accélère le vieillissement des peintures. Il est recommandé d'appliquer une couche d'encaustique au moins une fois par mois ou lorsque les surfaces peintes ne repoussent plus l'eau.

Si l'aspect de la peinture est dégradé au point que l'éclat initial ne puisse être restauré, polissez légèrement la surface avec un produit de polissage à grain fin. Le polissage ne doit pas se limiter à la partie dégradée mais doit être étendu aux alentours. Polissez d'un mouvement régulier toujours dans le même sens. Il est recommandé d'employer un produit de granulométrie N° 2000. N'utilisez jamais un produit à gros grain. Plus le numéro de granulométrie est petit, plus le grain est gros et un grain trop gros endommage la peinture. Après le polissage, encaustiquez pour redonner à la peinture son éclat d'origine. Un polissage trop fréquent ou une mauvaise méthode de polissage finirait par user la couche de peinture et ferait apparaître la couche d'apprêt. En cas de doute, nous vous recommandons de consulter un concessionnaire SUBARU ou un spécialiste de la peinture sur auto-

mobiles.

 **ATTENTION**

N'utilisez pas de produits contenant des solvants organiques sur la surface du couvercle d'assemblage de l'ampoule. Toutefois, si un produit de polissage ou d'encaustiquage contenant des solvants organiques est appliqué sur la surface du couvercle, essuyez-le complètement. Autrement, cela pourrait endommager la surface du couvercle.

REMARQUE

- **Si vous encaustiquez le véhicule, veillez à ne pas obstruer les gicleurs du lave-glace de pare-brise avec de la cire.**
- **Ne nettoyez pas la caméra de recul avec de l'alcool, de la benzine ou du diluant pour peinture. Autrement, il pourrait se produire une décoloration. Pour éliminer la saleté, essuyez la caméra avec un chiffon imbibé de détergent neutre dilué, puis essuyez-la avec un chiffon doux et sec.**
- **Lorsque vous encaustiquez le véhicule, faites bien attention à ne pas mettre de cire sur la caméra de recul. Si elle rentre quand même en**

contact avec la caméra, imbitez un chiffon de détergent neutre dilué pour enlever la cire.

■ **Nettoyage des jantes en alliage**

- Éliminez rapidement les saletés ou autres corps étrangers des jantes en alliage. Si vous attendez trop longtemps, le nettoyage risque d'être difficile.
- N'utilisez pas de savon contenant des particules abrasives pour nettoyer les jantes. Employez un produit de nettoyage neutre et rincez bien à l'eau. Ne nettoyez pas les jantes avec une brosse dure ou un appareil de lavage rapide.
- Lorsque le véhicule a été éclaboussé d'eau de mer, exposé au vent marin ou utilisé sur des routes sur lesquelles du sel ou autres produits d'épandage ont été employés, lavez-le (y compris les jantes en alliage) à l'eau le plus tôt possible.

10-2. Protection contre la corrosion

Votre véhicule SUBARU a été conçu et construit pour résister à la corrosion. Des matériaux spéciaux et des finitions de protection ont été utilisés pour la plupart des éléments du véhicule à la fois pour assurer la robustesse et la fiabilité et pour maintenir un bel aspect extérieur.

■ Causes les plus courantes de la corrosion

Les causes les plus courantes de la corrosion sont:

- L'accumulation de l'humidité qui fixe la saleté et les corps étrangers aux tôles de la carrosserie, dans les recoins, etc.
- Les dégâts infligés à la peinture et aux autres revêtements protecteurs par les gravillons, les éclats de pierre et les petits accrochages.

Facteurs favorisant la corrosion:

- Le véhicule est utilisé sur des routes salées ou traitées avec des produits chimiques anti-poussière, sur le littoral où l'air est salin, ou encore dans des zones industrielles très polluées.
- Le véhicule est utilisé dans des régions très humides, surtout lorsque la tempé-

rature atmosphérique frise le gel.

- Certaines parties du véhicule restent fréquemment humides pendant longtemps même si le reste du véhicule est sec.
- Certaines parties du véhicule exposées à des températures élevées restent humides par manque de ventilation.

■ Pour éviter la corrosion

Lavez le véhicule régulièrement pour éviter la corrosion de la carrosserie et des éléments de la suspension. En outre, le véhicule doit être lavé rapidement après avoir roulé sur une des surfaces suivantes.

- Routes salées contre le verglas en hiver
- Boue, sable, ou gravillons
- Routes en bord de mer

En fin de saison froide, il est recommandé de laver soigneusement et complètement le dessous de caisse.

Avant l'hiver, contrôlez l'état des éléments qui se trouvent sous le véhicule, tels que le système d'échappement, les canalisations de carburant et de frein, les câbles de frein, la suspension, le système de direction, le plancher et les ailes. Les pièces rouillées doivent recevoir un traite-

ment antirouille approprié ou doivent être remplacées. Si vous avez besoin d'aide, nous vous recommandons de faire exécuter ce genre de traitements ou de travaux d'entretien par votre concessionnaire SUBARU.

Réparez sans attendre les écailles ou les éraflures de la peinture.

Contrôlez l'intérieur du véhicule; toute accumulation d'humidité ou de saleté sous les tapis de sol favorise la corrosion. Assurez-vous de temps à autre que le dessous des tapis est sec.

Gardez votre garage sec. Évitez d'utiliser comme garage un local humide ou mal ventilé. L'humidité ambiante est aussi un facteur favorisant la corrosion. Laver le véhicule à l'intérieur du garage ou rentrer au garage un véhicule mouillé ou couvert de neige contribue à maintenir le garage humide.

Si le véhicule est utilisé par temps froid et/ou dans des régions où du sel ou d'autres produits corrosifs sont employés sur les routes, les charnières et les serrures des portières ainsi que l'attache du capot doivent être contrôlées et lubrifiées périodiquement.

10-3. Nettoyage de l'habitacle

Pour nettoyer le tableau des commandes de climatisation, l'équipement audio, le tableau de bord, la console centrale, le tableau des instruments de bord et les commutateurs, utilisez un chiffon doux légèrement humide. (N'utilisez pas de solvants organiques.)

■ Sièges en tissu

Éliminez les saletés, la poussière et les détritrus à l'aspirateur. Pour les saletés incrustées dans le tissu et résistant à l'aspirateur, utilisez une brosse douce avant de les aspirer.

Frottez le tissu avec un chiffon humide bien essoré et séchez ensuite le tissu complètement. Si la tache est encore visible, frottez avec un savon doux en solution dans de l'eau tiède et séchez complètement.

Pour éliminer les taches persistantes, vous pouvez essayer un détachant pour tissus en vente dans le commerce. Commencez par appliquer le produit sur un endroit non apparent pour vérifier qu'il ne dégrade pas le tissu des sièges. Suivez le mode d'emploi fourni avec le produit.

ATTENTION

Pour le nettoyage des sièges, n'employez aucun produit chimique comme la benzine, le diluant à peinture, etc. Cela pourrait endommager la surface et causer une détérioration de la couleur.

■ Sièges en cuir

Le cuir adopté par SUBARU est un produit naturel de grande qualité qui conservera un très bel aspect pendant de longues années s'il est convenablement entretenu.

Ne laissez pas la boue ou la saleté sécher sur le cuir car cela le fragilise et le vieillit prématurément. Pour maintenir sa résistance, le cuir doit être nettoyé tous les mois ou à chaque fois qu'il devient sale.

Avant de nettoyer le capiton en cuir, passez l'aspirateur dessus pour éliminer la poussière. Utilisez un chiffon doux et non pelucheux imbibé d'eau tiède et de savon doux en prenant soin de ne pas tremper le cuir ni de laisser pénétrer de l'eau dans les coutures. Effectuez un léger mouvement circulaire pour nettoyer le cuir - ne frottez pas et n'exercez pas de pression extrême. Essayez à nouveau le cuir avec un autre chiffon propre et légèrement humide pour éliminer les

résidus de savon, et séchez avec un chiffon doux.

Si le cuir est terni ou qu'il présente des tâches coriaces, vous pouvez le traiter avec un spray pour cuir en vente dans le commerce. N'utilisez jamais d'alcool, de solvants de nettoyage, d'huiles pour cuir, de vernis ou de produits de polissage sur votre cuir, car cela dessècherait sa finition.

Si votre SUBARU doit être garé en plein soleil pendant longtemps, il est recommandé de couvrir les sièges et les appuie-tête ou bien de masquer les vitres pour éviter que le cuir ne perde son éclat et ne rétrécisse.

À l'usage, chaque section des sièges développe les plis et rides caractéristiques du cuir véritable.

■ Capitons en simili-cuir

Le simili-cuir adopté par SUBARU peut être nettoyé avec un savon doux ou une solution de détergent après avoir éliminé la plus grande partie de la saleté à l'aspirateur ou à la brosse. Attendez quelques minutes que le savon ait détrempé la saleté incrustée, puis essuyez avec un chiffon propre mouillé. Si nécessaire, utilisez un produit de nettoyage moussant pour cuirs synthétiques en vente dans le commerce.

ATTENTION

N'utilisez jamais de produit agressif (solvant chimique, diluant à peinture, produit de nettoyage des vitres ou carburant) sur les garnitures en cuir véritable ou en matière synthétique. Cela pourrait endommager la surface et causer une détérioration de la couleur.

■ Ceinture de sécurité

Pour plus de détails sur la façon de nettoyer la ceinture de sécurité, reportez-vous à "Entretien des ceintures de sécurité" P64.

■ Tableau de bord, panneau de commande, commutateurs, instruments de bord et autres surfaces en plastique

Pour nettoyer le tableau de bord, la console centrale, le tableau des instruments de bord et les commutateurs, utilisez un chiffon doux et légèrement humide.

ATTENTION

- N'utilisez ni solvants organiques comme du diluant à peinture ou du carburant, ni produits détergents forts contenant de tels solvants. Cela pourrait endommager la surface et causer une détérioration de la couleur.
- N'utilisez pas de solvants chimiques qui contiennent du silicone sur le système audio du véhicule, sur les composants électriques du climatiseur ou sur toute commande. Si le silicone adhère à ces parties, il peut causer des dommages aux composants électriques.

■ Affichage d'informations central

Pour nettoyer l'affichage d'informations central, essuyez-le avec un chiffon au silicone ou avec un chiffon doux. Si le(s) moniteur(s) est (sont) très sale(s), nettoyez-le(s) avec un chiffon doux imbibé de détergent neutre, puis essuyez soigneusement pour éliminer le détergent restant.

ATTENTION

- Ne pulvérisez pas le détergent neutre directement sur l' (les) affichage(s). Vous risqueriez d'endommager les composants du moniteur.
- N'essuyez pas l' (les) affichage(s) avec un chiffon rêche. Cela pourrait rayer le moniteur.
- N'utilisez pas de produits de nettoyage contenant du diluant, du carburant ou toute autre substance volatile. Ces produits de nettoyage pourraient effacer les indications inscrites sur les touches de l' (des) affichage(s).

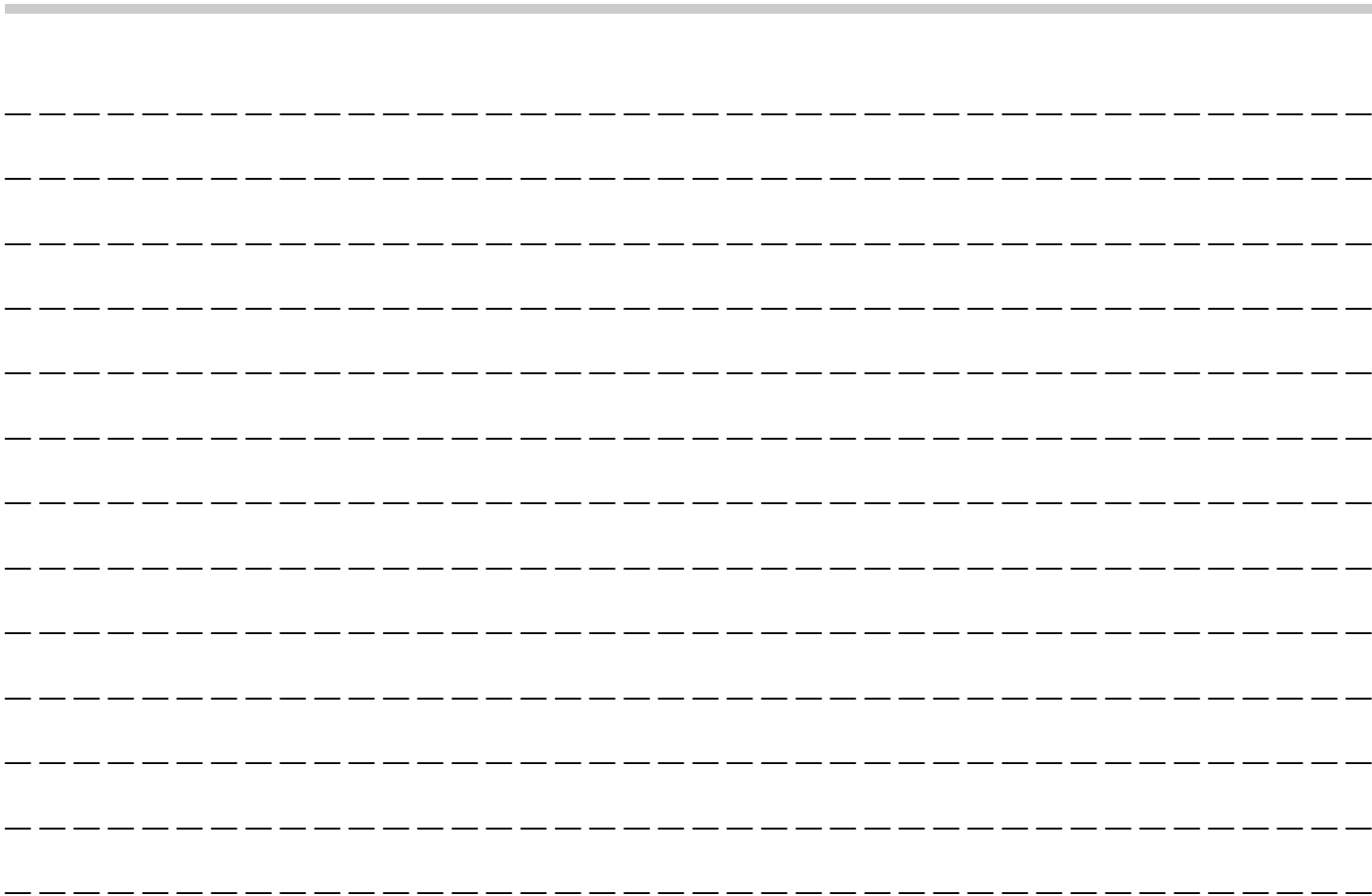

11-1. Programme d'entretien.....	451	11-11. Liquide de transmission à variation continue.....	472
11-2. Précautions concernant l'entretien	455	11-12. Huile de différentiel avant et huile de différentiel arrière.....	472
Avant toute intervention de contrôle ou de réparation dans le compartiment moteur.....	456	Qualité et viscosité d'huile recommandées.....	472
Lors de toute intervention de contrôle ou de réparation dans le compartiment moteur.....	456	11-13. Liquide de frein.....	473
Lors des contrôles ou travaux dans le compartiment moteur avec le moteur en marche.....	457	Contrôle du niveau de liquide.....	473
11-3. Conseils d'entretien.....	457	Liquide de frein recommandé.....	474
Lors du remplacement de pièces.....	457	11-14. Pédale de frein.....	474
Retrait et réinstallation des agrafes.....	457	11-15. Système d'aide au démarrage en côte.....	474
11-4. Capot moteur.....	459	11-16. Remplacement des plaquettes de frein.....	475
11-5. Vue d'ensemble du compartiment moteur.....	462	Rodage des plaquettes de frein neuves.....	475
11-6. Huile moteur.....	463	11-17. Roues et pneus.....	476
Consommation d'huile moteur.....	463	Types de pneus.....	476
Contrôle du niveau d'huile.....	463	Système de surveillance de la pression des pneus (TPMS).....	476
Vidange de l'huile et remplacement du filtre.....	465	Inspection des pneus.....	478
Qualité et viscosité d'huile recommandées.....	465	Pression et usure des pneus.....	479
Huile synthétique.....	465	Équilibrage des roues.....	481
11-7. Système de refroidissement.....	466	Indicateurs d'usure.....	481
Ventilateur, tuyaux et raccords.....	467	Sens de rotation des pneus.....	482
Liquide de refroidissement du moteur.....	468	Permutation des pneus.....	482
11-8. Élément du filtre à air.....	470	Remplacement des pneus.....	483
Remplacement de l'élément du filtre à air.....	470	Remplacement des roues.....	486
11-9. Bougies d'allumage.....	471	11-18. Jantes en alliage.....	487
Bougies d'allumage recommandées.....	471	11-19. Liquide de lave-glace de pare-brise.....	488
11-10. Courroie d'entraînement.....	472	11-20. Remplacement des balais d'essuie-glaces.....	489
		Ensemble balais d'essuie-glaces de pare-brise...	490

Entretien et réparations

Caoutchouc de balais d'essuie-vitre.....	491	11-24. Remplacement des ampoules	498
Ensemble balais d'essuie-glace de lunette arrière	492	Phares	498
Caoutchouc de balai d'essuie-glace de lunette arrière	493	Feux combinés arrière.....	499
11-21. Batterie	494	Feu de recul.....	500
Batterie auxiliaire 12 V et batterie de redémarrage du moteur 12 V.....	494	Éclairage de plaque d'immatriculation	501
Batterie haute tension.....	496	Autres ampoules	501
11-22. Fusibles	496	11-25. Remplacement de la pile.....	502
11-23. Installation d'accessoires.....	498	Remplacement de la pile du porte-clés d'accès	503
		Mise au rebut en toute sécurité des piles boutons	504

11-1. Programme d'entretien

Pour maintenir votre véhicule en bon état de marche et garantir les meilleures performances en tous temps, les opérations d'entretien recommandées doivent être exécutées selon le programme d'entretien.

REMARQUE

- La périodicité indiquée pour les inspections et opérations d'entretien est à considérer comme un minimum. Il peut donc être souhaitable d'effectuer ces inspections et opérations plus fréquemment, en fonction de l'état des routes, du climat, des conditions atmosphériques et de l'usage qui est fait du véhicule. Ces conditions sont susceptibles de varier d'un pays à un autre. Il peut ainsi y avoir des exigences particulières dans votre pays. Il est recommandé de contacter votre concessionnaire SUBARU agréé pour plus de détails concernant le programme d'entretien applicable à votre véhicule.
- Vous pouvez définir un rappel à afficher lorsque des travaux d'entretien périodique arrivent à échéance. Pour plus de détails, reportez-vous à "Réglages généraux" P221.

Au-delà de 120 000 km ou 96 mois, reprenez le tableau ci-dessous à partir de la troisième colonne en ajoutant 120 000 km ou 96 mois aux en-têtes de colonne.

Symboles utilisés:

R: Remplacer

I: Inspecter puis régler, corriger ou remplacer si nécessaire.

P: Effectuer

(I): Entretien recommandé pour la sécurité de fonctionnement du véhicule

ENTRETIEN À EFFECTUER		PÉRIODICITÉ (kilométrage parcouru ou nombre de mois, à la première des deux échéances)								REMARQUES	
		Mois	12	24	36	48	60	72	84		96
		× 1 000 km	15	30	45	60	75	90	105		120
1	Huile moteur	R	R	R	R	R	R	R	R	R	Voir REMARQUE 1)
2	Filtre à huile moteur	R	R	R	R	R	R	R	R	R	Voir REMARQUE 1)
3	Courroie d'entraînement	I	I	I	I	I	I	I	I	I	

452 Programme d'entretien

ENTRETIEN À EFFECTUER		PÉRIODICITÉ (kilométrage parcouru ou nombre de mois, à la première des deux échéances)								REMARQUES	
		Mois	12	24	36	48	60	72	84		96
		× 1 000 km	15	30	45	60	75	90	105		120
4	Système de climatisation, tuyaux et raccords		I			I		I		I	
5	Changez le liquide de refroidissement (SUBARU SUPER COOLANT ou équivalent)	1er remplacement: 132 mois (11 ans)/220 000 km À partir du 2ème remplacement: Tous les 72 mois (6 ans)/120 000 km									
6	Système d'alimentation en carburant, canalisations, raccords		I			I		I		I	Voir REMARQUE 2)
7	Filtre à carburant	Pour l'Europe*								R	Remplacez tous les 120 000 km
		À l'exception de l'Europe						R			Remplacez tous les 90 000 km
8	Élément du filtre à air	I	I	R	I	I	R	I	I	Remplacez tous les 45 000 km	
9	Bougies d'allumage							R		Remplacez tous les 105 000 km	
10	Lubrifiants du différentiel avant et arrière (huile pour engrenages)		I			R		I		R	Voir REMARQUE 3)

*: À l'exception de la CEI et d'Israël

ENTRETIEN À EFFECTUER		PÉRIODICITÉ (kilométrage parcouru ou nombre de mois, à la première des deux échéances)								REMARQUES	
		Mois	12	24	36	48	60	72	84		96
		× 1 000 km	15	30	45	60	75	90	105		120
11	Liquide de transmission à variation continue		I		I		I		I	Voir REMARQUE 4)	
12	Liquide de frein		R		R		R		R	Voir REMARQUE 5)	
13	Plaquettes et disques de frein à disque/ soufflets et articulations des arbres de roue avant et arrière	I	I	I	I	I	I	I	I	Voir REMARQUE 2)	
14	Canalisations et tambours de frein (canalisa- tions et tambours de frein de stationnement compris)		I		I		I		I	Voir REMARQUE 2)	
15	Inspection des canalisations de frein, contrôle du fonctionnement du frein de stationnement et des freins de service		P		P		P		P	Voir REMARQUE 2)	
16	Système de direction et de suspension		I		I		I		I	Voir REMARQUE 2)	
17	Roulements de roue avant et arrière								(I)		
18	Filtre à air d'habitacle (à l'exception de la CEI et d'Israël)	I	R	I	R	I	R	I	R	Voir REMARQUE 6)	
19	Filtre à air d'habitacle (pour la CEI et Israël)	Remplacez tous les 12 mois ou tous les 12 000 km, à la première de ces deux échéances								Voir REMARQUE 6)	
20	BOUTEILLE D'ADDITIF DE CARBURANT SUBARU D'ORIGINE (Pour les zones où la teneur en impuretés du carburant est élevée)	Ajoutez une bouteille au réservoir de carburant tous les 15 000 km								Voir REMARQUE 7)	

REMARQUE

- 1) Si le véhicule est utilisé dans des conditions difficiles (voir exemples* ci-après), l'huile moteur et le filtre à huile moteur doivent être remplacés plus fréquemment.
- 2) Si le véhicule est utilisé dans des conditions difficiles (voir exemples* ci-après), cette inspection doit être effectuée tous les 15 000 km ou tous les 12 mois, à la première des deux échéances.
- 3) Si le véhicule est utilisé régulièrement dans des conditions très dures telles que la traction d'une remorque, le remplacement de l'huile des différentiels avant et arrière doit être plus fréquent.
- 4) Si le véhicule est utilisé dans des conditions difficiles (voir exemples* ci-après), le liquide de transmission à variation continue doit être changé tous les 45 000 km.
- 5) Si le véhicule est utilisé dans les régions suivantes, remplacez le liquide tous les 15 000 km ou tous les 12 mois, à la première des deux échéances.
 - (1) Régions très humides
 - (2) Régions montagneuses
- 6) Si le véhicule est utilisé dans des conditions difficiles (voir exemples* ci-après), l'élément du filtre à air et le filtre à air doivent être remplacés plus souvent.
- 7) Dans les régions où la teneur en impuretés du carburant est élevée.

* Par conditions difficiles, il faut entendre:

- (1) Utilisation par temps extrêmement froid (Interventions 1, 2 et 16 uniquement)
- (2) Traction d'une remorque (Interventions 1, 2, 10, 11, 13, 15 et 16 uniquement)
- (3) Trajets courts très fréquents (Interventions 1, 2, 13 et 14 uniquement)
- (4) Conduite sur routes poussiéreuses (Interventions 8, 13, 14, 18 et 19 uniquement)
- (5) Conduite sur routes accidentées et/ou boueuses (Interventions 13, 14, 16, 18 et 19 uniquement)
- (6) Conduite dans des régions où l'on pratique le salage ou l'épandage d'autres produits corrosifs sur les routes (Interventions 6, 13, 14, 15 et 16 uniquement)
- (7) Lieu de résidence en bord de mer (Interventions 6, 13, 14, 15 et 16 uniquement)

11-2. Précautions concernant l'entretien

Il est recommandé de faire effectuer tous les travaux d'entretien et de réparation par un concessionnaire agréé SUBARU.

Si vous souhaitez effectuer vous-même certains travaux d'entretien et de réparation, vous devez au préalable vous familiariser avec les consignes générales d'entretien et de réparation de votre véhicule SUBARU présentées dans ce chapitre.

Toute erreur ou omission lors des travaux d'entretien peut compromettre le bon fonctionnement du véhicule et sa sécurité. La garantie ne couvre pas les anomalies résultant d'erreurs ou d'omissions lors des travaux d'entretien et de réparation que vous auriez effectués par vous-même.



DANGER

- Avant toute intervention d'entretien, commencez par garer votre véhicule dans un endroit sûr.
- Observez toujours la plus grande prudence lorsque vous travaillez sur votre véhicule pour ne pas risquer de vous blesser. N'oubliez pas que certaines des sub-

stances utilisées par le véhicule sont dangereuses si elles sont manipulées sans précautions, par exemple l'acide de batterie.

- Ne confiez l'entretien de votre véhicule qu'à du personnel compétent. Toute personne inexpérimentée pourrait se blesser gravement en travaillant sur votre véhicule.
- Utilisez toujours les outils appropriés et assurez-vous qu'ils sont bien entretenus.
- Ne vous placez jamais sous un véhicule soutenu seulement par un cric. Faites toujours reposer le véhicule sur des chandelles.
- Ne laissez jamais tourner le système e-BOXER dans un endroit mal aéré, tel qu'un garage ou autre local fermé.
- Ne fumez pas à proximité du carburant ou de la batterie. Cela pourrait causer un incendie.
- Le circuit d'alimentation en carburant étant toujours sous pression, nous vous recommandons de faire remplacer le filtre à carburant par votre concessionnaire SUBARU.

- Protégez-vous les yeux avec une protection appropriée pour éviter toute pénétration ou projection d'huile ou de fluide dans les yeux. En cas de contact avec les yeux, rincez-les abondamment avec de l'eau propre.
- Ne touchez pas au câblage électrique du système de coussin de sécurité SRS et du système de prétensionneur de ceinture de sécurité; ne tentez pas de débrancher les connecteurs de ces systèmes, car cela pourrait provoquer leur déclenchement ou, au contraire, les rendre inopérants. NE faites JAMAIS des contrôles sur ces câblages en utilisant un testeur de circuits. Pour toute intervention sur le système de coussin de sécurité SRS ou sur le système de prétensionneur de ceinture de sécurité, nous vous recommandons de consulter le concessionnaire SUBARU le plus proche.

- Vérifiez si il ne reste pas de tissus et d'outils à l'intérieur du compartiment moteur. S'il en reste à l'intérieur, cela peut être à l'origine d'un dysfonctionnement ou d'un incendie.

■ Avant toute intervention de contrôle ou de réparation dans le compartiment moteur

DANGER

- Arrêtez toujours le système e-BOXER et serrez le frein de stationnement pour éviter que le véhicule ne se déplace.
- Attendez que le moteur ait refroidi. Le moteur est très chaud pendant la marche et il reste brûlant un certain temps après l'arrêt.
- Veillez à ne pas répandre d'huile moteur, de liquide de refroidissement du moteur, de liquide de frein ou tout autre fluide sur le moteur encore chaud. Cela pourrait provoquer un incendie.

- Lorsque le contacteur d'allumage est en position "ON", le ventilateur du radiateur peut se mettre soudainement en marche même après l'arrêt du système e-BOXER. Si votre corps ou vos vêtements viennent à entrer en contact avec un ventilateur en rotation, cela peut causer de graves blessures. Pour éviter tout risque de blessure, suivez les précautions suivantes.

- Tournez toujours le contacteur d'allumage à bouton-poussoir sur la position "OFF" et confirmez que l'indicateur de fonctionnement sur la commande est éteint. Sortez alors le porte-clés d'accès du véhicule.

■ Lors de toute intervention de contrôle ou de réparation dans le compartiment moteur

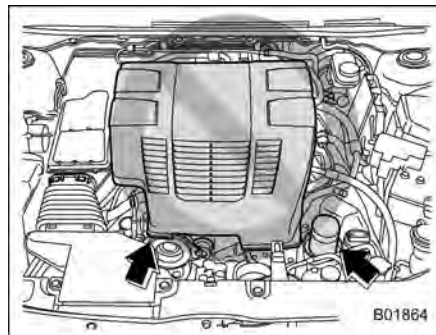

DANGER

Lorsque vous effectuez une inspection ou un entretien, s'il n'est pas nécessaire de faire fonctionner le moteur, assurez-vous que le contacteur d'allumage est en position "OFF".

ATTENTION

- Ne touchez pas la protection de la courroie lors d'une intervention de contrôle dans le compartiment moteur. Autrement, votre

main risque de glisser de la protection de la courroie et cela pourrait provoquer un accident imprévu.

- Ne touchez pas le filtre à huile jusqu'à ce que le moteur ait refroidi complètement. Ceci est dangereux et peut entraîner des brûlures ou d'autres blessures. Notez bien que le filtre à huile est très chaud pendant que le moteur est en marche et il reste brûlant un certain temps après l'arrêt.

■ Lors des contrôles ou travaux dans le compartiment moteur avec le moteur en marche

⚠ DANGER

Un moteur en marche peut être dangereux. N'approchez jamais les mains du ventilateur de radiateur, de la courroie d'entraînement et des autres organes en mouvement du moteur et faites très attention à ne pas y faire prendre vos vêtements, vos cheveux ou un outil. Il est conseillé de retirer vos bagues, votre montre et votre cravate.

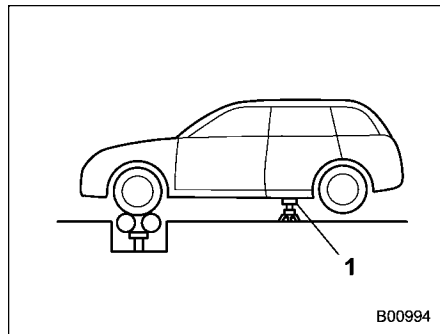

1 Chandelle

Pour les interventions de contrôle ou de réparation sur un modèle AWD nécessitant de laisser le système e-BOXER en marche et de faire tourner les roues, décollez les quatre roues du sol, ou faites-les reposer sur des rouleaux de garage pour que le véhicule ne puisse pas bouger. N'accélérez et ne freinez jamais brusquement.

11-3. Conseils d'entretien

■ Lors du remplacement de pièces

Pour des informations relatives au remplacement de pièces pour entretien, nous vous recommandons de contacter un concessionnaire ou un réparateur SUBARU agréé, ou tout autre professionnel dûment qualifié et équipé.

■ Retrait et réinstallation des agrafes

Certaines agrafes et garnitures de l'aile doivent être enlevées avant le remplacement de l'élément du filtre à air ou de certaines ampoules.

▼ **Retrait des agrafes**

Des agrafes de différents types sont utilisés à votre véhicule.

▽ **Agrafes de type A et D**

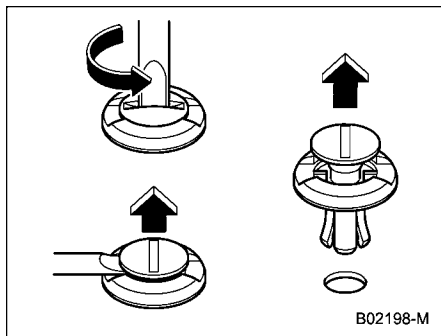

Agrafes de type A

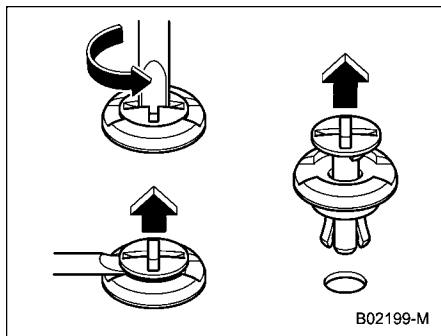

Agrafes de type D

1. Tournez les agrafes dans le sens inverse des aiguilles d'une montre à l'aide d'un tournevis à lame plate jusqu'à ce que la partie centrale de l'agrafe se soulève.
2. Retirez les agrafes en faisant levier avec un tournevis à lame plate.

▽ **Agrafes de type B**

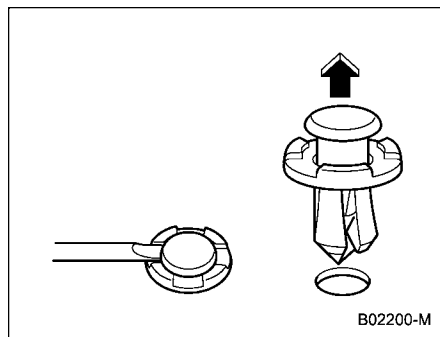

1. Sortez la partie centrale de l'agrafe à l'aide d'un tournevis à lame plate tel qu'illustré.
2. Tirez sur la partie saillante centrale pour enlever la pièce entière de l'agrafe.

▽ **Agrafes de type C**

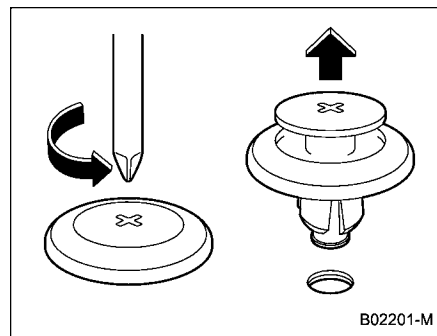

1. Tournez l'agrafe dans le sens inverse des aiguilles d'une montre à l'aide d'un tournevis cruciforme jusqu'à ce que la partie centrale de l'agrafe se soulève.
2. Enlevez l'ensemble de l'agrafe en tirant en haut.

▼ Réinstallation des agrafes

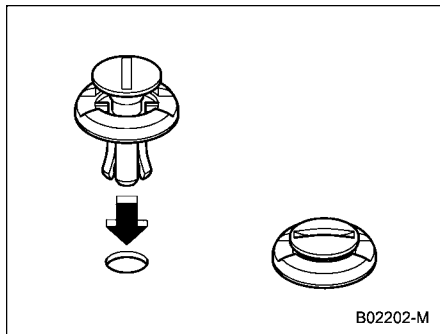

Agrafes de type A

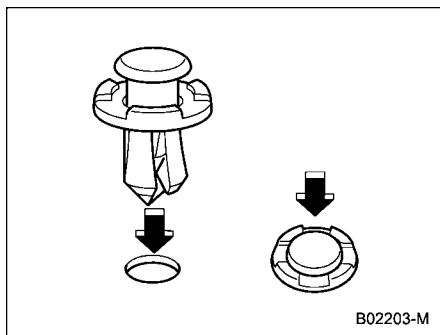

Agrafes de type B

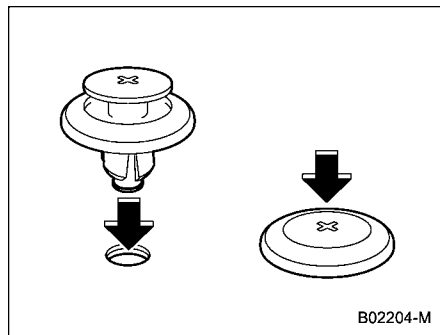

Agrafes de type C

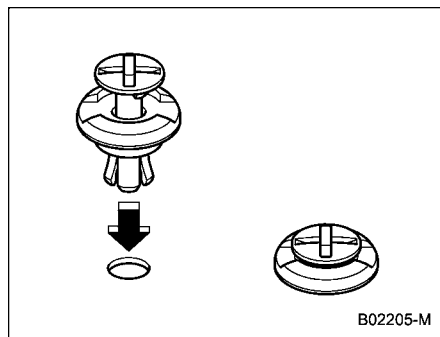

Agrafes de type D

Insérez d'abord l'agrafe sans la partie centrale puis poussez dans le trou la partie centrale de l'agrafe.

11-4. Capot moteur

⚠ DANGER

N'ouvrez pas le capot moteur lorsque le moteur est arrêté automatiquement.

Si le capot moteur est ouvert, le système e-BOXER s'éteint automatiquement afin d'assurer la sécurité même si le conducteur enfonce la pédale de frein. Dans ce cas, il est possible que ce qui suit se produise.

- Le véhicule commence à se déplacer sur une pente.
- Le mouvement du volant devient lourd.
- Les freins ne fonctionnent plus.

⚠ ATTENTION

- Faites extrêmement attention à ne pas coincer vos doigts ou d'autres objets lors de la fermeture du capot moteur.
- N'appuyez pas fortement sur le capot pour le fermer. Cela pourrait déformer le métal.

- Faites attention durant l'ouverture du capot moteur lorsque le vent est fort. Le capot moteur peut se fermer soudainement, pouvant alors causer des blessures en se fermant en claquant.
- N'installez pas d'accessoires autre que des accessoires SUBARU d'origine pour le capot moteur. Si le capot moteur devient trop lourd, la barre risque de ne pas être en mesure de le maintenir ouvert.
- Vérifiez que l'extrémité du soutien de capot est insérée dans la fente. Si elle n'est pas insérée correctement, le hayon peut se refermer et provoquer des blessures.

REMARQUE

Si la base du soutien de capot est coincée, remettez celle-ci en place sans appliquer de force excessive.

Ouverture du capot:

1. Si les balais d'essuie-glaces ont été écartés du pare-brise, remettez-les en position normale contre la vitre.

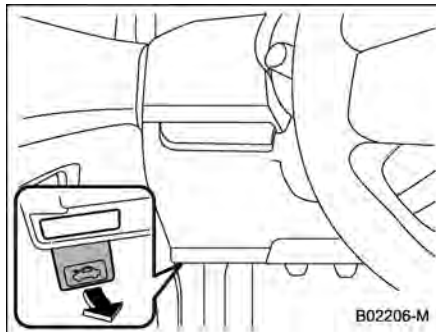

2. Tirez le bouton d'ouverture du capot sous le tableau de bord.

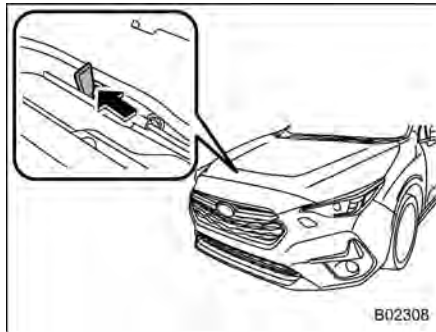

3. Libérez le crochet de sécurité en poussant vers la gauche le levier par l'entrebâillement entre la calandre avant et le capot.

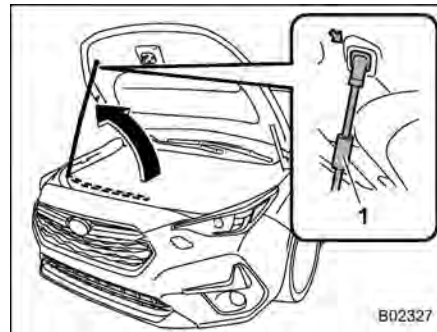

1. Poignée
4. Soulevez le capot, sortez le soutien de capot de son récipient et insérez le bout du soutien de capot dans la fente du capot. Tenez la poignée pour manier le soutien de capot.

Fermeture du capot:

1. Levez légèrement le capot et retirez le soutien de capot de la fente du capot et remettez le soutien dans son récipient.
2. Abaissez le capot jusqu'à une hauteur de 20 à 30 cm environ de la position de fermeture complète, puis lâchez-le.
3. Après fermeture, vérifiez toujours que le capot est convenablement verrouillé.

Si le capot ne se verrouille pas, recommencez en le lâchant d'un peu plus haut.



DANGER

Avant de prendre la route, vérifiez toujours que le capot est bien verrouillé. S'il ne l'est pas, il risque de s'ouvrir pendant la conduite, ce qui peut gêner votre vision, et causer un accident et des blessures graves.

11-5. Vue d'ensemble du compartiment moteur

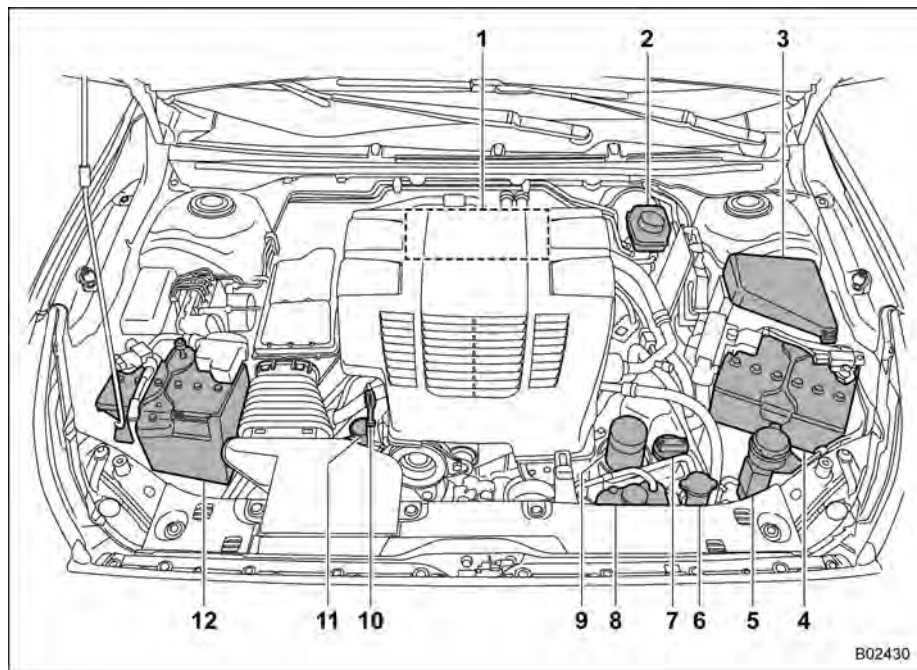

- 1 Boîtier de filtre à air (page 470)
- 2 Réservoir de liquide de frein (page 473)
- 3 Boîte à fusibles (page 496)
- 4 Batterie auxiliaire 12 V (page 494)
- 5 Réservoir de liquide de lave-glace (page 488)
- 6 Bouchon du radiateur (page 468)
- 7 Bouchon de remplissage d'huile moteur (page 463)
- 8 Réservoir du liquide de refroidissement du moteur (page 468)
- 9 Filtre à huile moteur (page 465)
- 10 Jauge de niveau d'huile moteur (page 463)
- 11 Bouchon du tuyau de liquide de refroidissement (page 469)
- 12 Batterie de redémarrage du moteur 12 V (page 494)

L'illustration fait référence aux modèles avec conduite à gauche. L'emplacement de l'élément N° 2 (réservoir de liquide de frein) pour les modèles avec conduite à droite est à l'opposé de celui indiqué.

11-6. Huile moteur

ATTENTION

- Si la jauge de niveau ne s'enlève pas facilement, tournez-la à droite et à gauche, puis tirez-la. Autrement, vous pourriez vous blesser accidentellement en forçant.
- N'utilisez que de l'huile moteur de la qualité et de la viscosité recommandées.
- Veillez à ne pas répandre de l'huile moteur pendant le remplissage. L'huile répandue sur le tuyau d'échappement risquerait de produire une mauvaise odeur et de la fumée, voire de s'enflammer. Si de l'huile moteur coule sur le tuyau d'échappement, assurez-vous d'essuyer pour éliminer le liquide répandu.

■ Consommation d'huile moteur

De l'huile moteur sera consommée pendant la conduite. Le taux de consommation peut être affecté par des facteurs tels que le type de boîte de vitesses, le style de

conduite, le terrain et la température. Dans les conditions suivantes, la consommation d'huile peut être augmentée et nécessite donc un remplissage entre les intervalles d'entretien :

- Lorsque le moteur est neuf et pendant la période de rodage
- Lorsque l'huile moteur est de mauvaise qualité
- Lorsqu'une viscosité d'huile incorrecte est utilisée
- Lorsque le freinage moteur est utilisé (à plusieurs reprises)
- Lorsque le moteur fonctionne à un régime élevé (pendant de longues périodes)
- Lorsque le moteur a une charge ou une demande excessive (pendant de longues périodes)
- Lorsque le moteur tourne au ralenti pendant de longues périodes
- Lorsque le véhicule est utilisé dans des situations d'arrêt et de démarrage répétées et/ou de circulation dense
- Lorsque le véhicule est utilisé dans des conditions thermiques rigoureuses
- Lorsque le véhicule accélère et ralentit fréquemment

Dans ces conditions ou dans des conditions similaires, vous devez vérifier l'huile

à au moins tous les 2 remplissages de carburant et vidanger l'huile moteur plus souvent. Si votre taux de consommation d'huile est supérieur à un litre tous les 2 000 km, nous vous recommandons de contacter un concessionnaire SUBARU afin d'effectuer un test dans des conditions contrôlées.

■ Contrôle du niveau d'huile

1. Garez le véhicule sur une surface plane et arrêtez le moteur. Ne contrôlez pas le niveau d'huile juste après l'arrêt du moteur mais attendez au moins 5 minutes pour laisser à l'huile le temps de redescendre au carter inférieur.

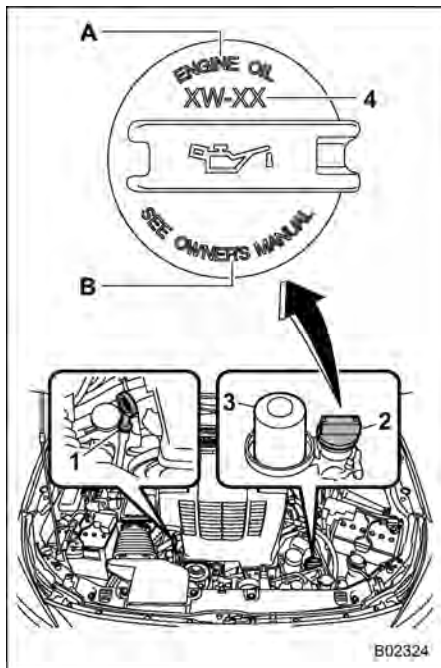

- 1 Jauge de niveau d'huile
- 2 Bouchon de remplissage d'huile
- 3 Filtre à huile
- 4 Viscosité de l'huile 0W-20
- A HUILE MOTEUR

B REPORTEZ-VOUS AU MANUEL DU CONDUCTEUR

ATTENTION

Si la jauge de niveau ne s'enlève pas facilement, tournez-la à droite et à gauche, puis tirez-la. Autrement, vous pourriez vous blesser accidentellement en forçant.

2. Tirez la jauge de niveau, essuyez-la et remettez-la en place.
3. Assurez-vous de bien insérer la jauge de niveau au maximum.

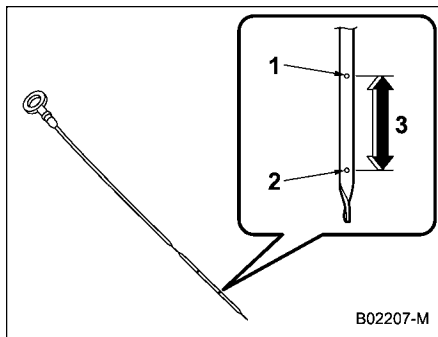

- 1 Niveau plein
- 2 Niveau bas
- 3 Environ 1,0 litre du niveau minimal au niveau maximal

4. Tirez la jauge de niveau d'huile une nouvelle fois.
5. Vérifiez les niveaux d'huile des deux côtés de la jauge de niveau. Le niveau de l'huile moteur doit être jugé par le plus faible des deux niveaux. Si le niveau d'huile est plus bas que le repère de niveau bas, ajoutez de l'huile pour qu'il atteigne le niveau plein.

ATTENTION

- Attention à ne pas toucher le filtre à huile moteur lorsque vous retirez le bouchon de remplissage du filtre à huile. Ceci pourrait provoquer une brûlure, un pincement de doigt ou toute autre blessure.
- N'utilisez que de l'huile moteur de la qualité et de la viscosité recommandées.
- Veillez à ne pas répandre de l'huile moteur pendant le remplissage. L'huile répandue sur le tuyau d'échappement risquerait de produire une mauvaise odeur et de la fumée, voire de s'enflammer. Si de l'huile moteur coule sur le tuyau d'échappement, assurez-vous d'essayer pour élimi-

ner le liquide répandu.

Pour ajouter de l'huile moteur, retirez le bouchon de remplissage d'huile moteur et versez lentement de l'huile moteur à travers le goulot de remplissage. Après avoir versé l'huile dans le moteur, vérifiez que le niveau d'huile est correct à l'aide de la jauge de niveau.

REMARQUE

- Pour éviter tout excès de remplissage, ne remplissez pas plus haut que le repère maximal lorsque le moteur est froid.
- Le témoin avertisseur de niveau d'huile moteur bas peut rester allumé lorsque le moteur est démarré immédiatement après le remplissage ou la vidange de l'huile moteur. Dans de tels cas, gardez le véhicule sur une surface plane et attendez pendant plus d'une minute jusqu'à ce que le niveau d'huile se stabilise, après quoi le témoin avertisseur s'éteint. Reportez-vous à "Témoin avertisseur de niveau d'huile moteur bas" P178.

■ Vidange de l'huile et remplacement du filtre

Effectuez les vidanges d'huile et remplacements du filtre à huile en suivant le programme d'entretien inclus.

Les vidanges d'huile moteur et les remplacements de filtre à huile doivent être effectués plus fréquemment que ne l'indique le programme d'entretien si le véhicule est utilisé sur de courts trajets ou par temps extrêmement froid.

REMARQUE

- La vidange de l'huile moteur et le remplacement du filtre à huile doivent être effectués par un professionnel qualifié. Nous vous recommandons de contacter votre concessionnaire SUBARU pour la vidange de l'huile moteur et le remplacement du filtre à huile. Des techniciens parfaitement qualifiés sont présents chez les concessionnaires SUBARU et sont formés à l'utilisation des outils spécifiques, des pièces de rechange et de l'huile recommandée pour cette intervention. Les huiles usagées sont également mises au rebut de manière appropriée.
- Si vous vidangez l'huile vous-même, respectez les réglementations locales et mettez l'huile usagée au rebut

de manière appropriée.

■ Qualité et viscosité d'huile recommandées



ATTENTION

N'utilisez que de l'huile moteur de la qualité et de la viscosité recommandées.

Reportez-vous à "Huile moteur" P507.

REMARQUE

La viscosité, c'est-à-dire l'épaisseur de l'huile moteur, influe sur la consommation de carburant. Les huiles de faible viscosité permettent d'économiser le carburant. Cependant, par temps chaud, il faut une huile plus visqueuse pour assurer la lubrification correcte du moteur.

■ Huile synthétique

Il est conseillé d'utiliser une huile moteur synthétique satisfaisant aux exigences de l'huile moteur classique. Lorsque vous utilisez de l'huile synthétique, vous devez utiliser une huile de la même classe, viscosité et catégorie que celle indiquée dans ce Manuel du conducteur. Reportez-

vous à "Huile moteur" P507. Vous devez également respecter la fréquence de remplacement de l'huile et du filtre indiquée dans le programme d'entretien. Reportez-vous à "Programme d'entretien" P451.

REMARQUE

L'huile synthétique de grade et viscosité noté dans le chapitre 12 est recommandée pour des performances optimales du moteur. Vous pouvez utiliser de l'huile conventionnelle si de l'huile synthétique n'est pas disponible.

11-7. Système de refroidissement

DANGER

- Ne retirez jamais le bouchon du radiateur avant d'arrêter le moteur et attendez que le moteur ait suffisamment refroidi. À l'ouverture du bouchon alors que le moteur est encore chaud, le liquide bouillant sous pression risque de jaillir avec force et de vous infliger de très graves brûlures.
- Faites attention au ventilateur de refroidissement qui tourne lorsque le capot moteur est ouvert. Lorsque la température du moteur est élevée, le ventilateur de refroidissement du compartiment moteur peut se mettre en marche lorsque le contacteur d'allumage est en position "ON", même si le moteur est arrêté. Tout contact avec le ventilateur de refroidissement pendant qu'il tourne peut entraîner des blessures.

ATTENTION

- Le remplissage initial du système de refroidissement a été fait en usine avec un liquide de refroidissement de haute qualité à pouvoir anti-corrosif et pouvant s'utiliser toute l'année même à des températures négatives pouvant atteindre -36°C . Veillez bien à toujours utiliser du liquide SUBARU SUPER COOLANT d'origine ou un équivalent (liquide de refroidissement de type sans amine).
- Si le liquide de refroidissement nécessite une dilution dans l'eau, veillez à utiliser une eau douce (ou claire et buvable) et suivre le ratio de dilution requis.
- Mélanger avec un liquide de refroidissement différent et/ou une eau distillée peut provoquer certains problèmes tel qu'une durée de vie des composants moteur raccourcie, un calage du système de refroidissement, des fuites de liquides et un endommagement du moteur causé par une surchauffe. Ensuite, ne mélangez jamais différents types de liquides de refroidissement et/ou

d'eau diluée même si des températures négatives ne sont pas prévues.

- Veillez à ne pas répandre de liquide de refroidissement du moteur sur les peintures. Le liquide de refroidissement contient de l'alcool, qui pourrait endommager les peintures.

■ Ventilateur, tuyaux et raccords

Le système de refroidissement de votre véhicule est muni d'un ventilateur de radiateur électrique à commande thermostatique qui se met en marche lorsque le liquide de refroidissement du moteur atteint une certaine température.

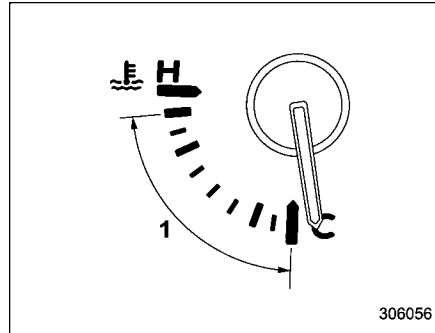

1 Portée de fonctionnement normale

Si le ventilateur de radiateur ne fonctionne pas même lorsque la jauge de température du liquide de refroidissement moteur dépasse la plage de fonctionnement normale, le circuit du ventilateur peut être défectueux. Reportez-vous à "Jauge de température du liquide de refroidissement du moteur" P169.

Contrôlez le fusible et remplacez-le si nécessaire. Reportez-vous à "Fusibles" P496. Si le fusible n'est pas grillé, nous vous recommandons de faire examiner le système de refroidissement par un concessionnaire SUBARU.

Si un ajout fréquent de liquide de refroidissement est nécessaire entre les visites d'entretien du véhicule, il est recommandé

de faire inspecter votre véhicule par un concessionnaire agréé SUBARU afin de vérifier s'il y a des fuites, des dégâts ou un relâchement.

■ Liquide de refroidissement du moteur

▼ Contrôle du niveau de liquide de refroidissement

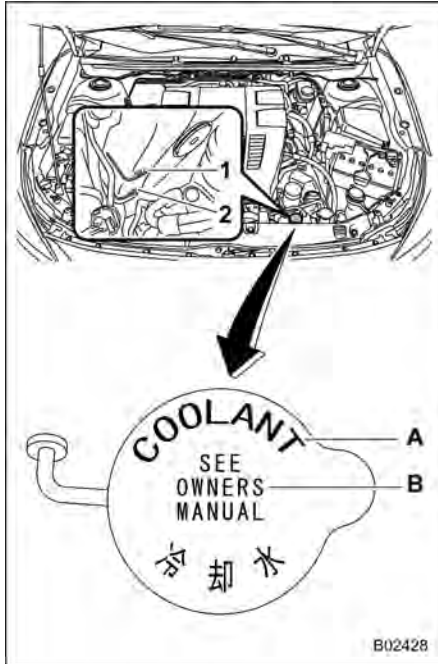

- 1 Repère de limite supérieur "FULL"
- 2 Repère de limite inférieur "LOW"

- A LIQUIDE DE REFROIDISSEMENT
 B REPORTEZ-VOUS AU MANUEL DU CONDUCTEUR

Contrôlez le niveau de liquide de refroidissement à chaque ravitaillement en carburant.

1. Contrôlez le niveau du liquide de refroidissement à l'extérieur du réservoir lorsque le moteur est froid.
2. Si le niveau est proche ou plus bas que le repère de limite inférieur "LOW", ajoutez du liquide de refroidissement jusqu'au repère de limite supérieur "FULL".

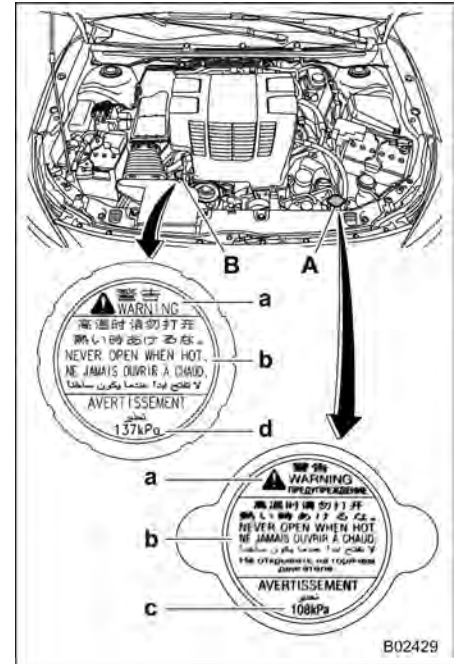

- A Bouchon du radiateur
 B Bouchon du tuyau de liquide de refroidissement

Étiquette sur le bouchon

- a DANGER
 b NE JAMAIS OUVRIR SI CHAUD.
 c 108 kPa

d 137 kPa

3. Si le réservoir est vide, retirez le bouchon du radiateur de refroidissement et remplissez jusqu'à juste en dessous du goulot de remplissage, comme indiqué dans l'illustration suivante.

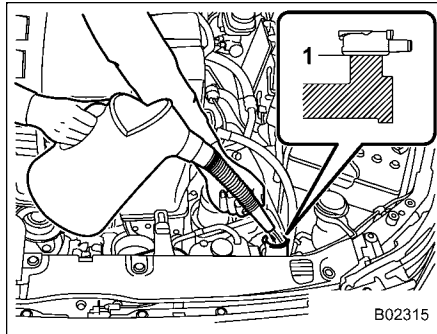

1 Remplissez jusqu'ici.

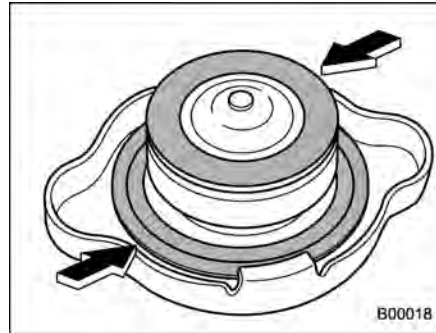

4. Après le remplissage du réservoir et du radiateur, refermez le bouchon en vérifiant que les joints en caoutchouc du bouchon de radiateur sont bien en place.

ATTENTION

- **Veillez à ne pas répandre de liquide de refroidissement du moteur pendant le remplissage. Le liquide de refroidissement répandu sur le tuyau d'échappement risque de produire une mauvaise odeur et de la fumée, voire de s'enflammer. Si du liquide de refroidissement du moteur coule sur le tuyau d'échappement, assurez-vous d'essuyer pour éliminer le liquide répandu.**

- **Veillez à ne pas répandre de liquide de refroidissement du moteur sur les peintures. Le liquide de refroidissement contient de l'alcool, qui pourrait endommager les peintures.**

▼ Vidange du liquide de refroidissement

Il peut être difficile de vidanger le liquide de refroidissement. Nous vous recommandons de faire vidanger le liquide de refroidissement par un concessionnaire SUBARU.

Le liquide de refroidissement doit être vidangé conformément au programme d'entretien inclus dans le "Programme d'entretien" P451.

11-8. Élément du filtre à air

DANGER

Ne faites pas tourner le moteur si l'élément du filtre à air n'est pas en place. En plus de sa fonction de filtrage, l'élément du filtre à air arrête les flammes en cas de retour de flammes depuis le moteur. Sans l'élément du filtre à air, vous risquez d'être brûlé par un retour de flammes du moteur.

ATTENTION

Remplacez toujours l'élément du filtre à air par une pièce SUBARU d'origine. Dans le cas contraire, vous risqueriez d'endommager le moteur.

L'élément du filtre à air fonctionne comme un écran de filtrage. Lorsque l'élément du filtre à air est enlevé ou perforé, ceci compromet la longévité du moteur car l'usure est plus rapide.

L'élément du filtre à air est de type sec. Il n'est pas nécessaire de nettoyer ou laver l'élément du filtre à air.

■ Remplacement de l'élément du filtre à air

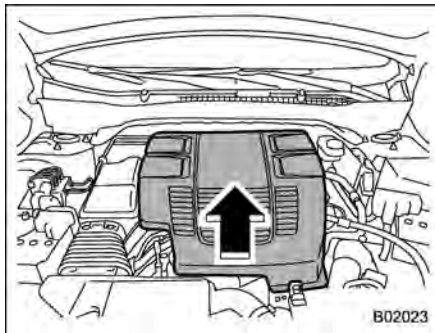

1. Soulevez le côté avant du capot, puis faites glisser le côté arrière du capot vers l'arrière du véhicule, comme indiqué par la flèche sur l'illustration.

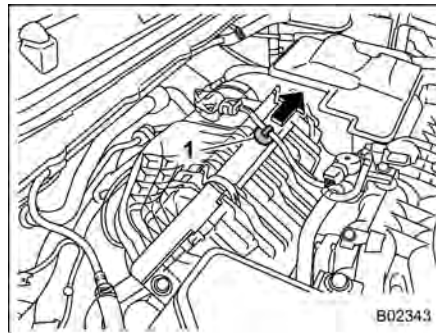

- 1 Agrafe du harnais
2. Retirez l'agrafe du harnais.

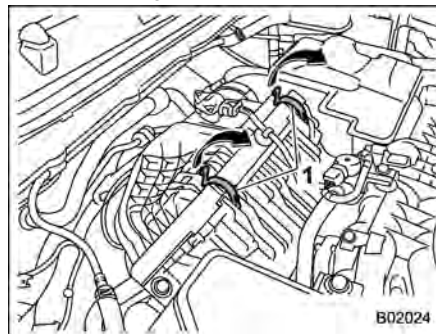

- 1 Agrafes
3. Décrochez les deux agrafes de maintien du boîtier de filtre à air (avant).

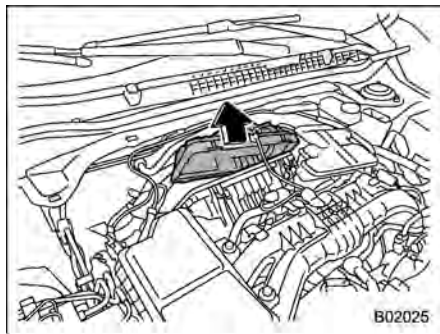

4. Ouvrez le boîtier de filtre à air (arrière) et tirez le couvercle vers l'arrière tout en le levant.

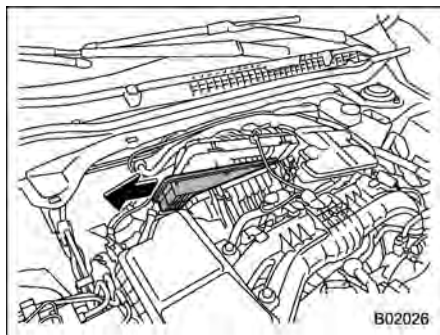

5. Retirez l'élément du filtre à air.
6. Nettoyez l'intérieur du boîtier de filtre à air (à l'avant et à l'arrière) avec un

chiffon humide et installez un élément de filtre à air neuf.

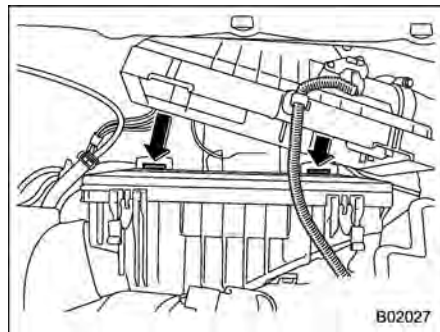

7. Pour installer le boîtier de filtre à air (arrière), introduisez les trois taquets du boîtier de filtre à air (arrière) dans les encoches du boîtier de filtre à air (avant).
8. Installez dans l'ordre inverse du retrait.

11-9. Bougies d'allumage

Le remplacement des bougies d'allumage du véhicule peut être difficile. Nous vous recommandons de faire remplacer les bougies d'allumage par votre concessionnaire SUBARU.

Les bougies d'allumage doivent être remplacées conformément au programme d'entretien. Reportez-vous à "Programme d'entretien" ¶P451.

■ Bougies d'allumage recommandées

Reportez-vous à "Circuit électrique" ¶P510.

11-10. Courroie d'entraînement

Il n'est pas nécessaire de vérifier la déflexion de la courroie d'entraînement régulièrement car votre moteur est équipé d'un correcteur de tension de courroie automatique. Cependant, la courroie d'entraînement doit être remplacée par une neuve conformément à la périodicité indiquée dans le "Programme d'entretien" ☞ P451. Nous vous recommandons de contacter votre concessionnaire SUBARU pour effectuer son remplacement.

Si la courroie est détendue, fissurée ou usée, nous vous recommandons de contacter votre concessionnaire SUBARU.

11-11. Liquide de transmission à variation continue

Il n'y a pas de jauge de niveau de liquide. Il n'est en principe pas nécessaire de contrôler le niveau de liquide de transmission à variation continue. Cependant, si nécessaire, nous vous recommandons de consulter un concessionnaire SUBARU pour une inspection.

11-12. Huile de différentiel avant et huile de différentiel arrière

Il n'y a pas de jauge de niveau d'huile. Pour vérifier le niveau d'huile de différentiel avant et arrière, nous vous recommandons de consulter votre concessionnaire SUBARU.

■ Qualité et viscosité d'huile recommandées

Chaque fabricant a sa propre formule pour l'huile de base et utilise ses propres additifs. Ne mélangez jamais des huiles de marques différentes. Pour plus de détails, reportez-vous à "Huile du différentiel avant et arrière" ☞ P509.



ATTENTION

Utiliser une huile de différentiel différente de celle spécifiée peut provoquer une baisse des performances du véhicule.

11-13. Liquide de frein

■ Contrôle du niveau de liquide

▲ DANGER

- Évitez soigneusement tout contact du liquide de frein avec les yeux car ce liquide est agressif pour les yeux. En cas de pénétration dans les yeux, rincez-vous immédiatement et abondamment avec de l'eau propre. Pour des raisons de sécurité, il est recommandé de porter des lunettes de protection en effectuant ce travail.
- Exposé à l'air, le liquide de frein absorbe l'humidité de l'air. La présence d'humidité dans le liquide de frein entraîne une dangereuse perte d'efficacité du freinage.
- S'il est nécessaire d'ajouter fréquemment du liquide, il y a vraisemblablement une fuite. Si vous pensez qu'il y a un problème de ce genre, nous vous recommandons de faire contrôler votre véhicule par votre concessionnaire SUBARU.

▲ ATTENTION

- Lorsque vous ajoutez du liquide de frein, prenez grand soin de ne pas introduire d'impuretés dans le réservoir.
- Veillez à ne pas répandre de liquide de frein sur les peintures ou les pièces en caoutchouc. L'alcool contenu dans le liquide de frein pourrait les endommager.
- Veillez à ne pas répandre de liquide de frein pendant le remplissage. Le liquide de frein répandu sur le tuyau d'échappement risquerait de produire une mauvaise odeur et de la fumée, voire de s'enflammer. Si du liquide de frein coule sur le tuyau d'échappement, assurez-vous d'essuyer pour éliminer le liquide répandu.

Vérifiez visuellement le niveau de liquide de frein du réservoir tous les mois sur une surface plane.

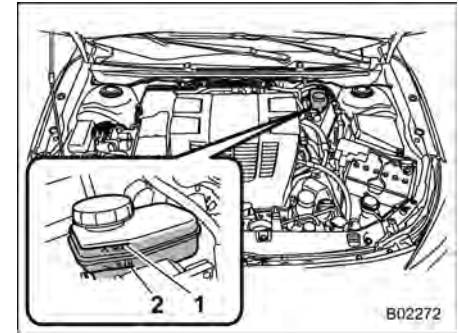

- 1 Ligne de limite supérieure "MAX"
- 2 Ligne de limite inférieure "MIN"

Assurez-vous de contrôler le niveau de liquide de frein de l'extérieur du réservoir. Si le niveau de liquide se situe en dessous du repère "MIN", ajoutez du liquide de frein jusqu'au repère "MAX". N'utilisez que du liquide de frein provenant d'un récipient hermétiquement bouché.

■ Liquide de frein recommandé

Reportez-vous à “Liquides” P509.



ATTENTION

Ne mélangez jamais des liquides de frein de marques différentes. Évitez également de mélanger des liquides de frein DOT 3 et DOT 4, même s'ils sont de marque identique.

11-14. Pédale de frein

Contrôlez la course libre et la garde de la pédale de frein lorsque cela est indiqué dans le programme d'entretien.

11-15. Système d'aide au démarrage en côte

Vérifiez le bon fonctionnement du système d'aide au démarrage en côte dans les conditions suivantes.

1. Arrêtez le véhicule en côte dans le sens de la montée en appuyant sur la pédale de frein, avec le moteur en marche.
2. Vérifiez que le véhicule ne recule pas pendant quelques secondes lorsque vous relâchez la pédale de frein.
3. Vérifiez que le démarrage en côte est possible par la méthode de démarrage normale.

Si le système d'aide au démarrage en côte ne semble pas fonctionner normalement, nous vous recommandons de contacter votre concessionnaire SUBARU.

11-16. Remplacement des plaquettes de frein

⚠ ATTENTION

- Continuer à utiliser le véhicule avec des indicateurs d'usure des plaquettes de frein qui émettent un bruit de raclage entraînera ensuite une intervention coûteuse pour la réparation ou le remplacement des rotors de frein.
- Il est recommandé de débrancher la batterie auxiliaire 12 V avant de remplacer les plaquettes de frein. Toutefois, il est dangereux de débrancher la batterie auxiliaire 12 V. Nous vous recommandons de faire remplacer les plaquettes de frein par votre concessionnaire SUBARU.

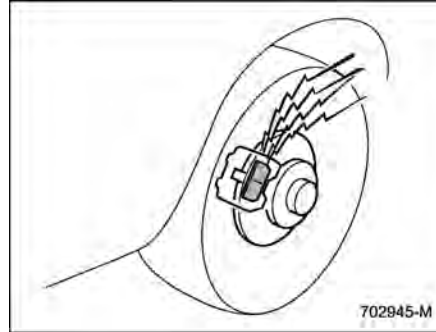

Les disques de frein disposent d'indicateurs d'usure audibles sur les plaquettes de frein. Si l'usure des plaquettes de frein est proche de la limite de service, ces indicateurs émettent un bruit de raclage caractéristique et bien audible lorsque vous appuyez sur la pédale de frein.

Si vous entendez ce couinement chaque fois que vous appuyez sur la pédale de frein, nous vous recommandons de faire contrôler les plaquettes de frein par un concessionnaire SUBARU au plus tôt.

■ Rodage des plaquettes de frein neuves

Lors du remplacement des plaquettes de frein, nous vous recommandons de n'utiliser que des pièces SUBARU d'origine. Après la mise en place, les pièces neuves doivent être rodées en procédant comme suit:

▼ Plaquette de frein

Tout en roulant à une vitesse entre 50 et 65 km/h, appuyez légèrement sur la pédale de frein. Répétez cette opération au moins cinq fois.

⚠ DANGER

Pour le rodage du frein de stationnement, choisissez un endroit sans danger.

11-17. Roues et pneus

■ Types de pneus

Vous devez bien connaître le type de pneus dont votre véhicule est équipé.

▼ Pneus toutes saisons

Les pneus toutes saisons sont conçus pour assurer de bonnes performances de traction, de tenue de route et de freinage tout au long de l'année, et ils peuvent être utilisés sur routes enneigées ou verglacées. Toutefois, sur la neige fraîche ou dense et sur le verglas, les pneus toutes saisons n'ont pas des performances de traction aussi bonnes que les pneus hiver (pneus neige).

Les pneus toutes saisons se reconnaissent à l'inscription "ALL SEASON" et/ou "M+S" (Mud & Snow - boue et neige) qu'ils portent sur le flanc.

▼ Pneus été

Les pneus été sont conçus pour les vitesses élevées et conviennent particulièrement bien à la conduite sur autoroute par temps sec.

Les pneus été sont inadaptés à la conduite sur chaussée glissante, sur routes enneigées ou verglacées par exemple.

Si vous devez conduire sur routes enneigées ou verglacées, nous vous recom-

mandons vivement d'utiliser des pneus hiver (pneus neige).

Lorsque vous montez des pneus hiver, vous devez en monter sur les quatre roues.

▼ Pneus hiver (pneus neige)

Les pneus hiver sont les mieux adaptés à la conduite sur routes enneigées ou verglacées. Toutefois, sur les routes qui ne sont ni enneigées ni verglacées, les pneus hiver n'ont pas des performances aussi bonnes que les pneus été ou les pneus toutes saisons.

■ Système de surveillance de la pression des pneus (TPMS)

Le système de surveillance de la pression des pneus avertit le conducteur par un message en cas de baisse sensible de la pression d'un pneu, chaque roue étant équipée d'un capteur qui émet un signal de pression. Le système de surveillance de la pression des pneus ne fonctionne que pendant que le véhicule roule. En outre, ce système peut ne pas toujours réagir immédiatement en cas de baisse soudaine de la pression des pneus (par exemple l'éclatement du pneu causé par un objet tranchant).

Si vous réglez la pression des pneus dans un garage chauffé et roulez ensuite par temps très froid, il peut en résulter une baisse de la pression des pneus suffisante pour causer l'allumage du témoin avertisseur de pression de gonflage des pneus. Pour éviter ce problème, lorsque vous réglez la pression des pneus dans un garage chauffé, gonflez les pneus à une pression plus élevée que la valeur prescrite sur l'étiquette de pression de gonflage des pneus. Plus précisément, gonflez-les avec un surplus de 6,9 kPa (0,07 kgf/cm²) pour chaque différence de température de 10 °C entre la température dans le garage et à l'extérieur. À titre d'illustration, le tableau ci-après indique les pressions de gonflage requises pour certaines températures extérieures en supposant que la température du garage est de 15,6 °C.

Exemple:

Taille: 215/50R17 91V

Pressions de gonflage standard:

Avant: 250 kPa (2,5 kgf/cm²)

Arrière: 240 kPa (2,4 kgf/cm²)

Température du garage: 15,5 °C

Température extérieure	Pression réglée [kPa (kgf/cm ²)]	
	Avant	Arrière
-1 °C	270 (2,7)	260 (2,6)
-12 °C	285 (2,85)	275 (2,75)
-23 °C	300 (3,0)	290 (2,9)

Lorsque vous avez réglé la pression des pneus dans un garage chauffé, si le témoin avertisseur de pression de gonflage basse des pneus s'allume lorsque vous roulez par temps froid, regonflez vos pneus à la valeur corrigée selon la méthode décrite ci-dessus. Puis, augmentez la vitesse du véhicule à au moins 40 km/h et vérifiez que le témoin avertisseur de pression de gonflage basse des pneus s'éteigne quelques minutes après. Si le témoin avertisseur de pression de gonflage basse des pneus ne s'éteint pas, il est possible que le système de surveillance de la pression des pneus ne fonctionne pas normalement. Dans ce cas, nous vous recommandons de vous rendre chez votre concessionnaire SUBARU dans les plus brefs délais.

Lorsque le véhicule roule, le frottement entre les pneus et la chaussée produit un certain échauffement des pneus. Lorsque vous roulez avec le témoin avertisseur de pression de gonflage basse des pneus

allumé, une remontée de la température atmosphérique ou l'échauffement normal des pneus dû au roulage peuvent entraîner une élévation de pression des pneus suffisante pour causer l'extinction du témoin avertisseur.

Certaines jantes du commerce peuvent être incompatibles avec les valves TPMS. Ainsi, si vous changez vos roues (par exemple, pour chausser des pneus neige), utilisez des jantes portant le même numéro de référence que les jantes d'origine. En l'absence de valves/capteurs TPMS appropriés sur l'ensemble des quatre roues, le système TPMS du véhicule ne peut pas fonctionner et le témoin avertisseur du tableau de bord reste allumé après avoir clignoté pendant environ une minute.

DANGER

- Si le témoin avertisseur de pression de gonflage basse des pneus ne s'allume pas brièvement après la mise du contacteur d'allumage ou que le témoin reste allumé en continu après avoir clignoté pendant environ une minute, nous vous recommandons de faire vérifier le système de surveillance de la pression des pneus par un concessionnaire SUBARU dès que possible.
- Si le témoin s'allume pendant la conduite, ne freinez jamais brusquement, mais continuez à rouler en ligne droite en réduisant progressivement votre vitesse. Quittez ensuite lentement la route et garez le véhicule dans un endroit sûr. Faute de quoi, vous courez le risque d'un accident avec d'importants dégâts matériels et des blessures graves.
- Si le témoin se rallume une fois la pression des pneus réglée, l'un des pneus est probablement en mauvais état et perd rapidement son air. En cas de crevaison, reportez-vous à "Crevaisons" P410.
- Lorsqu'un pneu de rechange est monté ou que la jante de pneu est remplacée sans transférer le capteur/transmetteur de pression d'origine, le témoin avertisseur de pression de gonflage basse des pneus s'allume en continu après avoir clignoté pendant environ une minute. C'est le signe que le système de surveillance de la pression des pneus (TPMS)

ne peut pas surveiller l'ensemble des quatre roues. Nous vous recommandons de contacter votre concessionnaire SUBARU dès que possible pour le remplacement du pneu et du capteur et/ou la remise à zéro du système. Si le témoin s'allume en continu après avoir clignoté pendant environ une minute, nous vous recommandons de contacter rapidement un concessionnaire SUBARU pour faire inspecter le système.

- Si le pneu est réparé avec un produit d'étanchéité liquide, la soupape et le transmetteur de signalisation de pression des pneus peuvent ne pas fonctionner correctement. Si un liquide d'étanchéité est utilisé, nous vous recommandons de contacter votre concessionnaire SUBARU le plus proche ou tout autre atelier d'entretien dès que possible. Assurez-vous de remplacer la soupape de signalisation de pression de pneu et le transmetteur lorsque vous remplacez un pneu. Vous pouvez réutiliser la jante si elle ne présente aucun dommage et si tout

résidu de liquide d'étanchéité a été nettoyé. Si le témoin s'allume en continu après avoir clignoté pendant environ une minute, nous vous recommandons de contacter rapidement un concessionnaire SUBARU pour faire inspecter le système.

▼ Enregistrement automatique des valves TPMS

Lorsque les roues sont remplacées (par exemple pour poser des pneus neige) ou lorsqu'une nouvelle valve TPMS est montée sur une roue nouvellement installée, vous devez effectuer l'enregistrement automatique de la valve TPMS. Reportez-vous à la procédure suivante pour effectuer l'enregistrement automatique des valves TPMS.

1. Installez les roues munies de valves TPMS sur le véhicule.
2. Ajustez la pression des pneus à la valeur spécifiée. Pour plus d'informations sur la valeur spécifiée de la pression des pneus, reportez-vous à "Pneus" P510.
3. Conduisez à plus de 40 km/h sur une distance d'au moins 6 km ou jusqu'à l'extinction du témoin avertisseur de pression de gonflage basse des

pneus.

REMARQUE

- N'utilisez que des pièces SUBARU d'origine lors de l'installation de valves TPMS.
- Un concessionnaire SUBARU peut également se charger d'enregistrer ces valves. Nous vous recommandons de contacter votre concessionnaire SUBARU.

■ Inspection des pneus

Vérifiez quotidiennement que les pneus ne présentent ni dommages graves visibles, ni incrustations de clous ou de pierres. Vérifiez également que les pneus ne présentent pas de signes d'usure anormale.

En cas de problème, nous vous recommandons de consulter immédiatement votre concessionnaire SUBARU.

REMARQUE

- Lorsque les jantes et les pneus heurtent des bordures de trottoir ou sont mis à rude épreuve, par exemple en cas de conduite sur une surface rugueuse, les dommages qui leur sont ainsi infligés ne sont pas toujours visibles à l'œil nu. De telles dégradations ne se manifestent

tent parfois qu'après un certain temps. Évitez de franchir des bordures de trottoir ou de passer sur des nids-de-poule ou autres irrégularités de terrain. Si vous ne pouvez l'éviter, faites-le à une vitesse aussi réduite que celle d'un piéton, voire inférieure, et abordez la bordure de trottoir perpendiculairement. En outre, lorsque vous gardez le véhicule, veillez à ce que les pneus ne soient pas écrasés contre la bordure de trottoir.

- En roulant, si vous ressentez des vibrations inhabituelles ou s'il est difficile de maintenir le véhicule en ligne droite, cela peut provenir de l'endommagement de l'un des pneus ou de l'une des jantes. Nous vous recommandons de rouler lentement jusqu'au concessionnaire agréé SUBARU le plus proche pour faire contrôler le véhicule.

■ Pression et usure des pneus

Maintenir les pneus à la pression de gonflage correcte en prolonge la durée de service et est indispensable à la bonne tenue de route du véhicule. Contrôlez et, si nécessaire, réglez la pression des pneus au moins une fois par mois et avant chaque long trajet.

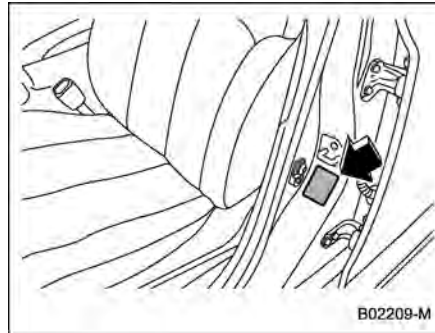

Étiquette de pression de gonflage des pneus

Contrôlez la pression des pneus lorsque ceux-ci sont froids. Utilisez un manomètre pour ajuster la pression des pneus à la valeur indiquée sur l'étiquette de pression de gonflage des pneus. Cette étiquette est apposée contre le montant de la portière du côté conducteur.

Même si le véhicule a peu roulé, les pneus sont chauds, et leur pression est plus élevée qu'à froid. La pression des pneus dépend également de la température extérieure. Le mieux est de contrôler la pression des pneus à l'extérieur, avant de conduire le véhicule.

Lorsqu'un pneu monte en température, l'air qu'il renferme se dilate, augmentant la

pression du pneu. Faites attention à ne pas dégonfler un pneu chaud pour en réduire la pression.

REMARQUE

- La pression de l'air dans un pneu augmente d'environ 30 kPa (0,3 kgf/cm²) lorsque le pneu monte en température.
- On peut considérer que les pneus sont froids lorsque le véhicule n'a pas roulé depuis plus de 3 heures, ou s'il a roulé moins de 1,6 km.



DANGER

Ne dégonfliez pas des pneus chauds pour régler la pression. Il en résulterait une pression de gonflage trop basse.

Une pression des pneus incorrecte nuit à la bonne tenue de route du véhicule et au confort, et elle entraîne une usure anormale des pneus.

- Pneus gonflés correctement (bande usée uniformément)

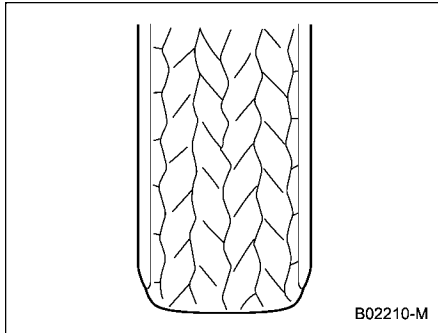

La tenue de route et le contrôle de la direction sont bons. La résistance au roulement est faible, ce qui réduit la consommation de carburant.

- Pneus sous-gonflés (bande usée sur les bords)

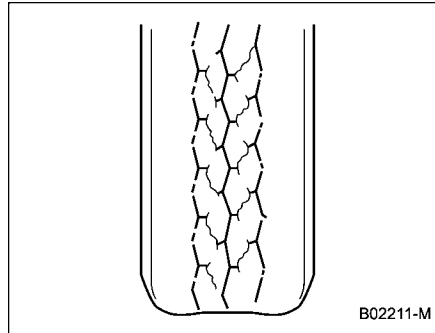

La résistance au roulement est forte et la consommation de carburant est donc plus élevée.

- Pneus trop gonflés (bande usée au centre)

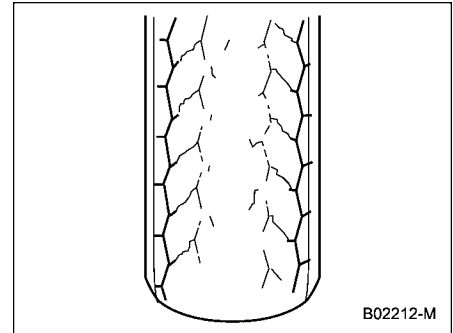

Le confort routier est médiocre. L'effet des irrégularités de la chaussée est amplifié par les pneus, ce qui peut endommager le véhicule.

Si l'étiquette de pression de gonflage des pneus indique les pressions de gonflage à appliquer lorsque le véhicule est à pleine charge, ajustez la pression des pneus à la valeur correspondant aux conditions d'utilisation du véhicule.



DANGER

Rouler à grande vitesse avec des pneus trop peu gonflés peut entraîner une déformation importante et un échauffement rapide des pneus.

Une brusque élévation de la température d'un pneu peut entraîner le décollement de la bande de roulement et la destruction du pneu. Ceci entraînerait une perte de contrôle du véhicule, et des risques d'accident.

■ Équilibrage des roues

Chacune des roues était correctement équilibrée lorsque votre véhicule était neuf mais les pneus s'usent avec le temps, entraînant un défaut d'équilibrage des roues. Un défaut d'équilibrage des roues se traduit par des vibrations du volant de direction à certaines vitesses de déplacement, et nuit à la stabilité du véhicule en ligne droite. Cela peut aussi provoquer des problèmes au niveau de la direction et de la suspension du véhicule, et une usure anormale des pneus. Si vous pensez que les roues de votre véhicule ne sont pas correctement équilibrées, nous vous recommandons de les faire contrôler et régler par un concessionnaire SUBARU. Faites également rééquilibrer vos roues après permutation et après réparation d'une crevaison.



ATTENTION

Un défaut de géométrie du train de roulement entraîne une usure irrégulière des pneus et une moins bonne tenue de route du véhicule. Si vous constatez une usure anormale des pneus de votre véhicule, nous vous recommandons de contacter un concessionnaire SUBARU.

REMARQUE

La suspension est conçue de manière à maintenir une certaine géométrie du train de roulement (c'est-à-dire une position déterminée de chacune des roues par rapport aux autres roues et à la route) pour une bonne stabilité en ligne droite et des performances en virage optimales.

■ Indicateurs d'usure

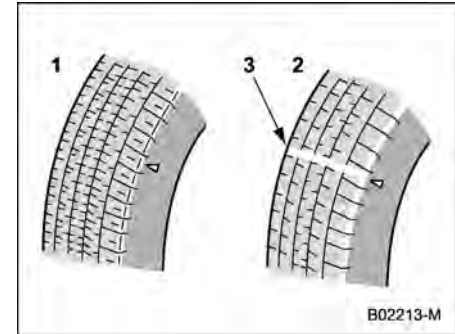

- 1 Bande de roulement neuve
- 2 Bande de roulement usée
- 3 Indicateur d'usure de bande de roulement

Chaque pneu incorpore un indicateur d'usure de bande de roulement qui devient apparent lorsque la profondeur des dessins de la bande de roulement est réduite à 1,6 mm. Un pneu dont l'indicateur d'usure est visible tout autour de la bande de roulement doit être remplacé.



DANGER

Lorsque l'indicateur d'usure de la bande de roulement d'un pneu devient visible, le pneu est usé au-delà de la limite acceptable, et doit être

immédiatement remplacé. Rouler à grande vitesse par temps de pluie avec un pneu dans cet état peut provoquer un effet d'aquaplanage. Il peut en résulter un accident par perte de contrôle du véhicule.

REMARQUE

Pour la sécurité, inspectez régulièrement la bande de roulement des pneus de votre véhicule, et remplacez les pneus avant que les indicateurs d'usure ne soient apparents.

■ Sens de rotation des pneus

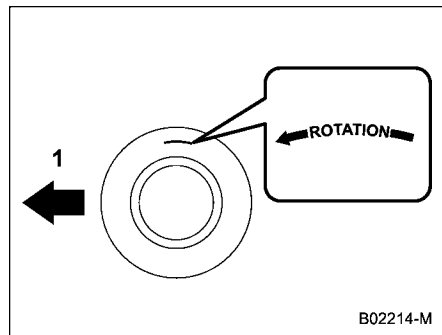

Exemple de sens de rotation inscrit sur le flanc

1 Avant

Si les pneus ont un sens de rotation spécifique, respectez le sens de la flèche visible sur le flanc.

La flèche doit pointer vers l'avant lorsque les roues sont montées.

■ Permutation des pneus

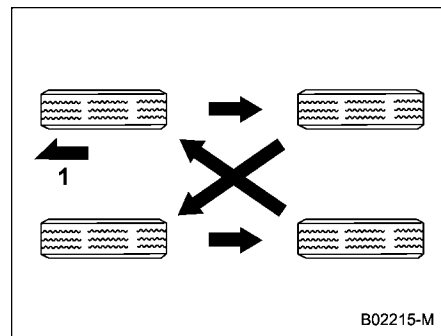

Modèles avec quatre pneus non unidirectionnels

1 Avant

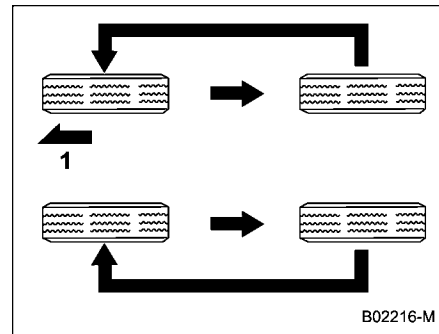

Modèles avec des pneus unidirectionnels

1 Avant

L'usure des pneus est variable d'une roue à l'autre. Pour obtenir la meilleure longévité possible de chacun des pneus et assurer l'usure uniforme des pneus, il est recommandé de permuter les roues tous les 10 000 km. À chaque permutation de pneu, déplacez les pneus dans les positions illustrées.

Au moment de la permutation des roues, remplacez tout pneu endommagé ou présentant une usure inégale. Après permutation, réglez la pression des pneus et vérifiez que les écrous de roue sont correctement serrés.

Après avoir roulé 1 000 km environ, contrôlez à nouveau le serrage des écrous

de roue, et resserrez si nécessaire.

REMARQUE

Il peut être difficile de permuter les pneus. Nous vous recommandons de les faire permuter par votre concessionnaire SUBARU.

■ Remplacement des pneus

Les jantes et les pneus sont une partie importante et intégrante de votre véhicule et ne doivent pas être remplacés arbitrairement. Les pneus montés en équipement standard sont les mieux adaptés aux caractéristiques de votre véhicule. Ils ont été choisis pour concilier de manière optimale les exigences de performance, de confort et de longévité. Il est essentiel que chacun des pneus utilisés soit de la taille et de la structure indiquées sur l'étiquette de pression de gonflage des pneus, et qu'il porte un symbole de vitesse et un indice de charge identiques à ceux indiqués sur cette même étiquette.

L'utilisation de pneus d'une taille autre que la taille prescrite nuit à la maniabilité, au confort de conduite, aux performances de freinage et à la précision de l'indicateur de vitesse et du compteur totalisateur. Elle entraîne en outre un débattement incorrect entre les pneus et la carrosserie et

modifie la garde au sol.

Les quatre pneus doivent être identiques en termes de fabricant, de marque (motif de bande de roulement), de structure et de taille. Il est conseillé de remplacer les pneus par des pneus neufs identiques à ceux montés sur le véhicule en équipement standard.

Pour utiliser ce véhicule en toute sécurité, SUBARU recommande de remplacer les quatre pneus simultanément.



DANGER

- **Lors du remplacement ou de l'installation de pneu(s), les quatre pneus doivent être les mêmes pour les éléments suivants.**

- (a) Taille
- (b) Symbole de vitesse
- (c) Indice de charge
- (d) Circonférence
- (e) Structure
- (f) Fabricant
- (g) Marque (motif de bande de roulement)
- (h) Degré d'usure

Pour les éléments (a) à (c), vous devez respecter les spécifica-

tions imprimées sur l'étiquette de pression de gonflage des pneus. Cette étiquette est apposée contre le montant de la portière du côté conducteur.

Si les quatre pneus ne sont pas les mêmes pour les éléments (a) à (h), cela peut endommager gravement le train de roulement du véhicule, et affecter les éléments suivants.

- Confort de conduite
- Tenue de route
- Freinage
- Exactitude de l'indicateur de vitesse/du compteur totalisateur
- Dégagement entre les roues et la carrosserie

Ceci peut être aussi très dangereux et faire perdre le contrôle du véhicule, avec le risque d'accident qui s'ensuit.

- **Utilisez des pneus radiaux uniquement. N'utilisez pas des pneus radiaux en même temps que des pneus à structure ceinturée croisée et/ou des pneus à structure diagonale. Cela pourrait réduire dangereusement la**

maniabilité du véhicule et être à l'origine d'un accident.

▼ Procédure de remplacement

▲ DANGER

- Ne levez pas le véhicule au cric dans une pente ou sur un sol mou ou friable. Le cric risque d'échapper du point de prise ou de s'enfoncer dans le sol, ce qui peut causer des blessures graves voire mortelles.
- N'utilisez que le cric et la manivelle de cric fournis avec le véhicule. Le cric fourni avec le véhicule est conçu pour changer les roues uniquement. Ne placez jamais une partie de votre corps sous le véhicule lorsque celui-ci est maintenu par le cric. Cela peut causer des blessures graves voire mortelles.
- Avant de lever le véhicule, assurez-vous qu'il n'y a pas de passagers ou de chargement à bord.
- Ne levez pas le véhicule avec un objet sur ou sous le cric. Cela rendrait le cric instable et pourrait être à l'origine d'un accident

grave.

- Le système e-BOXER doit toujours être arrêté avant de lever le véhicule au cric pour changer un pneu. Ne poussez et ne secouez jamais le véhicule pendant qu'il repose sur le cric. La secousse risque de faire échapper le cric du point de prise, ce qui peut causer des blessures graves voire mortelles.
- Tous les passagers doivent sortir du véhicule avant que vous ne leviez ce dernier à l'aide d'un cric. Lever le véhicule lorsque quelqu'un se trouve à l'intérieur peut causer des blessures graves voire mortelles.
- Ne démarrez pas le véhicule lorsque celui-ci est maintenu par un cric. Cela peut causer des blessures graves voire mortelles.

▲ ATTENTION

Ne heurtez et ne pliez pas la plaque de support du rotor de disque lorsque vous retirez et installez le pneu. Une plaque de support pliée peut racler contre le rotor de disque

et provoquer du bruit lorsque le véhicule est en mouvement.

REMARQUE

Contactez un concessionnaire SUBARU lorsque vous levez le véhicule à l'aide d'un cric de garage.

1. Garez si possible le véhicule sur un sol dur et horizontal et arrêtez le système e-BOXER.
2. Serrez fermement le frein de stationnement et mettez le levier sélecteur sur "P" (stationnement).
3. Allumez les feux de détresse, faites descendre tous les passagers du véhicule et déchargez tous les bagages.

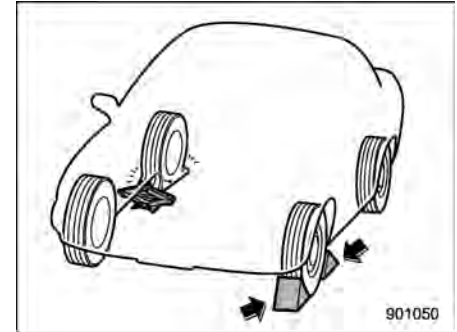

4. Placez des cales devant et derrière la roue diagonalement opposée au pneu à remplacer.
5. Sortez le cric, la manivelle de cric et la clé à écrous de roue.
Reportez-vous à "Outils d'entretien"
P408.

REMARQUE

Avant usage, vérifiez que le cric est suffisamment lubrifié.

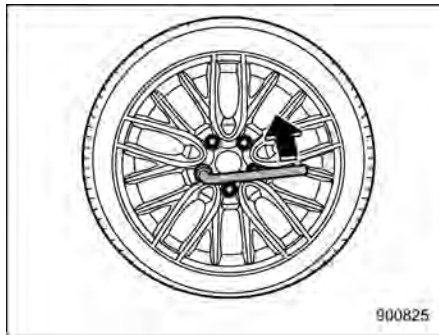

6. À l'aide de la clé à écrous de roue, desserrez les écrous de roue sans les enlever.

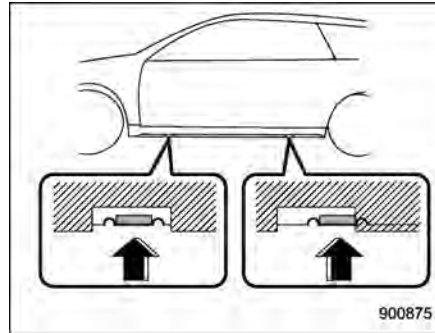

Points de levage

7. Placez le cric sous le bas de marche, au point de levage avant ou arrière le plus proche du pneu à remplacer.

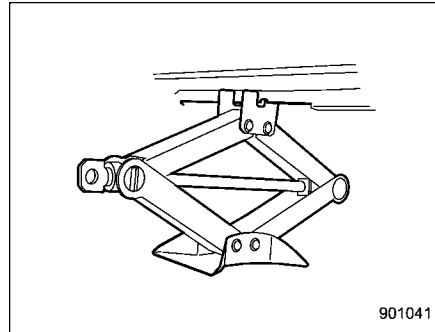

Tournez la vis du cric à la main jusqu'à engagement complet de la tête de cric

dans le point de levage.

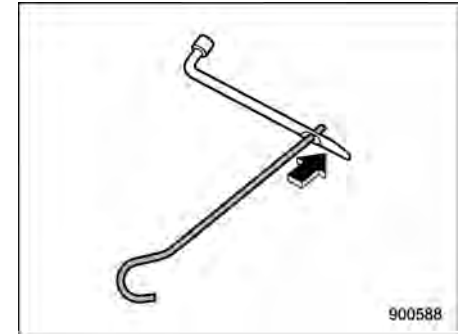

8. Introduisez la manivelle de cric dans l'orifice de la clé à écrou de roue.

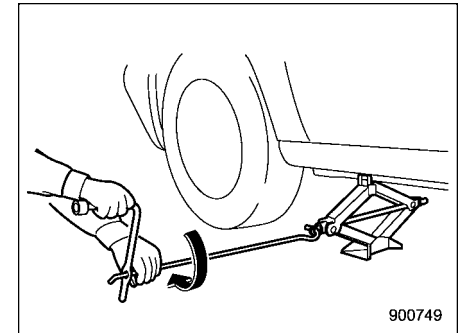

9. Placez la manivelle sur la vis du cric et tournez jusqu'à ce que la roue ne touche plus le sol. Ne levez pas le

véhicule plus haut qu'il n'est nécessaire.

10. Enlevez les écrous de roue et le pneu à remplacer.

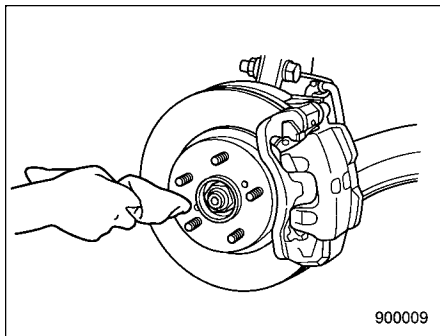

900009

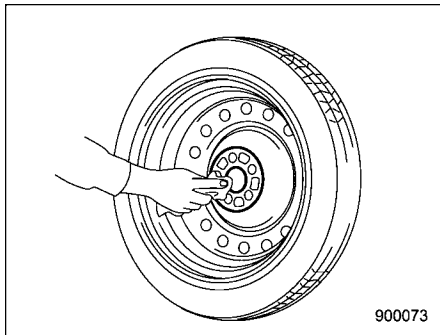

900073

11. Avant de mettre le pneu neuf en place, nettoyez les parties du moyeu en

contact avec la roue avec un chiffon.

12. Installez le pneu neuf. Remettez les écrous de roue. Serrez-les à la main.

! DANGER

N'huilez ou ne graissez jamais les goujons ou écrous de roue quand vous installez un pneu neuf. Les écrous auraient tendance à se desserrer, ce qui pourrait causer un accident.

13. Tournez la manivelle du cric dans le sens inverse des aiguilles d'une montre pour baisser le véhicule.

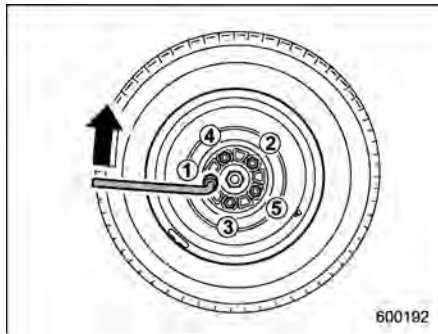

600182

14. À l'aide de la clé à écrous de roue, serrez les écrous de la roue au couple prescrit, en respectant l'ordre de ser-

rage de l'illustration.

Pour le couple de serrage des écrous de roue, reportez-vous à "Pneus" P510. Pour ne pas dépasser le couple prescrit, ne tournez jamais la clé à écrous de roue avec le pied ni au moyen d'un tube de rallonge. Faites contrôler le couple de serrage des écrous de roue à la station-service la plus proche.

15. Rangez le cric, la manivelle de cric et la clé à écrous de roue dans leur espace de rangement.

! DANGER

Après avoir remplacé avec un pneu neuf, ne placez jamais le pneu à remplacer ou les outils utilisés dans l'habitacle. En cas d'arrêt brusque ou de collision, ce matériel non fixé pourrait heurter et blesser les occupants du véhicule. Rangez tous les outils à l'endroit prévu à cet effet.

■ Remplacement des roues

Si vous devez remplacer les jantes, parce qu'elles sont endommagées par exemple, vérifiez que les jantes de rechange ont les mêmes caractéristiques que celles montées en équipement standard. Des jantes

de rechange sont disponibles chez les concessionnaires SUBARU.



DANGER

N'utilisez pas des jantes autres que celles prescrites pour votre véhicule. Des jantes non conformes aux spécifications risquent d'empêcher le bon fonctionnement des étriers de frein, et les pneus risquent de frotter contre les logements de roue dans les virages. Ceci entraînerait une perte de contrôle du véhicule, et des risques d'accident.

REMARQUE

Lorsque vous changez une roue, à l'occasion d'une permutation des roues ou après une crevaison, contrôlez toujours le serrage des écrous de roue au bout d'environ 1 000 km. Tout écrou mal serré doit être resserré au couple spécifié.

11-18. Jantes en alliage

Les jantes en alliage peuvent se rayer et s'endommager facilement. Prenez-en soin pour qu'elles conservent leur aspect, leurs performances et leur résistance.

- Lorsque vous changez une roue, à l'occasion d'une permutation des roues ou après une crevaison, contrôlez toujours le serrage des écrous de roue au bout d'environ 1 000 km. Tout écrou mal serré doit être resserré au couple spécifié.
- N'huilez jamais les parties filetées, les écrous de roue ou les portées coniques des jantes.
- Ne laissez jamais les roues frotter contre des bosses ou bordures de trottoir.
- Le cas échéant, montez soigneusement les chaînes antidérapantes en les disposant régulièrement sur tout le pourtour pour qu'elles ne risquent pas de rayer les jantes.
- Lorsque vous remplacez les écrous de roue, les masselottes d'équilibrage ou l'enjoliveur central, utilisez des pièces SUBARU d'origine spéciales pour jantes en alliage.

- Lorsque vous empilez et rangez les pneus retirés, placez un matériau absorbant les chocs entre les pneus pour éviter d'égratigner les roues.

11-19. Liquide de lave-glace de pare-brise

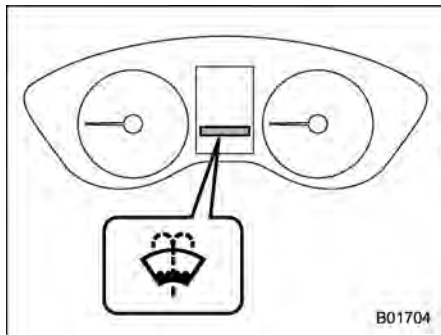

Témoin avertisseur de liquide de lave-glace de pare-brise

Lorsqu'il ne reste qu'une petite quantité de liquide de lave-glace, le témoin avertisseur de liquide de lave-glace de pare-brise apparaît. Lorsque ceci se produit, faites l'appoint en liquide de lave-glace, comme suit.

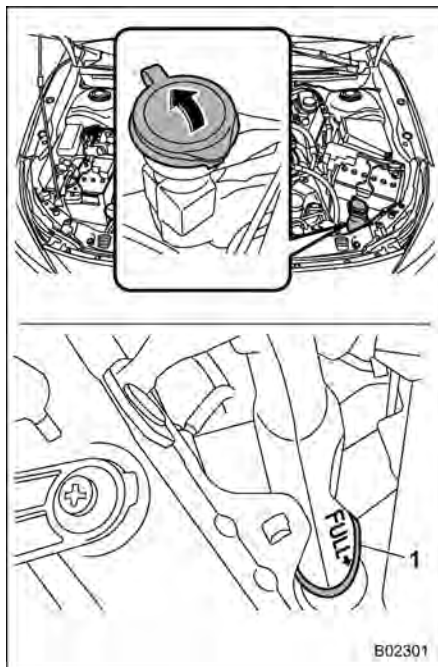

1 Repère "FULL"

Ouvrez le bouchon de remplissage du réservoir de lave-glace et ajoutez le liquide jusqu'à ce qu'il atteigne la marque "FULL" du réservoir.

Utilisation du liquide de lave-glace de

pare-brise. Utilisez de l'eau propre lorsque le liquide pour lave-glace n'est pas disponible.

Dans les régions froides, utilisez en hiver un liquide de lave-glace de type antigel.

ATTENTION

N'employez jamais du liquide de refroidissement pour moteur comme liquide de lave-glace: cela pourrait endommager la peinture du véhicule.

Lorsque vous remplissez le réservoir de liquide de lave-glace avec un liquide de lavage plus concentré que celui que vous utilisiez précédemment, purgez l'ancien liquide qui subsiste dans la canalisation entre le réservoir et les gicleurs en faisant fonctionner le lave-glace un certain temps. Dans le cas contraire, si le liquide se trouvant dans la canalisation n'est pas assez concentré pour la température extérieure, il risque de geler et de boucher les gicleurs.

ATTENTION

- **Ajustez la concentration du liquide de lave-glace en fonction de la température extérieure. Si le niveau de concentration n'est**

pas adéquat, il risque d'obstruer la vision en gelant contre le pare-brise, et aussi de geler dans le réservoir.

- **Veillez à ce que des matières étrangères ne contaminent pas le liquide de lave-glace lorsque vous remplacez le réservoir. La contamination pourrait être à l'origine de dysfonctionnements tels que le bouchage de la pompe.**
- **Les réglementations locales ou des États sur les composants organiques volatiles peuvent restreindre l'utilisation du méthanol, un additif antigel courant de lave-glace de pare-brise. Des liquides de lave-glace contenant un anti-gel non méthylique doivent être utilisés uniquement s'ils procurent une protection par temps froid sans endommager la peinture, les balais d'essuie-glace et le système de lave-glace.**

11-20. Remplacement des balais d'essuie-glaces

La graisse, la cire, les insectes et toute autre substance adhérant au pare-brise et aux balais d'essuie-glace rendent le fonctionnement des essuie-glace irrégulier et forment des marques sur la vitre. Si vous ne parvenez pas à éliminer ces impuretés simplement en actionnant le lave-glace de pare-brise, ou si le mouvement des essuie-glace est irrégulier, nettoyez la face externe du pare-brise et de la lunette arrière en frottant avec une éponge ou un chiffon doux imbibé de détergent neutre ou faiblement abrasif. N'utilisez cependant pas de détergent pour nettoyer les caoutchoucs des balais. N'utilisez qu'une éponge ou un chiffon doux (sans détergent neutre ou faiblement abrasif) lorsque vous nettoyez les caoutchoucs des balais. Si vous essuyez le caoutchouc du balai avec force, le composant du revêtement noir se détachera, ce qui provoquera un sautiller de l'essuie-glace. Vérifiez également que le caoutchouc ne s'est pas détaché après l'avoir essuyé. Après nettoyage de la vitre et des caoutchoucs des balais d'essuie-glace, assurez-vous de les rincer à l'eau propre. Rincez la vitre jusqu'à ce que l'eau ne forme plus d'auréoles dessus. Cela indique que la

vitre est propre.



ATTENTION

- **Ne nettoyez pas les balais d'essuie-glaces avec du carburant ou du solvant (diluants à peinture, benzine, etc.). Ces produits les endommageraient.**
- **Lorsque vous souhaitez lever le bras d'essuie-glace du côté passager, levez d'abord le bras d'essuie-glace du côté conducteur. Autrement, l'ensemble d'essuie-glace du côté passager et celui du côté conducteur entreraient en contact l'un avec l'autre, ce qui peut provoquer des rayures.**
- **Remettez le bras d'essuie-glace du côté passager à sa position d'origine avant de remettre celui du côté conducteur à sa position d'origine. Autrement, l'ensemble d'essuie-glace du côté passager et celui du côté conducteur entreraient en contact l'un avec l'autre, ce qui peut provoquer des rayures.**
- **Lors de la remise des essuie-glaces levés à la position d'origine, remettez les essuie-glaces sur le pare-brise à la main. Re-**

mettre les essuie-glaces des positions détachées par l'action des ressorts peut déformer les bras d'essuie-glace ou rayer le pare-brise.

- Lors du retrait des balais d'essuie-glace des bras d'essuie-glace, ne remettez pas les bras d'essuie-glace en position d'origine. Autrement, la surface du pare-brise serait rayée.

Si vous ne parvenez pas à éliminer les marques par lavage selon la méthode ci-dessus, remplacez les balais d'essuie-glace, en procédant comme indiqué ci-après.

■ Ensemble balais d'essuie-glaces de pare-brise

REMARQUE

Ne baissez pas le bras d'essuie-glaces lorsque l'ensemble de balai d'essuie-glaces a été retiré.

1. Écartez le bras d'essuie-glace du pare-brise. Levez d'abord le bras d'essuie-glaces du côté conducteur puis levez le bras d'essuie-glaces du côté passager avant.

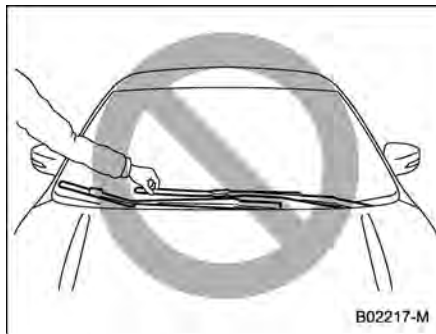

⚠ ATTENTION

Tenez le bras d'essuie-glace lors du remplacement du balai d'essuie-glace. Tenir le balai d'essuie-glace peut entraîner la déformation de celui-ci.

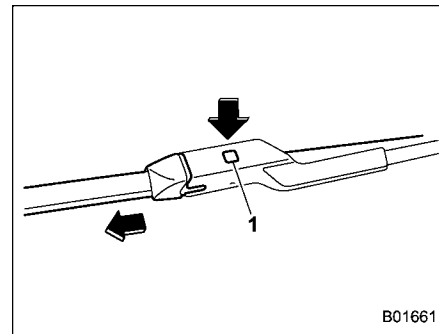

1. Bouton de verrouillage
2. Tenez le raccord de balai d'essuie-glace à la main, appuyez sur le bouton de verrouillage pour libérer le verrou, puis sortez l'ensemble balais d'essuie-glace.

REMARQUE

N'utilisez pas un objet dur pour appuyer sur le bouton de verrouillage. Cela pourrait rayer ce dernier.

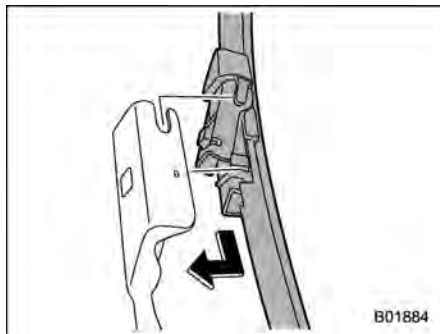

3. Lors de l'installation de l'ensemble balais d'essuie-glace, alignez-le avec le raccord de bras d'essuie-glace et faites-le glisser dans le sens inverse de la dépose pour l'installer. Après l'installation de l'ensemble balais d'essuie-glace, vérifiez que la partie de raccord est complètement verrouillée.
4. Tenez le bras d'essuie-glace à la main et abaissez-le doucement en position.

■ Caoutchouc de balais d'essuie-vitre

Remplacez le caoutchouc de balais d'essuie-vitre en suivant la procédure ci-dessous.

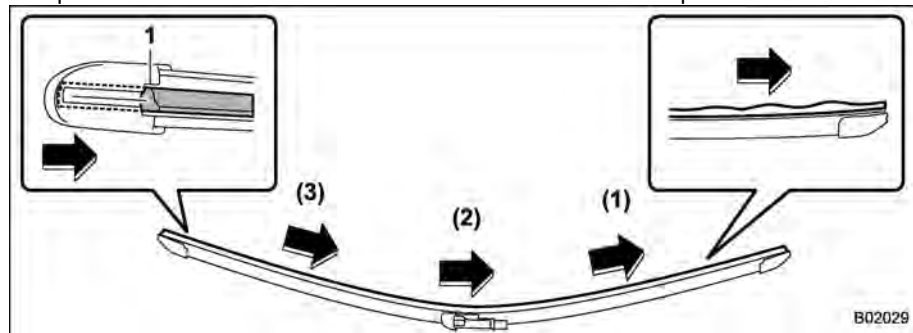

1 Fente

1. Tirez le caoutchouc de balais d'essuie-glace du côté droit dans l'ordre (1), (2) et (3) jusqu'à ce que la fente sur le balai d'essuie-glace soit en position visible.

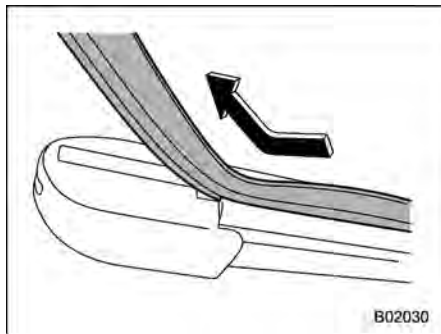

2. Tirez sur l'extrémité du caoutchouc de balais d'essuie-vitre par la fente pour le retirer.

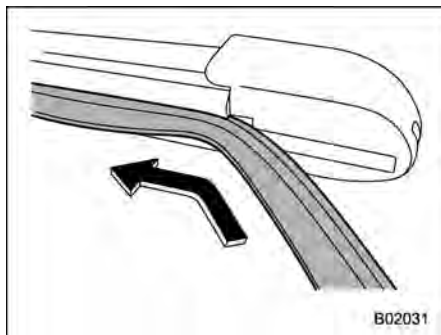

3. Insérez un nouveau caoutchouc de balais d'essuie-glace dans la fente. N'insérez pas le caoutchouc de balais

d'essuie-glace dans la mauvaise fente.

■ Ensemble balais d'essuie-glace de lunette arrière

1. Relevez la raclette d'essuie-glaces pour l'écarter de la lunette arrière.

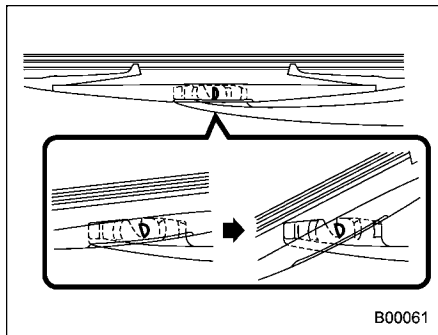

2. Inclinez l'ensemble balais d'essuie-glaces en tournant dans le sens inverse des aiguilles d'une montre.

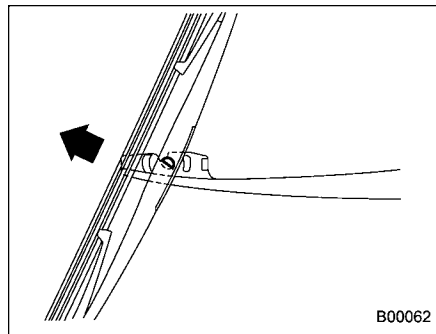

3. Tirez l'ensemble balais d'essuie-glaces vers vous pour le séparer du bras d'essuie-glaces.

■ Caoutchouc de balai d'essuie-glace de lunette arrière

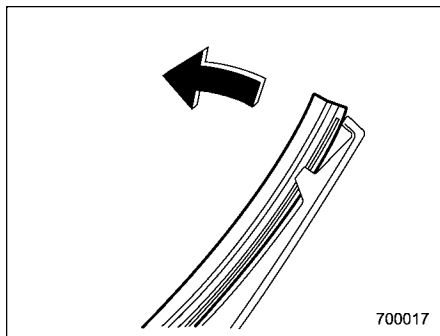

1. Tirez sur la partie en caoutchouc du balai pour la décoller du support en plastique.

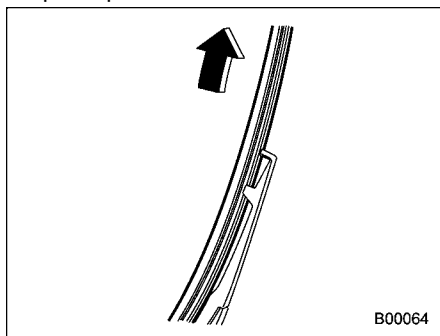

2. Tirez la partie en caoutchouc hors du support en plastique jusqu'à séparation complète.

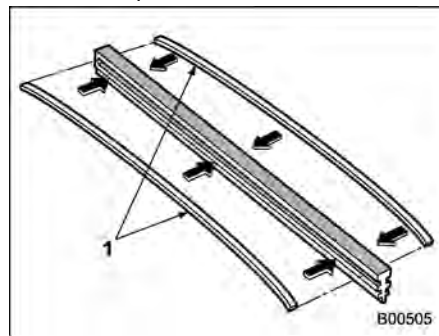

- 1 Joncs métalliques

3. Si le nouveau caoutchouc de balai est livré sans les deux joncs métalliques, récupérez les joncs métalliques sur l'ancien caoutchouc de balai pour les installer sur le nouveau.

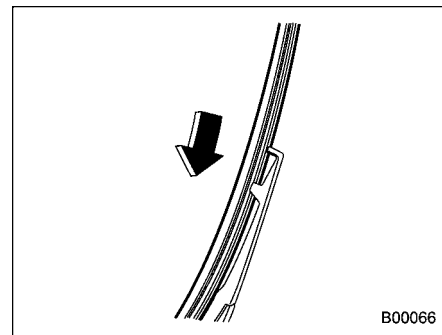

4. Engagez les ergots du support en plastique dans les rainures du caoutchouc du balai, puis glissez le caoutchouc en place jusqu'au bout.

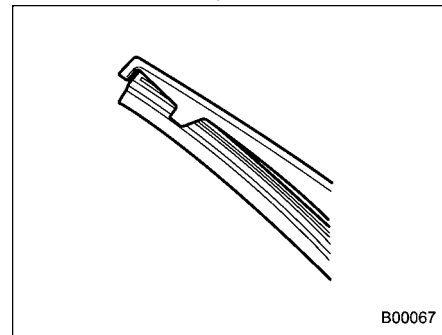

Immobilisez soigneusement les extrémités du caoutchouc dans les butées

sur le support en plastique. Si le caoutchouc n'est pas maintenu correctement, le métal du balai risque de rayer la vitre de la lunette arrière.

5. Installez l'ensemble balais d'essuie-glaces sur le bras d'essuie-glaces. Vérifiez qu'il s'est correctement verrouillé en position.
6. Tenez le bras d'essuie-glace à la main et abaissez-le doucement en position.

11-21. Batterie

■ Batterie auxiliaire 12 V et batterie de redémarrage du moteur 12 V

- ▼ Précautions à observer avec la batterie !



DANGER



Lisez ces instructions attentivement:

Avant toute utilisation ou inspection de votre batterie, lisez soigneusement les instructions suivantes pour apprendre à la manipuler correctement et en toute sécurité.



Portez des lunettes de protection:

Lorsque vous travaillez à proximité d'une batterie, portez toujours des lunettes de protection. Le liquide de batterie contient de l'acide sulfurique et vous risqueriez de perdre la vue si ce liquide entrait en contact avec vos yeux. En outre, la batterie dégage de l'hydrogène, un gaz très

inflammable et explosif. Les lunettes de protection sont donc indispensables pour se protéger dans l'éventualité où ce gaz s'enflammerait.



Le liquide de batterie contient de l'acide sulfurique:

Du fait que le liquide de batterie contient de l'acide sulfurique, portez des lunettes et des gants de protection lorsque vous inspectez la batterie de votre véhicule. Évitez de pencher la batterie ou de la heurter: cela pourrait faire déborder le liquide.

Ne laissez en aucun cas le liquide de batterie entrer en contact avec la peau, les yeux ou les vêtements: ceci pourrait entraîner la perte de la vue et des brûlures. En cas de contact entre le liquide de batterie et les yeux, la peau ou les vêtements, lavez-les immédiatement avec beaucoup d'eau. En cas de contact avec les yeux, contactez immédiatement un médecin.

En cas d'ingestion accidentelle du liquide de batterie, buvez immédiatement une grande quantité de lait

ou d'eau, et consultez un médecin.

Le liquide de batterie est corrosif. S'il a été répandu sur les peintures ou les tissus de votre véhicule, éliminez-le immédiatement en lavant à grande eau.



Tenez les enfants à distance:

Les batteries ne doivent être approchées et manipulées que par des personnes conscientes du danger qu'elles présentent. Veillez tout particulièrement à tenir les enfants à distance de la batterie de votre véhicule. Un manque de prudence peut entraîner la perte de la vue et des brûlures.



Tenez toute flamme éloignée:

Avant de travailler sur ou à proximité de la batterie de votre véhicule, éteignez toute cigarette, allumette ou briquet. En outre, tenez la batterie éloignée des produits inflammables et des sources d'étincelles électriques. Du fait que les batteries dégagent de l'hydrogène gazeux très inflammable et explosif, toute flamme ou étincelle à proximité de la batterie pourrait provoquer une ex-

plosion.

En travaillant sur ou à proximité de la batterie de votre véhicule, prenez garde aux outils métalliques qui peuvent court-circuiter les bornes (+) et (-) de la batterie ou établir une liaison électrique entre la borne (+) de la batterie et la carrosserie du véhicule. Un court-circuit pourrait provoquer un jaillissement d'étincelles susceptible de déclencher une explosion.

Pour éviter de provoquer des étincelles électriques, retirez vos bagues, montre-bracelet et tous vos bijoux métalliques avant de travailler sur ou à proximité d'une batterie.



Évitez les explosions:

Pendant la charge, les batteries dégagent de l'hydrogène, un gaz très inflammable et explosif. En raison du risque d'explosion, rechargez la batterie de votre véhicule dans un endroit bien aéré et à l'écart de toute flamme.



ATTENTION

Ne rechargez jamais la batterie avec un courant de charge supérieur à 10 ampères: cela nuit à la longévité de la batterie.

REMARQUE

Pour éviter de décharger la batterie, n'utilisez pas d'énergie électrique (p. ex., lumières, essuie-glaces, climatisation, sièges chauffants, etc.) plus longtemps que nécessaire lorsque le moteur est à l'arrêt. Si vous utilisez la radio, les éclairages de l'habitacle ou tout autre équipement électrique avec le moteur éteint, la batterie se déchargera même si le contacteur d'allumage est en position "ACC".

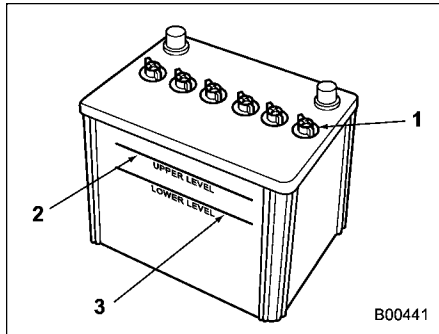

- 1 Bouchon
- 2 Niveau supérieur
- 3 Niveau inférieur

Il n'est en principe pas nécessaire de contrôler périodiquement le niveau du liquide dans la batterie ou de rajouter de l'eau distillée.

Cependant, si le niveau de liquide de batterie est inférieur au niveau bas, retirez le capuchon. Remplissez jusqu'au niveau supérieur avec de l'eau distillée.

■ Batterie haute tension

La batterie haute tension est chargée par le fonctionnement du moteur et des freins à récupération. Pour cette raison, vous n'avez pas besoin de charger la batterie haute tension à l'aide d'une source extérieure.

Toutefois, afin de maintenir la batterie en bon état, conduisez le véhicule au moins une fois par mois pendant au moins 30 minutes. Si vous n'utilisez pas le véhicule pendant une longue période, la batterie peut se décharger ou sa durée de vie peut être réduite.

11-22. Fusibles

ATTENTION

Ne remplacez jamais un fusible par un autre de plus forte intensité ou par un corps conducteur quelconque: cela pourrait causer de sérieux dégâts ou un incendie.

REMARQUE

Le calibre des fusibles et le circuit utilisé sont décrits derrière chaque couvercle de boîte à fusibles.

Les fusibles sont prévus pour fondre en cas de surcharge des circuits électriques, afin de protéger les fils et équipements électriques. Les fusibles sont répartis entre deux boîtes à fusibles.

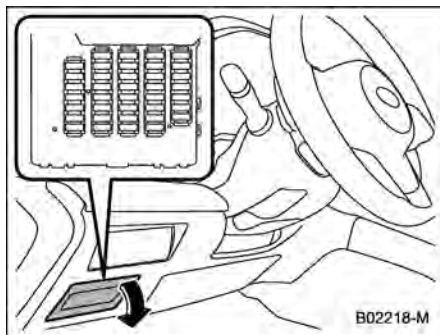

L'une se trouve sous le tableau de bord au dos du couvercle de la boîte à fusibles du côté du siège du conducteur. Pour retirer le couvercle, sortez-le en tirant.

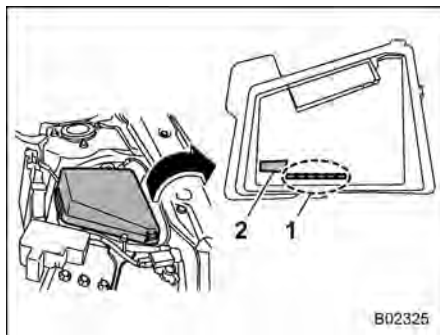

- 1 Fusibles de rechange
- 2 Extracteur de fusibles

L'autre (boîte à fusibles principale) se trouve dans le compartiment moteur. De plus, les fusibles de rechange et l'extracteur de fusibles sont stockés dans le couvercle de la boîte à fusibles.

Pincez la partie supérieure de l'extracteur de fusibles lors du retrait de la boîte à fusibles principale.

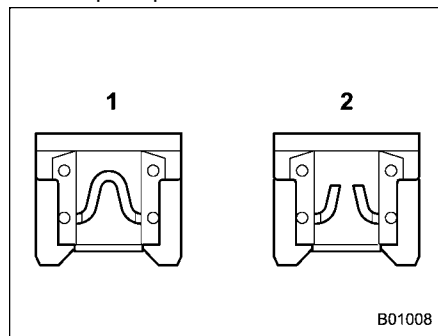

- 1 Bon état
- 2 Grillé

Lorsqu'une lumière, un accessoire ou une commande électrique ne fonctionne pas, commencez par examiner le fusible correspondant. Remplacez-le s'il est grillé.

1. Mettez le contacteur d'allumage en position "OFF" et éteignez tous les équipements électriques.
2. Déposez le couvercle de la boîte à fusibles.

3. Localisez le fusible qui pourrait être grillé. Regardez l'envers de chaque couvercle de boîte à fusibles.

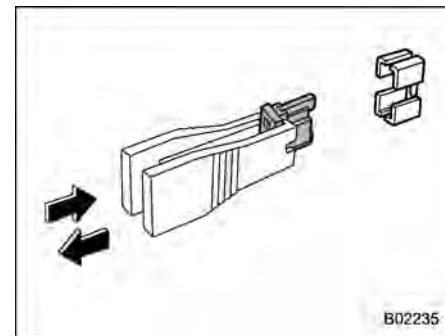

4. Enlevez le fusible au moyen de l'extracteur de fusible.
5. Examinez le fusible. S'il est grillé, remplacez-le par un fusible de rechange de même intensité.
6. Si le même fusible saute à nouveau, c'est le signe qu'il y a une anomalie dans le circuit. Nous vous recommandons de contacter votre concessionnaire SUBARU pour les réparations.

11-23. Installation d'accessoires

Avant d'installer des phares antibrouillard ou tout autre accessoire électrique sur votre véhicule, nous vous recommandons de toujours consulter votre concessionnaire SUBARU. De tels accessoires risquent de perturber le fonctionnement des systèmes électroniques du véhicule s'ils n'ont pas été installés correctement ou s'ils sont d'un type incompatible avec le véhicule. Nous vous recommandons de n'installer que des accessoires SUBARU d'origine à votre véhicule.

Nous vous recommandons également de consulter votre concessionnaire SUBARU avant d'installer un auto-radio dans votre véhicule.

11-24. Remplacement des ampoules

DANGER

Les ampoules peuvent devenir extrêmement chaudes lorsqu'elles sont allumées. Avant de remplacer les ampoules, éteignez les éclairages et attendez que les ampoules refroidissent, car autrement, vous risqueriez de vous brûler.

ATTENTION

Lorsque vous remplacez une ampoule, utilisez toujours une ampoule neuve de même puissance que l'ancienne. L'utilisation d'une ampoule de puissance différente risquerait de provoquer un incendie. Pour la puissance spécifique de chaque ampoule, reportez-vous à "Ampoules électriques" P511. Pour le remplacement, nous vous recommandons de contacter votre concessionnaire SUBARU.

Ne touchez pas la partie en verre de l'ampoule à mains nues. Lorsqu'il vous faut tenir la partie en verre,

prenez celle-ci avec un chiffon propre et sec pour éviter toute pénétration d'humidité et de graisse dans l'ampoule. Pour éliminer les traces de doigt ou la graisse, frottez le verre de l'ampoule avec un chiffon doux imbibé d'alcool. En outre, si l'ampoule est rayée ou qu'elle tombe, elle peut éclater ou se fissurer.

■ Phares

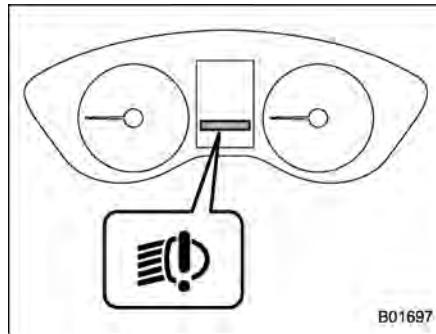

Témoin avertisseur de phare LED

Le témoin avertisseur de phare LED s'allume en cas de dysfonctionnement des phares LED.

Nous vous recommandons de faire contrôler votre véhicule par un concessionnaire SUBARU le plus tôt possible.

■ Feux combinés arrière

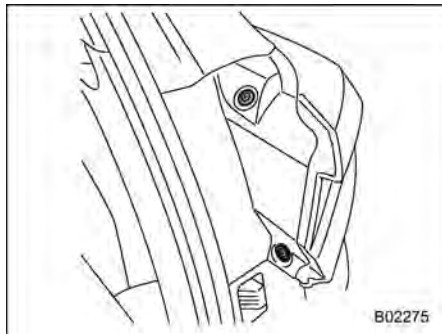

1. Utilisez un tournevis pour retirer les agrafes de fixation des couvercles.

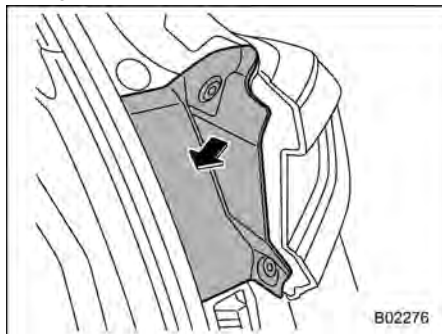

2. Enlevez le couvercle latéral.

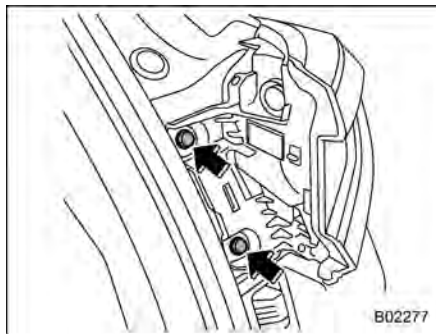

3. Enlevez les vis de fixation en haut et en bas.

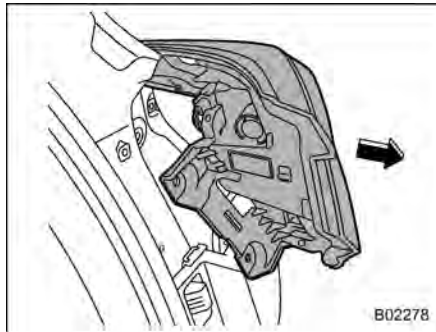

4. Faites coulisser l'ensemble feu combiné arrière vers l'arrière pour le retirer du véhicule.

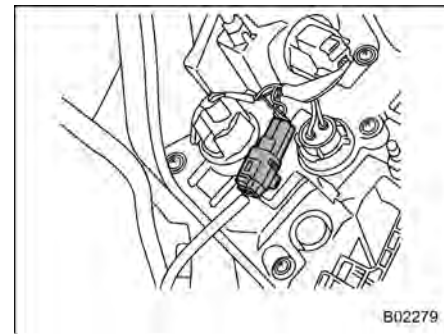

5. Débranchez le connecteur électrique.

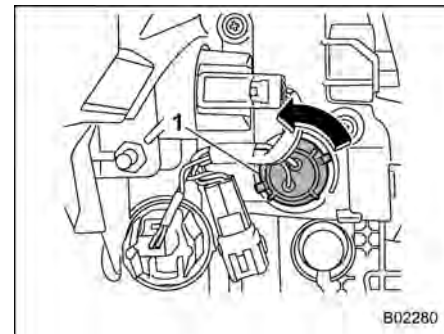

- 1 Clignotant de direction arrière
6. Sortez le porte-ampoule de l'ensemble feux combinés arrière en tournant dans le sens inverse des aiguilles d'une montre.

500 Remplacement des ampoules

- Sortez l'ampoule du porte-ampoule et remplacez-la par une neuve.
- Remettez le porte-ampoule dans l'ensemble feux combinés arrière et tournez au maximum dans le sens des aiguilles d'une montre jusqu'à enclenchement.
- Rebranchez le connecteur électrique.

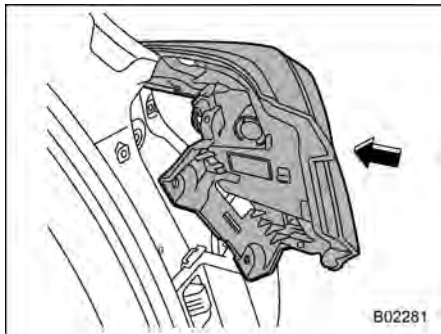

- Remontez l'ensemble feu combiné arrière en faisant glisser les deux saillies de l'ensemble feu combiné dans chaque support latéral du véhicule.

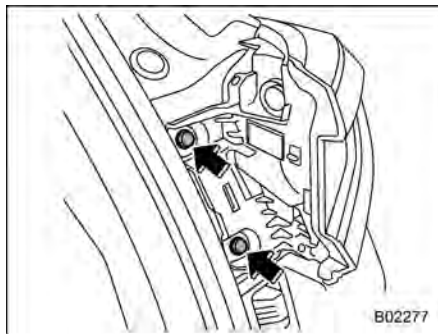

- Serrez les vis de fixation en haut et en bas.
- Remettez le couvercle latéral en place.

■ Feu de recul

REMARQUE

Ces ampoules peuvent être difficiles à remplacer. Nous vous recommandons de faire remplacer les ampoules par votre concessionnaire SUBARU si nécessaire.

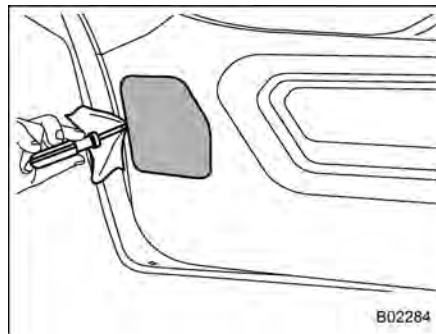

- Couvrez l'extrémité d'un tournevis à lame plate avec un morceau de ruban adhésif ou un chiffon, afin de ne pas provoquer de rayure. Plaquez un tournevis à tête plate contre le cache du feu comme indiqué dans l'illustration, et retirez-le en faisant levier contre la garniture de hayon.

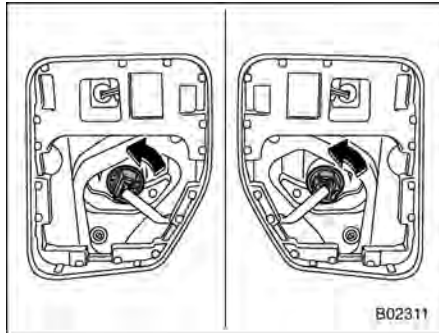

2. Retirez la douille d'ampoule en la tournant dans le sens inverse des aiguilles d'une montre.

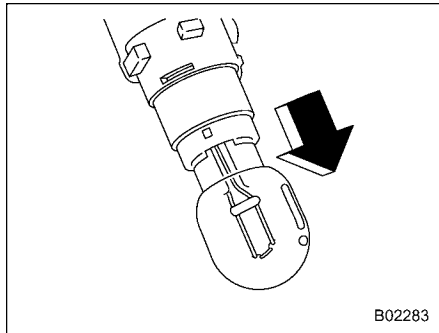

3. Sortez l'ampoule de la douille d'ampoule et remplacez-la par une neuve.

4. Remettez la douille en place en tournant dans le sens des aiguilles d'une montre.
5. Remettez le couvercle du phare de recul en place contre le hayon.

■ Éclairage de plaque d'immatriculation

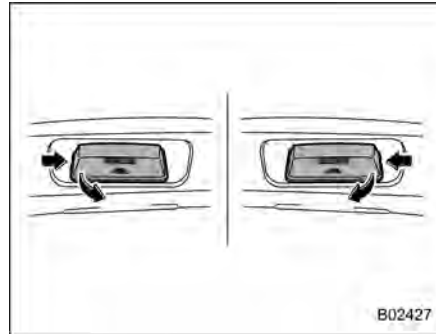

1. L'éclairage de plaque d'immatriculation doit être poussé vers l'intérieur, puis tiré hors de son logement pour être retiré.

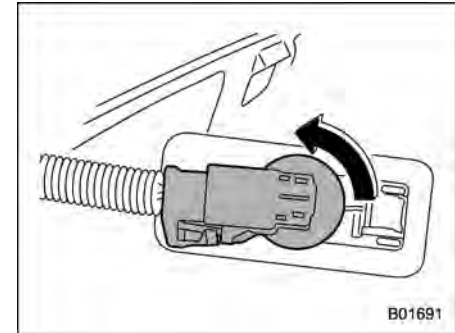

2. Tournez la douille d'ampoule dans le sens inverse des aiguilles d'une montre, puis extrayez-la.
3. Sortez l'ampoule de la douille en tirant.
4. Installez une ampoule neuve.
5. Réinstallez la douille de l'ampoule et le cache d'éclairage de plaque d'immatriculation.

■ Autres ampoules

Ces ampoules peuvent être difficiles à remplacer. Nous vous recommandons de faire remplacer les ampoules par votre concessionnaire SUBARU si nécessaire.

11-25. Remplacement de la pile

La pile du porte-clés d'accès peut être déchargée dans les conditions suivantes.

- Le fonctionnement de la fonction d'accès sans clé est instable.
- La portée opérationnelle du système d'entrée sans clé par télécommande est instable.
- Le transmetteur ne fonctionne pas correctement lorsqu'il est utilisé dans les limites de la distance standard.

Remplacez la pile par une neuve.



DANGER

Ne pas ingérer la batterie, Risque de brûlure chimique

(La télécommande fournie avec) Ce produit contient une pile en forme de pièce de monnaie/bouton. Si cette pile bouton est avalée, elle peut provoquer en moins de 2 heures de graves brûlures internes pouvant entraîner la mort.

Conservez les piles neuves et usées hors de la portée des enfants.

Si le compartiment de la batterie ne se ferme pas de manière sécurisée,

cessez d'utiliser le produit et gardez-le hors de la portée des enfants.

Si vous pensez que les piles ont pu être avalées ou placées à l'intérieur de n'importe quelle partie du corps, consultez immédiatement un médecin.



ATTENTION



Ce symbole est destiné à alerter l'utilisateur de la présence d'instructions importantes d'utilisation et de maintenance (service) dans la documentation accompagnant le dispositif.

- Veillez à ne pas laisser de la poussière, de l'huile ou de l'eau se déposer sur le porte-clés d'accès ou pénétrer à l'intérieur de celui-ci lors du remplacement de la pile.
- Débarrassez-vous de toute électricité statique avant de remplacer la pile.
- Veillez à ne pas toucher ou endommager le circuit imprimé se trouvant à l'intérieur du porte-

clés d'accès lors du remplacement de la pile.

- Veillez à ne pas laisser la pile et les autres pièces du boîtier démonté à portée de jeunes enfants, car ils risqueraient de les avaler.
- Il existe un risque d'explosion si la batterie n'est pas correctement remplacée. Remplacer uniquement avec un type identique ou équivalent.
- Ne pas exposer à une chaleur excessive telle que le soleil, le feu ou autre.

REMARQUE

- Insérez uniquement une pile de type identique ou équivalent recommandée par le fabricant.
- Jetez les piles usagées conformément à la législation locale.
- Montez la pile dans le bon sens pour éviter les fuites de liquide. Faites attention de ne pas plier les bornes. Cela peut causer un dysfonctionnement.
- Il est recommandé de faire remplacer la pile par un concessionnaire SUBARU.
- Utilisez une nouvelle pile.

- Après avoir remplacé la pile, vérifiez que le porte-clés d'accès fonctionne correctement.

■ Remplacement de la pile du porte-clés d'accès



ATTENTION

- La pile (qu'elle soit neuve ou usagée) est dangereuse et doit être tenue hors de portée des enfants.
- La pile peut provoquer des blessures graves ou mortelles en 2 heures ou moins si elle est avalée ou placée à l'intérieur d'une partie du corps.
- Des soins médicaux doivent être demandés immédiatement si l'on soupçonne que la pile a été avalée ou placée à l'intérieur d'une partie du corps.
- Lors du retrait ou de la réinstallation du couvercle du porte-clés d'accès, assurez-vous que la partie en plastique ne se détache pas ou ne finisse pas décalée.
- Débarrassez-vous de toute électricité statique avant de rempla-

cer la pile.

Pile: Pile bouton CR2032 ou équivalent

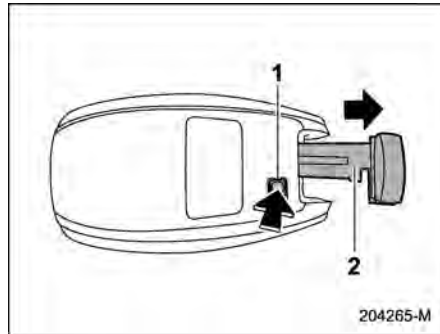

- 1 Bouton de libération
- 2 Clé d'urgence

1. Sortez la clé d'urgence.

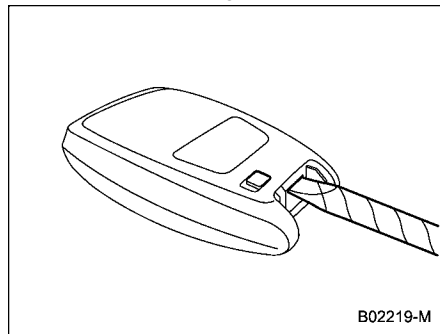

2. Enroulez un tournevis à tête plate avec de la bande adhésive en vinyle ou un chiffon, et insérez-le dans la fente pour retirer le couvercle.

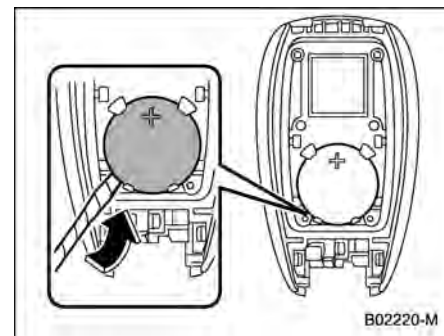

3. Sortez la batterie en utilisant un tournevis à tête plate enroulé de bande adhésive en vinyle ou d'un chiffon.

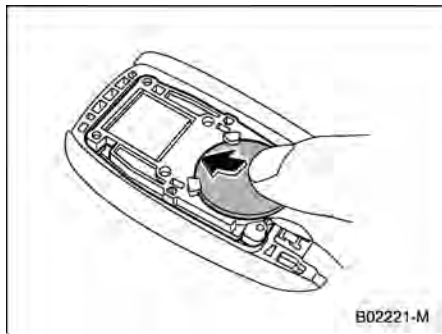

4. Insérez une nouvelle pile avec son côté positif (+) vers le haut, comme indiqué dans l'illustration.

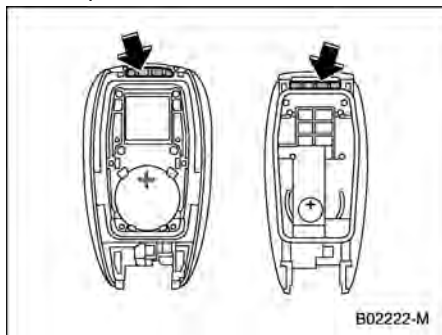

5. Attachez le couvercle au porte-clés d'accès en imbriquant les parties projetées et les renforcements.

■ Mise au rebut en toute sécurité des piles boutons

Veillez mettre immédiatement et en toute sécurité les piles boutons au rebut.

Dès que vous avez terminé d'utiliser une pile bouton, mettez du ruban adhésif autour des deux côtés de la pile. Cela la rendra moins attrayante pour les enfants et évitera le faible risque qu'elle prenne feu. Ensuite, jetez-la immédiatement dans une poubelle à l'extérieur, hors de portée des enfants, ou recyclez-la en toute sécurité.

Caractéristiques techniques

12-1. Caractéristiques techniques	506
Dimensions	506
Moteur.....	506
Batterie haute tension.....	507
Carburant	507
Huile moteur.....	507
Huile du différentiel avant et arrière	509
Liquides	509
Liquide de refroidissement du moteur.....	510
Circuit électrique	510
Pneus	510
Disque de frein	510
12-2. Ampoules électriques	511
Précautions de sécurité.....	511
Ampoules électriques.....	512
12-3. Identification du véhicule	514
12-4. Réglage des fonctions	515
Réglages et ajustements des fonctions sur l'affichage d'informations central.....	515
Réglages et ajustements des fonctions effectués par un concessionnaire.....	515

12-1. Caractéristiques techniques

Les caractéristiques suivantes sont sujettes à modifications sans préavis.

■ Dimensions

Élément		mm
Longueur hors-tout		4 490
Largeur hors-tout		1 780
Hauteur hors-tout		1 515
Empattement		2 670
Bande de roulement	Avant	1 540
	Arrière	1 545
Garde au sol*1		135

*1: Mesuré avec le véhicule vide

■ Moteur

Modèle du moteur	FB20 (2,0 L, DOHC, sans turbo)
Type du moteur	Moteur à essence à 4 temps, 4 cylindres opposés horizontaux, refroidi par liquide
Cylindrée cm ³	1 995
Alésage × Course mm	84,0 × 90,0
Taux de compression	12,5 : 1
Ordre d'allumage	1 – 3 – 2 – 4

■ Batterie haute tension

Type	Batterie au lithium-ion
Tension de la batterie haute tension	118,4 V
Puissance maximale	13,5 kW

■ Carburant

Prescriptions concernant le carburant*			Contenance du réservoir de carburant
Pour l'Europe	Type de carburant	Essence sans plomb	48 litres
	Indice d'octane recherche (RON)	95 ou plus	
	Contenu en éthanol dans le carburant	Jusqu'à 10 % ou carburant étiqueté E5, E10	
Pour d'autres zones	Type de carburant	Essence sans plomb	
	Indice d'octane recherche (RON)	95 ou plus	
	Contenu en éthanol dans le carburant	Jusqu'à 10 %.	

*: Pour plus de détails, reportez-vous à "Carburant" ☞ P309.

■ Huile moteur

Pour les procédures de vérification, d'ajout et de remplacement ou pour d'autres informations, reportez-vous à "Huile moteur" ☞ P463.

REMARQUE

Faites effectuer la procédure de vidange de l'huile moteur et de remplacement du filtre à huile par un professionnel. Il est recommandé de faire effectuer cet entretien par votre concessionnaire SUBARU.

▼ **Huile moteur approuvée**

Utilisez toujours de l'huile moteur approuvée par SUBARU. Pour plus de détails, nous vous recommandons de contacter votre concessionnaire SUBARU.



Si l'huile moteur approuvée n'est pas disponible, utilisez l'huile moteur alternative décrite dans la page suivante.

▼ **Huile moteur alternative**

Si l'huile moteur approuvée par SUBARU n'est pas disponible, vous pouvez utiliser l'huile alternative suivante.

REMARQUE

- Chaque quantité n'est donnée ici qu'à titre indicatif. La quantité nécessaire au remplacement est susceptible de varier légèrement en fonction de la température et d'autres facteurs.
- La disponibilité des produits d'huile moteur sur le marché dépend du pays et de la région.

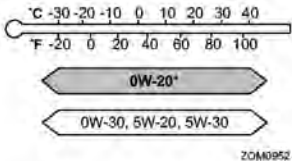
Qualité d'huile	N° de viscosité SAE et température applicable	Contenance en huile
<div style="display: flex; align-items: center;">  <div style="margin-left: 20px;"> <p>ou</p>  <p style="font-size: small; margin-left: 10px;">ZOM0293</p> </div> </div> <p style="margin-top: 20px;">ILSAC GF-5 ou GF-6A, reconnaissable à la marque d'estampille ILSAC (emblème étoilé)</p> <p style="margin-top: 10px;">ou</p> <p>A3 ou A5 selon les prescriptions ACEA</p> <p style="font-size: x-small; margin-top: 10px;">Classe SN, SN PLUS ou SP selon API comportant la mention "RESOURCE CONSERVING"</p>	<ul style="list-style-type: none"> · 0W-20* · 0W-30 · 5W-20 · 5W-30 <div style="text-align: center; margin-top: 10px;">  <p style="font-size: x-small; margin-top: 5px;">ZOM0952</p> </div> <p style="margin-top: 20px;">*: Équivalent à l'huile remplie en usine</p>	<ul style="list-style-type: none"> – Ajouter de l'huile du niveau L au niveau F: 1,0 litre – Vidange de l'huile et remplacement du filtre à huile: 4,2 litres

■ Huile du différentiel avant et arrière

Huile	Huile du différentiel avant
Qualité d'huile	<ul style="list-style-type: none"> ● SUBARU Extra MT*3 ● GL-5 de classification API (75W-90)
Contenance en huile*1	1,3 litre
Observations*2	“Huile de différentiel avant et huile de différentiel arrière” 

*1: La quantité d'huile n'est donnée ici qu'à titre indicatif. La quantité nécessaire au remplacement est susceptible de varier légèrement en fonction de la température et d'autres facteurs. Après avoir rempli la boîte de vitesses d'huile, il est recommandé de vérifier le niveau d'huile.

*2: Pour plus de détails sur l'entretien et les réparations, reportez-vous au chapitre indiqué.



*3: Équivalent à l'huile remplie en usine.

Huile	Huile du différentiel arrière
Qualité d'huile	GL-5 de classification API (75W-90)
Contenance en huile*1	0,8 litre
Observations*2	“Huile de différentiel avant et huile de différentiel arrière” 

*1: La quantité d'huile n'est donnée ici qu'à titre indicatif. La quantité nécessaire au remplacement est susceptible de varier légèrement en fonction de la température et d'autres facteurs. Après avoir rempli la boîte de vitesses d'huile, il est recommandé de vérifier le niveau d'huile.

*2: Pour plus de détails sur l'entretien et les réparations, reportez-vous au chapitre indiqué.

■ Liquides

Liquide	Type de liquide*1	Contenance en liquide*2	Observations*3
Liquide de transmission à variation continue	Nous vous recommandons de consulter votre concessionnaire SUBARU.	12,6 litres	“Liquide de transmission à variation continue” 
Liquide de frein	Liquide de frein DOT 3 ou DOT 4, selon FMVSS N° 116	—	“Liquide de frein” 

*1: Utilisez un des types de liquide indiqués.

*2: La quantité de liquide n'est donnée ici qu'à titre indicatif. La quantité nécessaire au remplacement est susceptible de varier légèrement en fonction de la température et d'autres facteurs.

*3: Pour plus de détails sur l'entretien et les réparations, reportez-vous au chapitre indiqué.

■ Liquide de refroidissement du moteur

Contenance du liquide de refroidissement	Type de liquide de refroidissement
Modèles avec conduite à gauche: 8,1 litres Modèles avec conduite à droite: 8,2 litres	SUBARU SUPER COOLANT

La quantité de liquide de refroidissement n'est donnée ici qu'à titre indicatif. La quantité nécessaire au remplacement est susceptible de varier légèrement en fonction de la température et d'autres facteurs. Pour plus de détails concernant les entretiens et les réparations, reportez-vous à "Système de refroidissement" \rightarrow P466.

■ Circuit électrique

Type de batterie	Batterie auxiliaire 12 V	75D23L
	Batterie de redémarrage du moteur 12 V	N-55R
Générateur-démarréur intégré		12 V-165 A
Convertisseur CC/CC		12 V-120 A
Bougies d'allumage		DILKAR7Q8 (NGK)

■ Pneus

Pour les caractéristiques des pneus (par exemple, la taille du pneu, l'indice de charge et la catégorie de vitesse), voir l'étiquette de pression des pneus apposée contre le montant de la portière du côté du conducteur.

Couple de serrage des écrous de roue	120 N·m (12 kgf·m)*1*2
--------------------------------------	------------------------

*1: Ce couple équivaut à exercer une force de 40 à 50 kgf à l'extrémité de la clé à écrou de roue. Si vous avez serré les écrous de roue par vous-même, faites contrôler le couple de serrage à la station-service la plus proche dès que possible.

*2: Pour les procédures de serrage des écrous de roue, reportez-vous à "Procédure de remplacement" \rightarrow P484.

■ Disque de frein

S'il vous faut des informations sur la valeur limitée d'usage des disques de frein et sur la méthode pour leur mesure, nous vous recommandons de consulter votre concessionnaire SUBARU.

12-2. Ampoules électriques

■ Précautions de sécurité



DANGER

Les ampoules peuvent devenir extrêmement chaudes lorsqu'elles sont allumées. Avant de remplacer les ampoules, éteignez les éclairages et attendez que les ampoules refroidissent. Autrement, vous risqueriez de vous brûler.



ATTENTION

Lorsque vous remplacez une ampoule, utilisez toujours une ampoule neuve de même puissance que l'ancienne. L'utilisation d'une ampoule de puissance différente risquerait de provoquer un incendie.

■ Ampoules électriques

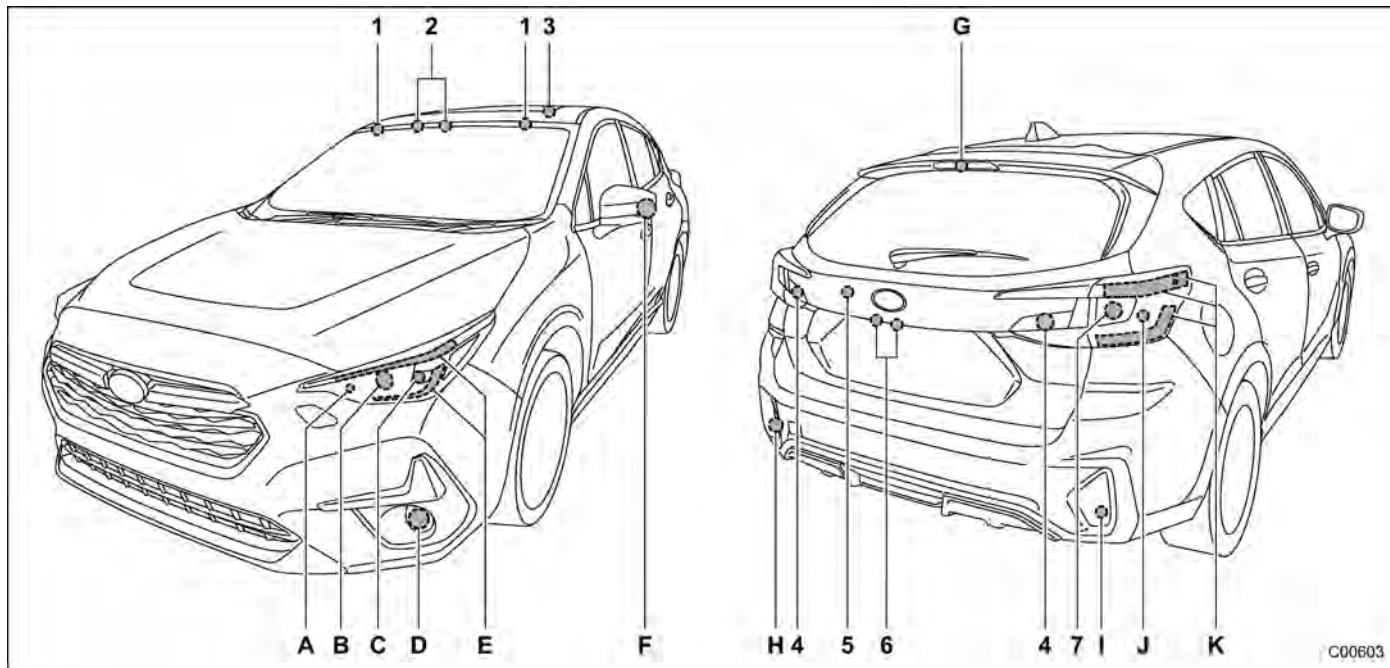

REMARQUE

Les éclairages indiqués par des lettres sont de type LED (diode électroluminescente). Nous vous recommandons de contacter votre concessionnaire SUBARU pour effectuer son remplacement.

	Puissance	N° d'ampoule
1 Éclairages du miroir de courtoisie	12 V-2 W	—
2 Lampes de lecture	12 V-8 W	—
3 Plafonnier	12 V-8 W	—
4 Feu de recul	12 V-16 W	W16W
5 Éclairage de l'espace de chargement	12 V-5 W	W5W
6 Éclairages de plaque d'immatriculation	12 V-5 W	W5W
7 Clignotants de direction arrière	12 V-21 W	WY21W
A Feux de virage	—	—
B Feux de route et de croisement	—	—
C Clignotants de direction avant	—	—
Éclairages de jour	—	—
D Phares antibrouillard avant	—	—
E Feux de position avant	—	—
Éclairages de jour	—	—
F Clignotants de direction latéral	—	—
G Feu stop surélevé	—	—
H Phare antibrouillard arrière (modèles avec conduite à gauche)	—	—
I Phare antibrouillard arrière (modèles avec conduite à droite)	—	—
J Feux stop	—	—
K Feux arrière	—	—
Feux de gabarit arrière	—	—

12-3. Identification du véhicule

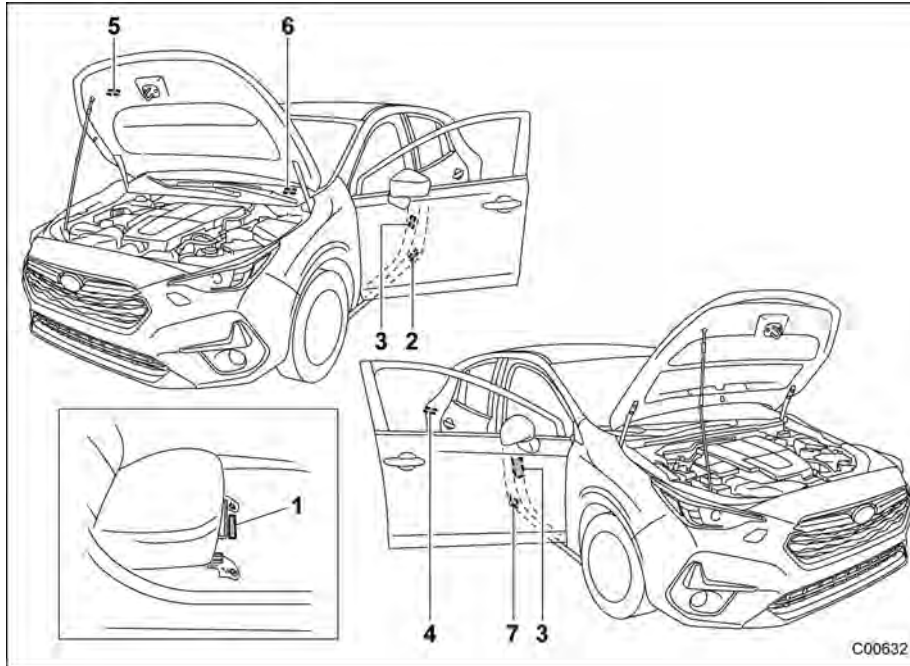

- 1 Numéro d'identification du véhicule sous le tapis de sol du siège avant droit
- 2 Étiquette d'identification
- 3 Étiquette de pression de gonflage des pneus
- 4 Étiquette de carburant
- 5 Étiquette de climatisation
- 6 Plaque de numéro d'identification du véhicule
- 7 Étiquette de numéro de modèle (selon modèles)

12-4. Réglage des fonctions

■ Réglages et ajustements des fonctions sur l'affichage d'informations central

Il est possible de modifier manuellement les réglages sur l'affichage d'informations central pour répondre à vos exigences personnelles. Reportez-vous à "Affichage d'informations central (CID)" P209.

■ Réglages et ajustements des fonctions effectués par un concessionnaire

Élément	Fonction	Réglages disponibles	Réglage par défaut d'usine
Système d'entrée sans clé par télécommande (modèles avec fonction de déverrouillage sélectif des portières) (modèles sans système de double verrouillage)	Déverrouillage de la portière du conducteur	Portière du conducteur uniquement/Toutes	Toutes
Prévention du verrouillage avec clé à l'intérieur*1	Prévention du verrouillage avec clé à l'intérieur	Activé/Désactivé	Activé
Essuie-glace arrière verrouillé à la marche arrière	Activation de l'essuie-glace arrière verrouillé à la marche arrière	Activé/Désactivé	Activé
Fonction d'ouverture des vitres	Ouverture/fermeture de toutes les vitres	Activé/Désactivé	Désactivé
Fonction d'éclairage de bienvenue	Réglage du temps de sortie pour l'éclairage de bienvenue	30 secondes/60 secondes/90 secondes/OFF	30 secondes
Fonction d'assistance des feux de route*1	Fonction d'assistance des feux de route	Activé/Désactivé	Activé
Essuie-glace de pare-brise automatique avec détecteur de pluie*1	Mode de réglage automatique du rythme de balayage	Mode de détection de la pluie/mode de verrouillage de la vitesse du véhicule	Mode de détection de la pluie
Fonction des feux de virage	Fonction des feux de virage	Activé/Désactivé	Activé

*1: Selon modèles

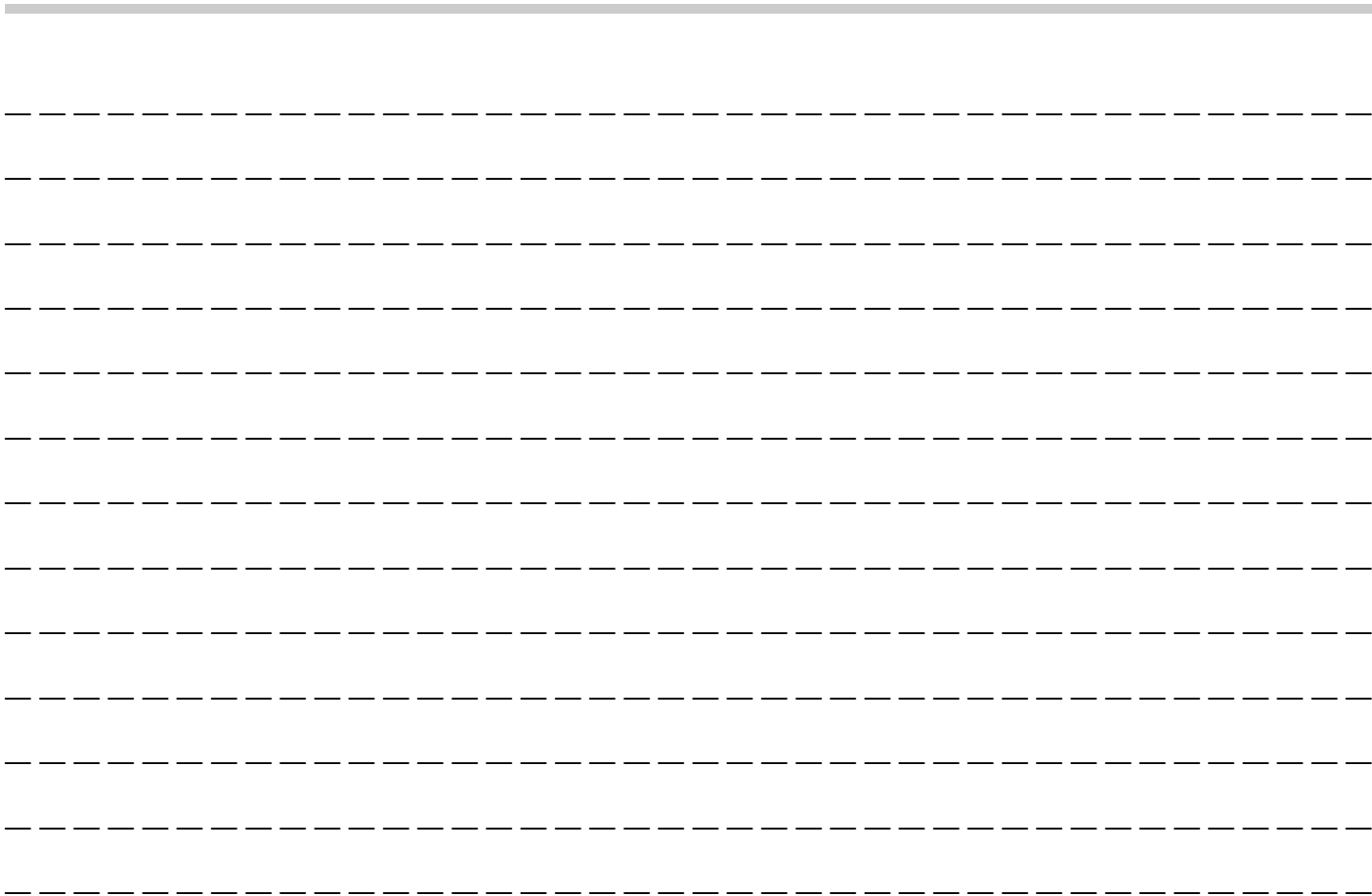

13-1. Déclaration de conformité selon la directive CEM 2014/30/CE	518
Compresseur	518
BOÎTIER USB AUXILIAIRE	519
13-2. Déclaration de conformité selon la directive Machines 2006/42/CE	520
Cric	520
13-3. Déclaration de conformité selon la directive Radio Equipment Directive (RED - directive sur les équipements radioélectriques) (2014/53/UE)	522
Précautions concernant le remplacement des piles en forme de pièce de monnaie/bouton (clé d'accès)	522
Clé d'accès	527
Antidémarrage	530
Système de surveillance de la pression des pneus	532
Système de détection de véhicule à l'arrière Subaru (SRVD)	542
Informations de croisement à l'avant/freinage pour le croisement à l'avant	547
Antenne LF	550
Chargeur sans fil	552
MAP Locator	554
Renseignements sur l'importateur	558
13-4. Informations techniques	562
Modèles pour le Monténégro	562
Modèles pour la Turquie	563
Modèles pour la Serbie	563
Modèles pour le Royaume-Uni (Angleterre, Pays de Galles et Écosse)/l'Île de Man/les îles Anglo-Normandes (Guernesey, Jersey)	564

13-1. Déclaration de conformité selon la directive CEM 2014/30/CE

■ Compresseur



ECTDxC-Y04

EC Declaration of Conformity

Manufacturer: THE YOKOHAMA RUBBER CO., LTD.
Address: 2-1, Oiwake, Hiratsuka city, Kanagawa, Japan

Object of declaration

Product: Compressor
Model No.: C53H-08

conforms with the essential requirements of the EMC Directive 2014/30/EC, based on the following specifications applied;

EU Harmonized standards
EN 61000-6-2:2005
EN 61000-6-4:2007 + A1:2007

Authorized representative in Europe:
YOKOHAMA EUROPE GmbH
Monschauerstrasse 12, D-40549 Düsseldorf, GERMANY

Signed for and on behalf of: THE YOKOHAMA RUBBER CO., LTD.

Signature: Y. Seita
Yasuhiko Seita
General Manager
Tire Quality Assurance Department

Date of issue: 1st August, 2016

D00509

■ BOÎTIER USB AUXILIAIRE



RECYCLAGE: Ce produit porte le symbole de tri sélectif des déchets d'équipements électriques et électroniques (DEEE). Cela signifie que ce produit doit être traité conformément à la directive européenne 2012/19/UE afin d'être recyclé ou démonté pour minimiser son impact sur l'environnement;

⎓ Le symbole indique une tension CC.

La température ambiante maximale de fonctionnement de ce produit est de 80 °C.

La ventilation ne doit pas être entravée en recouvrant les orifices de ventilation avec des objets tels que des journaux, des nappes, des rideaux, etc.;

Par la présente, Faurecia Clarion déclare que ce [EF-3271, EF-3272, EF-3274, EF-3275] est conforme aux exigences essentielles et autres prescriptions pertinentes de la directive 2014/30/UE.

Le texte intégral de la déclaration de conformité de l'UE est disponible à l'adresse internet suivante: <https://www.clarion.com/xs/en/product-compliance/subaru/re-doc/21DC-CT02/index.html>

13-2. Déclaration de conformité selon la directive Machines 2006/42/CE

■ Cric

▼ Sauf modèles pour le Royaume-Uni (Angleterre, Pays de Galles et Écosse)/l'île de Man/les îles Anglo-Normandes (Guernsey, Jersey)

EC Declaration of Conformity

We, WAKO INDUSTRY CO., LTD., 1823 Shimmachitakasaki Gumma 370-3301 Japan, hereby declare that the machine described below.

This declaration shall cease to be valid if modifications, that includes disassemble and re-build, are made to the product. If usage is other than specific model of vehicle this declaration shall cease also.

Product: Portable Screw Jacks for Automobiles
Model: Jack Assy. Pantograph, applied to the specific vehicle
Part Number: 97031VC000, 97031VC010, 97031VC001, 97031VC011, 97031VC020

Applicable EU directives covered by this declaration is the Machinery Directive 89/392/EEC. The products identified above complies with the requirements of the Machinery above by applied standard is "JIS D8103-2006". It is ensured through internal measures that production units confirm at all times to requirement of current EC Directives and relevant standards. A sample of the products has been tested by our quality assurance department.

Signed by: Tamotsu Sekiguchi
 Tamotsu Sekiguchi
 Operating Officer, Quality Assurance

Date of issue: Oct / 17 / 2022



WAKO INDUSTRY CO., LTD.
 1823 Shimmachitakasaki, Gumma 370-3301, Japan

Tel: (81) 0274-42-1753
 Fax: (81) 0274-42-8726

▼ **Modèles pour le Royaume-Uni (Angleterre, Pays de Galles et Écosse)/l'Île de Man/les îles Anglo-Normandes (Guernesey, Jersey)**

UK Declaration of Conformity

We, WAKO INDUSTRY CO., LTD., 1823 Shinmachi Takasaki Gumma 370-1301 Japan, hereby declare that the machine described below.

This declaration shall cease to be valid if modifications, that includes disassemble and re-built, are made to the product. If usage is other than specific model of vehicle this declaration shall cease also.

Product: Forrable Screw Jacks for Automobiles
Model: Jack Assy, Pantograph, applied to the specific vehicle
Part Number: 97031 VC001, 97031VC011, 97031VC020

Applicable EU directives covered by this declaration is the Supply of Machinery(Safety) Regulations 2008. The products identified above complies with the requirements of the Machinery above by applied standard is "JIS D8103-2006". It is ensured through internal measures that production units confirm at all times to requirement of current UK / EC Directives and relevant standards. A sample of the products has been tested by our quality assurance department.

Signed by: Tametsu Subiguchi
 Tamotsu Sekiguchi
 Operating Officer, Quality Assurance

Date of issue: Oct / 17 / 2022



WAKO INDUSTRY CO., LTD.
 1823 Shinmachi Takasaki, Gumma 370-1301 Japan
 Tel: (81)0274-42-1653
 Fax: (81)0274-42-6735

D01238

13-3. Déclaration de conformité selon la directive Radio Equipment Directive (RED - directive sur les équipements radioélectriques) (2014/53/UE)

■ Précautions concernant le remplacement des piles en forme de pièce de monnaie/ bouton (clé d'accès)



This mark is a safety/warning mark.

Do not ingest battery.
Chemical Burn Hazard

This product contains a coin / button cell battery.
If the coin / button cell battery is swallowed, it can cause severe internal burns in just 2 hours and can lead to death.

Keep new and used batteries away from children.

If the battery compartment does not close securely, stop using the product; and keep it away from children.

If you think batteries might have been swallowed or placed inside any part of the body, seek immediate medical attention.

CAUTION

Risk of explosion if the battery is replaced by an incorrect type.
Replace battery with the same type.

CAUTION

Risk of explosion or the leakage of flammable liquid or gas.

Do not use in /store in /bring into environment of extremely high temperature or extremely low pressure due to the very high altitude.
Do not attempt to burn, crush, or cut used battery.



Tämä merkki on turvallisuus/varoituserkki.

Älä nieläise paristoa.

Syövyttävää!

Tuote sisältää nappipariston.

Jos nappiparisto joutuu nielelun, voi se aiheuttaa vakavia sisäisiä palovammoja kahden tunnin kuluessa ja aiheuttaa kuoleman.

Pida uudet ja käytetyt paristot pois lasten ulottuvilta.

Jos paristolokero ei sulkeudu kunnolla, lopeta tuotteen käyttö ja pida se poissa lasten ulottuvilta.

Hakeudu välittömästi lääkärin hoitoon, jos epäilet, että paristoja on joutunut jonkun nielelun tai muun kehonosan sisään.

VARO

Vääräntyyppinen paristo voi räjähtää.
Vaihda aina paristo samantyyppiseen.

VARO

Räjähdyksen tai syttyvien nesteiden tai kaasujen vuodon riski.

Älä käytä/säilytä tuotetta olosuhteissa, jossa se altistuu hyvin korkealle lämpötilalle tai paineelle tai suurten korkeuksien voimakkaalle alipaineelle.

Älä yritä polttaa, murskata tai leikata käytettyjä paristoja.

D00842



Dit is een veiligheids-/waarschuwingsteeken.

Slik de batterij niet in.

Gevaar voor chemische brandwonden

Dit product bevat een knoopcelbatterij.

Bij inslikken kan de knoopcelbatterij binnen slechts 2 uur ernstige inwendige brandwonden veroorzaken, wat de dood tot gevolg kan hebben.

Houd nieuwe en gebruikte batterijen buiten het bereik van kinderen.

Stop met het gebruik van het product als het batterijvak niet goed sluit en houd het product buiten het bereik van kinderen.

Raadpleeg onmiddellijk een arts als u vermoedt dat een batterij is ingestikt of in het lichaam is gestopt.

WAARSCHUWING

Er bestaat explosiegevaar als u de batterij vervangt door de verkeerde soort batterij.
Vervang de batterij door dezelfde soort batterij.

WAARSCHUWING

Explosiegevaar of gevaar voor lekken van brandbare vloeistof of brandbaar gas.

Niet gebruiken in/bewaren in/brengen naar een omgeving met extreem hoge temperatuur of extreem lage druk of zeer grote hoogte.

Verbrand en verpletter de gebruikte batterij niet en smijt deze niet open.



Ce marquage est un marquage de sécurité/d'avertissement.

Ne pas ingérer la pile.

Risque de brûlure chimique

Ce produit contient une pile bouton.

Si la pile bouton est avalée, elle peut provoquer de graves brûlures internes en seulement 2 heures et entraîner la mort.

Gardez les piles neuves et usagées hors de la portée des enfants.

Si le compartiment de pile ne se ferme pas correctement, arrêtez d'utiliser le produit et gardez-le à l'écart des enfants.

Si vous croyez que des piles ont été avalées ou placées dans n'importe quelle partie du corps, consultez immédiatement un médecin.

MISE EN GARDE

Risque d'explosion si la pile est remplacée par un type incorrect.
Remplacez la pile par le même type.

MISE EN GARDE

Risque d'explosion ou de fuite de liquide ou de gaz inflammable.

Ne pas utiliser / stocker / mettre dans un environnement de température extrêmement élevée ou de pression extrêmement basse en raison de l'altitude très élevée. N'essayez pas de brûler, écraser ou couper la pile usagée.

D00843

⚠ Denna etikett är en säkerhets-varningseikett.

Svälj inte batteriet (eller stoppa det i munnen).
Risk för kemisk brännskada

Denna produkt innehåller ett mynt-knappbatteri.
Om mynt-knappbatteriet sväljs nec kan det på bara 2 timmar orsaka allvariga inre brännskador och kan leda till dödsfall.
Förvara nya och använda batterier utom räckhåll för barn.
Om batterifläcke: som stängas säkert, sluta använda produkten och håll den borta från barn.
Om du tror att batterier har svälts ner eller kommit in någon del av kroppen, sök omedelbart med din sk hjälp.

OBSERVERA!
Explosionsrisk föreligger om batteri ersätts med en felaktig typ. Ersätt batterier med ett batteri av samma typ.

OBSERVERA!
Risk för explosion eller läckage av brandfarlig vätska eller gas.

Använd inte förfvara inte till för inte i omedelbar närhet av extremt hög temperatur eller extremt lågt tryck beroende på mycket hög höjd.
Försök inte bränna, krossa eller skata sonder ett använt batteri.

⚠ Dette mærke er et sikkerheds-/ advarselsmærke.

Indsæt ikke batteri.
Kemisk forbrændingsfare

Dette produkt indeholder et mønt-knappcellbatteri.
Hvis mønt-knappcellbatteriet svlges, kan det forårsage alvorlige inre forbrændinger på kun 2 timer og kan føre til døden.
Hold nye og brugte batterier væk fra børn.
Hvis batteri rummet ikke lukker sikkert, skal du holde op med at bruge produktet og holde det væk fra børn.
Hvis du tror, at batterier kan være blevet slugt eller være blevet placeret i nogen del af kroppen, skal du straks søge lægehjælp.

ADVARSEL
Fare for eksplosion, hvis batteriet udskiftes med en forkert type.
Udskift batteri med samme type.

ADVARSEL
Risiko for eksplosion eller lækkage af brandfarlig væske eller gas.

Ma ikke anvendes i lobevarers vindinger i omgivelser med ekstremt høj temperatur eller ekstremt lavt tryk på grund af den meget høje højde.
Forsøg ikke at brænde, knuse eller skatte brugt batteri.

D00844

⚠ Dieses Zeichen ist ein Sicherheits-/Warnzeichen.

Nehmen Sie keine Batterien zu sich.
Chemische Verbrennungsgefahr

Dieses Produkt enthält eine Knopfzellenbatterie.
Wird die Batterie a cella a moneta / bottone viene inghiottita può causare delle gravi ustioni interne in sole due ore e provocare il decesso.
Halten Sie neue und gebrauchte Batterien von Kindern fern.
Wenn das Batteriefach nicht sicher schließt, stellen Sie die Verwendung des Geräts ein und halten Sie es von Kindern fern.
Wenn Sie der Meinung sind, dass Batterien verschluckt oder in irgendeinen Teil des Körpers platziert wurden, suchen Sie sofort einen Arzt auf.

WARNUNG
Explosionsgefahr, wenn die Batterie durch einen falschen Typ ersetzt wird
Ersetzen Sie die Batterie durch den gleichen Typ.

WARNUNG
Gefahr von Explosion oder Austreten von brennbaren Flüssigkeiten oder Gasen.

Verwenden/lagern/bringen Sie das Gerät nicht in Umgebungen mit extrem hoher Temperatur oder extrem niedrigem Druck aufgrund von sehr großer Höhe.
Versuchen Sie nicht, verbrauchte Batterien zu verbrennen, zu zerquetschen oder zu zerschneiden.

⚠ Σημά για την ασφάλεια/προειδοποιητικό σύμβολο.

Μην καταπιείτε την μπαταρία.
Κίνδυνος χημικού εγκαυματος

Αυτό το προϊόν περιχει επιπέδιο μπαταρία.
Σε περίπτωση κατάποσης της επιπέδιο μπαταρίας μπορούν να προκληθούν σοβαρά εσωτερικά εγκαυματα σε δ παρτη μόλις 2 ωρια και να επέλθει θάνατος. Φυλάσσετε τις καινούριες και τις χρησιμοποιούμενες μπαταρίες μακριά από τα παιδιά.

Εάν η έτηη της μπαταρίας δεν κλείνει καλά, σταματήστε να χρησιμοποιείτε το προϊόν και φυλάξτε το μακριά από τα παιδιά.

Εάν πιστεύετε ότι υπάρχει περίπτωση να έχει γίνει κατάποση μπαταρίας ή εισχώρησή της σε κάποιο μέρος του σώματος, ζητήστε αμέσως ιατρική συμβουλή.

ΠΡΟΧΩΡΩ
Υπάρχει κίνδυνος εκρήξης εάν τοποθετηθεί λάθος τύπος μπαταρίας.
Αντικαταστήστε την μπαταρία με τον ίδιο τύπο μπαταρίας.

ΠΡΟΧΩΡΩ
Υπάρχει κίνδυνος εκρήξης ή διαρροής εύφλεκτη υγρού ή αερίου.

Μην χρησιμοποιείτε/αποθηκεύετε/μεταφέρετε την μπαταρία σε περιβάλλον με υπερβολικά υψηλή θερμοκρασία ή υπερβολικά χαμηλή πίεση που οφείλεται σε πολύ υψηλό υψόμετρο. Μην επιχειρήσετε να καίσετε, να συνθλίψετε ή να κόψετε την χρησιμοποιημένη μπαταρία.

D00845

⚠ Questo simbolo è un simbolo di sicurezza / avvertenza.

Non ingerire la batteria.
Pericolo di ustione chimica

Il prodotto contiene una batteria a cella a moneta / bottone.
Se la batteria a cella a moneta / bottone viene inghiottita può causare delle gravi ustioni interne in sole due ore e provocare il decesso.
Tenere le batterie nuove e quelle usate fuori dalla portata dei bambini.
Se il vano batterie non si chiude in modo sicuro, smettere di usare il prodotto e tenerlo fuori dalla portata dei bambini.
Se si ritiene che delle batterie possano essere state inghiottite o essere state introdotte all'interno di qualsivoglia parte del corpo consultare immediatamente un medico.

ATTENZIONE
Se la batteria è sostituita con una di tipo scorretto c'è rischio che esploda.
Sostituire la batteria con una del medesimo tipo.

ATTENZIONE
Rischio di esplosione o di perdita di liquidi o gas infiammabili.

Non usare / custodire / mettere in ambienti con temperature estremamente alte o una pressione estremamente bassa dovuta a una notevole altitudine.
Non cercare di bruciare, frantumare o tagliare delle batterie usate.

⚠ Esta marca es una marca de seguridad/advertencia.

No ingerir la pila.
Riesgo de Quemadura Química

Este producto contiene una pila tipo moneda/botón.
Si la pila de moneda/botón se traga, puede provocar quemaduras internas graves en solo 2 horas y puede causar la muerte.
Mantenga las pilas nuevas y las usadas lejos de los niños.
Si el compartimiento de la pila no se cierra de forma segura, deje de usar el producto y manténgalo alejado de los niños.
Si cree que las pilas pueden haberse tragado o colocado dentro de cualquier parte del cuerpo, busque atención médica inmediata.

PRECAUCIÓN
Riesgo de explosión si la batería es reemplazada por una de tipo incorrecto.
Reemplace la batería con una del mismo tipo.

PRECAUCIÓN
Riesgo de explosión o fuga de líquido o gas inflamables.

No use/almacene/lleve a un entorno de temperatura extremadamente alta o extremadamente baja, debido a la gran altitud.
No intente quemar, aplastar o cortar la batería usada.

D00846

Supplément

⚠ Esta marca é uma marca de segurança/alerta.

Não ingerir a pilha.
Perigo de queimaduras químicas
Este produto contém uma pilha de tipo moeda/botão.
Se a pilha de moeda/botão for engolida, pode causar queimaduras internas graves em apenas 2 horas e conduzir à morte.
Manterha as pilhas novas e usadas longe das crianças.
Se o compartimento da pilha não se fechar de forma segura, pare de usar o produto e mantenha-o afastado das crianças.
Se achar que as pilhas podem ter sido engolidas ou colocadas dentro de qualquer parte do corpo, procure imediatamente um médico.

CUIDADU
Risco de explosão se a pilha for substituída por um tipo incorreto.
Substitua a pilha pelo mesmo tipo.

CUIDADU
Risco de explosão ou de vazamento de líquido ou gás inflamável.

Não use/armazene/coloque num ambiente com temperaturas extremamente altas ou pressões extremamente baixas devendo a altitude elevada.
Não 'sente' queimar, esmagar ou cortar a pilha usada.

⚠ Din il-marka hja marka ta' sigurtal'avvüz.

Tiblex il-batterija.
Peniku ta' hruq kimiku
Dan il-prodott fin batterija gatta qsha buttuna zghira.
Jekk cin il-batterija gatta tinbelha, tista' tikkawza hruq intern sever f'termn saghtejn u tista' tawssal għall-imwiet.
Zomm il-batteriji gdotta u f'iziena l bogħoz minn fejn jistghu jilfuqhom il-ftal.
Jekk il-kompartiment tal-batterija ma jistax jingħalaq b'mod sigur, tuzax aktar il-prodott u zommu l bogħoz minn fejn jistghu jilfuqu il-ftal.
Jekk ikollok xi suspett li l-batteriji nbelghu jew għew indelfsa fxi oanti tal-gisem, fitteq għajruna medika minnha.

ATTENZJONI
Risku ta' spluzjoni jekk il-batterija jekk il-batterija tinbidel ma' waħda tal-tip skorrett.
Il-batterja għandha tinbidel ma' waħda tal-listess tip.

ATTENZJONI
Risku ta' spluzjoni jew hruq ta' likwidu jew gass f'jammabbli.

Tuzax tahnix f'ambjent b'temperatura għolja hafna jew pressjoni ostremament baxxa min'ha b'altitudni għolja hafna.
Tipprovax taħraq, tghaffaq jew tista' l-batterija hazina.

D00847

⚠ See tahis on ohutus/hoiatus/tahis.

Ärge neelake parareid alla
Keemilise põletuse oht
See toode sisaldab kella-mööppatareid.
Allaneelamisel võib kella-mööppatarei juba kahe tunniga põhjustada raskeid keemilisi põletusi ning viia surmani.
Hoidke ussi ja kasutatud patareid lastele kättesaamatus kohas.
Ku patareipesa ei sulgu kindlalt, lõpetage toote kasutamine ja paigutage see lastele kättesaamatusse kohta.
Ku kahtlustate patareide allaneelamist või hehase sattumist, pöörduge viivitamatult arsti poole.

ETTEVAATUSTI
Patarei asendamise välti tüüpi patareiga põhjustab plahvatustõutu.
Asendage patarei sama tüüpi patareiga.

ETTEVAATUSTI
Plahvatuse või tuleohtlikku vedelikku või gaasi lekkimise oht.

Ärge kasutage/hoidke toodet keskkonnas ega viige keskkonda, kus on aärm seilt kõrge temperatuur või väga suures kõrgusesst tingitud aärm seilt madal õhurõhk.
Ärge üritage kasutatud patareid põletada, purustada ega lõigata.

⚠ Ez egy biztonság/hygeteztető jelzés.

Ne nyelje le az elemeket.
Vegyí égés veszély
Ez a termék gombaelemeket tartalmaz.
Ha lenyeli a gombaelemeket, akkor alig 2 órán belül halálos következményű, komoly égési sérvevel jár.
Az új és lemerült elemeket gyermekektől tartsa távol.
Ha az elemekesze nem zár biztonságosan, akkor ne használja tovább a terméket és gyermekektől tartsa távol.
Ha úgy gondolja, hogy az elemeket lenyelték vagy más tesztészebe dugták, akkor azonnal hívja fel a háziorvost.

VIGYÁZAT
Rotbanásveszély áll fenn, ha nem megfelelő típusúra cseréli ki az elemet.
Az elemet mindig azonos típusúra cserélje.

VIGYÁZAT
Rotbanásveszély, illetve éghető folyadék-, vagy gázszivárgás-veszély áll fenn.

Ne használja, tárolja vagy vigye nagyon magas hőmérsékletű vagy nagy mágnesságok miatt nagy átlagsúly nyomású környezetbe.
A lemerült elemeket ne próbálja meg elégetni, szétvágni vagy felvágni.

D00848

⚠ Táto značka je bezpečnostná značka/znáčka upozornenia.

Bateriú nekonzumuje.
Nebezpečenstvo chemického popálenia
Tento výrobok obsahuje mincovú/gombíkovú článkovú bateriú.
Ak dögje k požitú mincovú/gombíkovú článkovej baterie, v priebehu len 2 hodín môže dôjsť k vážnym vnútorným popáleniam a k smrti.
Nové a použité baterie uchovávajte mimo dosahu detí.
Ak priehradku na baterie nemožno bezpečne uzavrieť, prestaňte výrobok používať a uschovajte ho mimo dosahu detí.
Ak si myslíte, že došlo k požitú baterie alebo k ich vloženú do ktorejkoľvek časti tela, okamžite vyhľadajte zdravotnícku pomoc.

UPOZORNENIE
Ak bateriú vymeníte za nesprávny typ, môže dôjsť k výbuchu.
Bateriú nahradte rovnakým typom.

UPOZORNENIE
Riziko výbuchu alebo unikania horľavej kvapaliny alebo plynu.

Neponúvajte/neskladujte/nehriňajte do prostredia s extrémne vysokou teplotou alebo extrémne nízkym tlakom vo veľmi vysokej nadmorskej výške.
Použitú bateriú sa nepokúšajte spaľovať, rozvíť ani prerazat.

⚠ Táto značka je bezpečnostní varovnou značkou.

Baterii nepolykajte.
Nebezpeči poleptání žrávinnou.
Tento výrobok obsahuje knoflíkovou elektrickou baterii.
Pokud byste knoflíkovou elektrickou baterii spolkli, může to i jen do 2 hodin způsobit těžké vnitřní popálenání a vřst do až k smrti.
Nové i použité baterie držte mimo dosah dětí.
Pokud by schránka baterie nebyla bezpečně uzavřena, pak takový výrobek přestaňte používat a chrze jej mimo dosah dětí.
Pokud byste si mysleli, že mohl dojsť ke spolknutí baterie nebo k jejímu umístění do nějaké části těla, vyhledejte okamžitou lékařskou pomoc.

UPOZORNĚNÍ
Pokud by byla baterie vyměněna za nesprávný typ, hrozí riziko exploze.
Baterii vyměňte za stejný typ.

UPOZORNĚNÍ
Hrozí exploze nebo únik hořlavých kapalin nebo plynů.

V prostředí s extrémně vysokou teplotou nebo extrémně nízkým tlakem kvůli hodně vysoké nadmořské výšce to nepoužívejte, neskladujte to v něm, ani to do něj nepřinášejte. Baterie se nepokoušejte spařit, rozvíť nebo rozřezat.

D00849

⚠ Ta oznaka je varnostna/pozorilna oznaka.

Bateriji ne zaužijte.
Nevanost kemičnih opeklin.

Ta izdelek vsebuje baterijo v obliki kovanca / gumbaste celice.

V primeru zaužitja baterije v obliki kovanca / gumbaste celice, je ta lahko povzročila resne notranje opekline v samo 2 urah in celo smrt.

Novo in uporabljene baterije hranite izven dosega otrok.

Če razdelka za baterijo ne morete zapreti, prenehajte uporabljati izdelek in ga hranite izven dosega otrok.

Če menite, da je bila baterija zaužita ali pa se nahaja v notranjosti kateregakoli dela telesa, nemudoma poiščite zdravniško pomoč.

POZOR

Če baterijo zamenjate z nepravilno vrsto baterije, obstaja tveganje eksplozije.
Baterijo zamenjajte z njej enako baterijo.

POZOR

Tveganje eksplozije ali uhajanja gorljive tekočine ali plina.

Ne uporabljajte / skladiščite / hranite baterija v okolju z izredno visoko temperaturo ali z izredno nizkim tlakom zaradi visoke nadmorske višine.

Uporabljene baterije ne poskušajte zažgati, zdrobiti ali rezati.

⚠ Šis ženkilas – tai saagos / įspėjamas ženklas.

Neprarykite elemento.

Chernio nudegimo pavojus

Šiame gaminyje yra monetos / saagos formos elementas.

Prarijus monetos / saagos formos elementą, vos per 2 valandas galima parinti sunkių vidinių nudegimų, ir mirtį.

Naujus ir naudotus elementus laikykite vaikams nepasiekiamoje vietoje.

Jei elementų skyrius tvirtai neužsidaro, nenaudokite gaminio ir laikykite jį vaikams nepasiekiamoje vietoje.

Jei manote, kad elementai galejo būti praryti arba įkisti į bet kurią kūno dalį, nedelsdami kreipkitės į medicinos įstaigą.

DĒMESIO

Elementų pakelius netinkamo tipo gaminiu kyta sprogimo pavojus.

Elementą pakeiskite tokio paties tipo gaminiu.

DĒMESIO

Sarogimo arba degaus skysčio ar dujų nuotėkio pavojus.

Nenaudokite / nelaiškite / neatneškite į itin aukštos temperatūros aplinką ar aplinką, kurioje slėgis itin žemas dėl labai didelio aukščio.

Nemėginkite naują elementą deginti, traukšti ar pjaustyti.

D00850

⚠ Šis ir drošības/brīdinājuma atzīme.

Nenovietojiet akumulatoru.

Ķīmiska apdeguma risks

Šis produkts satur monētas/pogas elementa akumulatoru.

Monētas/pogas elementa akumulatora norīšanas gadījumā tas var izraisīt nopietnus iekšējus apdegumus 2 stundu laikā un, iespējams, nāvi.

Jaunus un lietotus akumulatorus sargājiet no bērniem.

Ja akumulatoru nodalījumā nevar sāņņņi aizvērt, pārtrauciet produkta lietošanu un sargājiet to no bērniem.

Ja domājat, ka akumulators ir norīts vai ievietots kādā ķermena atverē, nekavējoties nepieciešama medicīniska palīdzība.

UZMANĪBU

Ievietojiet nepareiza veida akumulatoru, pastāv sprādziena risks.
Normāliet tikai ar tāda paša veida akumulatoriem.

UZMANĪBU

Sprādziena vai uzliesmošā šķidruma vai gāzes noplūdes risks.

Nelietojiet/neglabājiet/nemēsiet vidē, kurā ir ļoti augsta temperatūra vai ārkārtīgi zema spiediena ļoti liela augstuma ietekmē.

Izlietoto akumulatoru nemēģiniet deģzināt, sasmalcināt vai sagriezt.

⚠ Nīnējšzy znak jst znakem bezpēcēznstwa/ostreženia.

Nie wolno polykać baterii.

Istnieje zagrożenie porażeniem chemicznym.

Produkt ten zawiera baterię typu guzikowego.

W przypadku połknięcia może ona spowodować poważne poparzenia wewnętrzne w ciągu zaledwie 2 godzin i doprowadzić do śmierci.

Nowe i użyte baterie należy przechowywać z dala od dzieci.

Jeśli komora baterii nie zamyka się prawidłowo, należy zaprzestąć używania produktu i przechowywać go z dala od dzieci.

Jeśli istnieje prawdopodobieństwo, że bateria została połknięta albo znalazła się w inny sposób wewnątrz ciała, należy natychmiast zgłosić się do lekarza.

UWAGA

W przypadku wymiany baterii na baterię nieprawidłowego typu istnieje zagrożenie wybuchem. Wymieniać wyłącznie na baterię takiego samego typu.

UWAGA

Zagrożenie wybuchem lub wyciekami łatwopalnej cieczy lub gazu.

Nie stosować, nie przechowywać ani nie wprowadzać do środowiska o skrajnie wysokiej temperaturze lub skrajnie niskim ciśnieniu związanym z bardzo dużą wysokością nad poziomem morza. Nie próbować palić, miazdżyć ani ciąć baterii.

D00851

⚠ Dette merki er öryggis/vörðunarmerki.

Gleypjið ekki rafhlöðuna.

Hætta á efnaþruna

Þessi vara inniheldur fiara rafhlöðu.

Ef rafhlöðan er gleypst getur það valdið alvarlegum innviortu brunasárum á innan við 2 klukkustöðum, sem getur ítt til dauða.

Geymið nýjar og notaðar rafhlöður þar sem börn ná ekki til.

Ef rafhlöðuhöfði lokast ekki örugglega, skal hætta notkun vörunnar og geyma hana þar sem börn ná ekki til.

Ef grunnur leikur á söð rafhlöður haf vörð gleypst eða settar inn í eitthvert líkamsp, skal leita læknishjálpar tafarlaust.

VARUÐ

Hætta á sprengingu ef rafhlöðunni er skipt út fyrir rangra gerð.
Notið sömu gerð af rafhlöðu þegar skipt er um hana.

VARUÐ

Hætta á sprengingu eða leka á eilífum vökva eða gasi.

Má ekki nota/geyma/flytja í umhverfi þar sem er afar hiti eða afar lágur

loftþryggingur vegna mikillar hæðar yfir sjávarmáli.

Ekki má reyna að bretna, krenja eða skera í notlaða rafhlöðu.

⚠ Dette merket er sikkerhets-/advvarselmerke.

Du má ikke spise batterier.

Fara for kjemisk forbrønning

Dette produktet inneholder et cellabatteri.

Hvis cellabatteriet svelges, kan det forårsake alvorlig og interne forbrønninger bare på 2 timer, og kan føre til døden.

Hold nye og brukte batterier utenfor barns rekkevidde.

Hvis batteriområdet ikke lukkes riktig, stopp bruken av produktet og hold det på avstand fra barn.

Hvis du har mistanke om at batteri er blitt svelget eller kommet inn i kroppen, oppsøk lege umiddelbart.

FORSIKTIG!

Fara for eksplosjon hvis batteriet byttes ut med et feil batteri.
Skift ut batteriet med et av samme type.

FORSIKTIG!

Fara for eksplosjon eller lekkasje av antennelig væske eller gass.

Bruk ikke/oppbevar ikke under ekstrem temperatur eller ekstremt trykk på grunn av betraktelig høyde over havet.

Forsøk ikke å brenne, knuse eller kappe batterier.

D00852

⚠ Този знак представлява знак за безопасност/предупреждение.

Не ползвайте батерията.

Опасност от изгаряне на химикали

Този продукт съдържа келта плоска батерия.

Ако кръпата плоска батерия е погълната, тя може да причини тежки вътрешни изгаряния само за 2 часа и може да доведе до смърт.

Пазете новите и използвани батерии далеч от деца.

Ако отреденото за батериите не се затваря добре, спрете да използвате продукта и го дръжете далеч от деца.

Ако смятате, че батериите биха могли да бъдат погълнати или поставени в някоя част на тялото, потърсете незабавно медицинска помощ.

ВНИМАНИЕ

Опасност от експлозия, ако батерията е заменена от неправилен тип. Сменете батерията със същия тип.

ВНИМАНИЕ

Опасност от експлозия или изтичане на запалима течност или газ.

Не използвайте/съхранявайте/елжедрайте в среда с изключително висока температура или изключително ниска навлягане поради много високата височина. Не се опитвайте да изгаряте, смазвате или отрязвате използваната батерия.

⚠ Acest marcaj este un marcaj de siguranță/avertizare.

A nu se ingera batera.

Pencil de arsură chimică

Acest produs contine o baterie tip moneda / nasture.

În cazul înghițirii bateriei tip moneda / nasture, în doar 2 ore se pot produce arsuri interne grave, care pot provoca decesul persoanei.

A nu se lăsa la îndemâna copiilor/bătrânii noi, precum nici cele uzate.

În cazul în care un compartiment pentru baterii nu se închide corect, întrerupeți utilizarea produsului și nu îl lăsați la îndemâna copiilor.

În cazul înghițirii sau al introducerii bateriei în orice parte a corpului, solicitați imediat înghițire medicală.

ATENȚIE!

Risc de explozie în cazul înlocuirii bateriei cu una de alt tip. Înlocuiți bateria cu una de același tip.

ATENȚIE!

Risc de explozie sau de scurgeri de lichide sau gaze inflamabile.

A nu se folosi / depozita / amplasa în medii cu temperaturi extrem de ridicate sau cu presiuni extrem de scăzute generate de altitudini foarte mari.

A nu se arde, zbroti sau tăca bateriile uzate.

D00853

⚠ Ovo je s gumosna oznaka / oznaka upozorenja

Nemojte gutati bateriju.

Opasnost od kemijskih opekotina

Ovaj proizvod sadržiava kovanića-baterije ili gumb-baterije.

Ako se kovanića-baterija ili gumb-baterija proguta, to u roku od samo dva sata može uzrokovati ozbiljno unutarnje opekotino te rezultirati smrcu.

Novi i upot. jebljene baterije držite dalje od djece.

Ako utro za bateriju nije sigurno zatvoreno, prestajte upotrebljavati proizvod i držite ga dalje od djece.

Ako mislite da su baterije možda progutane ili stavljene u bilo koji dio tijela, zaražite hitnu medicinsku pomoć.

OPREZ

Rizik od eksplozije ako se baterija zamijeni ne ispravnim tipom baterije.

Bateriju zamjenite istim tipom.

OPREZ

Rizik od eksplozije ili istjecanja zapaljive tekućine ili plina.

Nemojte upotrebljavati / pohranjivati / unositi u okruženje iznimno visok h temperatura ili iznimno niskog tlaka zbog vrlo visoke nadmorske visine.

Nemojte pokušavati spaljivati, drobit ili rezati iskorštenu bateriju.

⚠ Ovo je oznaka za bezbednost/oznaka upozorenja

Ne gutajte baterije.

Rizik od hemijskih opekotina

Ovaj proizvod sadrži baterije u obliku novčića / dugmeta

U slučaju gutanja baterije u obliku novčića / dugmeta, možda odoi do ozbiljnih unutarnjih opekotina u roku od samo 2 sata. Ovo može dovesti do smrtnog ishoda.

Držite i nove i stare (korišćene) baterije van domašaja dece.

U slučaju da pregrada za baterije ne može da se zatvori na bezbedan način, prestane da koristite proizvod i odložite ga van domašaja dece.

Ukoliko mislite da je došlo do gutanja baterija ili do njihovog umetanja u bilo koji dio tela, momentalno se obratite lekaru.

OPREZ

Rizik od eksplozije u slučaju zamene baterije crugom baterijom neogovarajućeg tipa. Zamenite bateriju crugom baterijom istog tipa.

OPREZ

Rizik od eksplozije ili curenja zapaljive tečnosti ili gasa.

Ne koristite / ne odlažite / ne unosite u okruženje sa izuzetno visokim temperaturama ili u okruženje sa izuzetno niskim pritiskom zbog velike nadmorske visine. Ne pokušavajte da zapaljite, da zgnječite ili da presečete korišćenu bateriju.

D00854

⚠ Aquesta marca és una marca de seguretat/advertència.

No ingeriu la pila.

Perill de cremades químiques

Aquest producte conté una pila de botó

Si s'empassa la pila de botó, aquesta pot causar greus cremades internes en només 2 hores i provocar la mort.

Mantingueu les piles noves i usades lluny de l'abast dels nens.

Si el compartiment de la pila no es tanca de manera segura, deixeu d'utilitzar el producte i allunyeu-lo dels nens.

Si creieu que les piles podrien haver estat empassades o col·locades dins de qualsevol part del cos, busqueu atenció mèdica immediata.

PRECAUCIÓ

Risc d'explosió si la pila se substitueix per una altra d'un tipus incorrecte.

Substitueu la pila per una altra del mateix tipus.

PRECAUCIÓ

Risc d'explosió o fuga de líquids o gasos inflamables.

No la utilitzeu/guardeu/porteu a un entorn de temperatura extremadament alta o amb una pressió extremadament baixa a causa de l'altitud molt elevada.

No intenteu cremar, aixafar o tallar la pila usada.

⚠ Bu bir güvencilik uyarısı/dönüşüm id r.

Pili yutmayınız.

Kımyasall Yanık Tehlikesi

Bu ürün, düğme / hucre pil içermektedir.

Düğme / hucre pil yutulduğunda, sadece 2 saat içerisinde tehlikeli iç yanıklara neden olabilir ve ölüme yol açabilir.

Yeni ve kullanılan pilleri çocuklardan uzak tutunuz.

Pil bölmesi güvenli bir şekilde kapanmıyorsa, ürünü kullanmayınız ve çocuklardan uzak tutunuz.

Pillerin yutulmuş veya vücudun içinde herhangi bir yere yerleştirilmiş olduğundan şüpheleniyorsanız, derhal tıbbi müdahale başvurusunda bulununuz.

DIKKAT

Pil yanlış bir türle değiştirildiği takdirde, patlama riski ortaya çıkabilir. Aynı türde bir pile değiştiriniz.

DIKKAT

Patlama veya yanıcı sıvı ya da gaz sızıntısı riski.

Ağır yüksek ısı veya çok yüksek rakım sebebiyle aşım düşük basınç olan ortamlarda kullanmayınız / saklamayınız / bulundurmuyunuz.

Kullanılmış pilleri yakına, azeve veya kesme girişinde bulundurmuyunuz.

D00855

A Kjo shenjë është simbol sigurie/paralajmërimi.

Mos e përtypni baterinë.
Rrezik për Dëgjie Kimike
Ky produkt përmban pole/butona baterie.

Nëse polibutoni gëlltëhet, mund të shkaktojë dëgjie të brendshme të rëndë në vetëm dy orë dhe mund të çojë drejt vdekjes.
Mbani baterinë e reja dhe të përdorura larg fëmijëve.
Nëse ndarja e baterisë nuk mbyllet mirë, ndërpriti përdorimin e produktit dhe mbajeni larg fëmijëve.
Nëse mendoni se bateritë mund të jenë gëlltëtur ose vendosur brenda çdo pjesë të trupit, kërkoni kujdes të menjëhershëm mjekësor.

KUJDES

Rrezik shpërthimi nëse bateria zëvendësohet nga një tip tjetër i pasaktë.
Zëvendësoni baterinë me të njëjtin tip baterie.

KUJDES

Rrezik shpërthimi ose rrjedhje të lëngut apo gazit.

Mos e përdorni apo ta ruani në mjedis me temperaturë jashtëzakonisht të lartë ose presion jashtëzakonisht të ulët për shkak të lartësive gjeografike shumë të lartë.
Mos u përpuni të dëgjni, shitypi ose prisni me mjete baterinë e përdorur.

D00856

Dispose of used batteries according to the local laws.
Käytetty paristot hävitetään paikallisten säännösten ja määräysten mukaisesti.
Gebruikte batterijen gerecycleerd in overeenstemming met de plaatselijke voorschriften.
Les batteries utilisées doivent être recyclées selon les lois locales.
Forbrugede batterier afleveres i henhold med lokale foreskrifter.
De brugte batterier genbruges i overensstemmelse med lokale regler.
Verbrauchte Batterien werden entsprechend den lokalen Rechtsvorschriften entsorgt.
Οι χρησιμοποιημένες μπαταρίες απορριπτόνται σύμφωνα με τους τοπικούς κανονισμούς.
Smaltire le batterie esauste in base alle normative locali vigenti.
Desechte las baterías usadas de acuerdo con la ley local.
As baterias usadas são descartadas de acordo com as leis locais.
Ami i batterij qadma skontit il-liġġiet lokali.
Kasutatud patareide utiliseerimine toimub vastavalt kohalikele seadusele.
A használt elemek megsemmisítése a helyi jogszabályok értelmében történik.
Použité batérie sa likvidujú podľa miestnych zákonov.
Použité baterie zlikvidujte v souladu s místními předpisy.
Uporabljene baterije odstranite v skladu z lokalnimi predpisi.
Naudotas baterijas utilizuokite pagal vietinius įstatymus.
Izmantotas baterijas utilize saskaņā ar vietējo likumdošanu.
Zużyte baterie należy utylizować zgodnie z prawem lokalnym.
Fargeðu notaðum rafhlöðum samkvæmt innviðendum lögum.
Brukte batterier resirkuleres i henhold til lokale bestemmelser.
Использованные батареи с рециклират в съответствие с местните разпоредби.
Aruncati bateriile uzate in conformitate cu legile locale.
Iscoristene baterije reciclati u skladu s lokalnim propisima.
Искоршчене батерије одлажите у складу са локалним прописима.
Eliminació de bateries utilitzades d'acord amb les lleis locals.
Kullanılmış piller yerel mevzuata uygun olarak bertaraf edilecektir.
Hidhni baterinë e përdorura sipas ligjeve lokale.

D00908

Clé d'accès

Transmetteur:
Modèle: 14AKB
Fréquence de fonctionnement: 433,92 MHz
Puissance de sortie maximale (ERP): 0,03 mW
Fabricant: DENSO CORPORATION
Adresse: 1-1, Showa-cho, Kariya-shi, Aichi-ken, 448-8661, Japan

предавач: модель: 14AKB
смуу радиочастот: 433.92 МГц
максималну потужність
випромінювання (ERP): 0.03 мВт

виробник: DENSO CORPORATION
адреса: 1-1, Showa-cho, Kariya-shi, Aichi-ken, 448-8661, Japan

D01179

Supplément

13

<p>Hereby, DENSO CORPORATION declares that the radio equipment type is in compliance with Directive 2014/53/EU. The full text of the EU declaration of conformity is available at the following internet address: https://www.denso.com/global/en/contact-us/doc/</p>
<p>DENSO CORPORATION vakuuttaa, että radiolaitetyypin on direktiivin 2014/53/EU mukainen. EU-vaatimustenmukaisuusvakuutuksen täysimittainen teksti on saatavilla seuraavassa internetosoitteessa: https://www.denso.com/global/en/contact-us/doc/</p>
<p>Hierbij verklaar ik, DENSO CORPORATION, dat het type radioapparaat conform is met Richtlijn 2014/53/EU. De volledige tekst van de EU-conformiteitsverklaring kan worden geraadpleegd op het volgende internetadres: https://www.denso.com/global/en/contact-us/doc/</p>
<p>Le soussigné, DENSO CORPORATION, déclare que l'équipement radioélectrique du type est conforme à la directive 2014/53/UE. Le texte complet de la déclaration UE de conformité est disponible à l'adresse internet suivante: https://www.denso.com/global/en/contact-us/doc/</p>
<p>Härmed försäkrar DENSO CORPORATION att denna typ av radioutrustning överensstämmer med direktiv 2014/53/EU. Den fullständiga texten till EU-försäkran om överensstämmelse finns på följande webbadress: https://www.denso.com/global/en/contact-us/doc/</p>
D00920

<p>Hermed erklærer DENSO CORPORATION, at radioudstyretypen er i overensstemmelse med direktiv 2014/53/EU. EU-overensstemmelseserklæringens fulde tekst kan findes på følgende internetadresse: https://www.denso.com/global/en/contact-us/doc/</p>
<p>Hiermit erkläre DENSO CORPORATION, dass der Funkanlagentyp der Richtlinie 2014/53/EU entspricht. Der vollständige Text der EU-Konformitätserklärung ist unter der folgenden Internetadresse verfügbar: https://www.denso.com/global/en/contact-us/doc/</p>
<p>Με την παρούσα δήλωση DENSO CORPORATION, δηλώνω ότι ο ραδιοεξοπλισμός πληροί την οδηγία 2014/53/ΕΕ. Το πλήρες κείμενο της δήλωσης συμμόρφωσης ΕΕ διατίθεται στην ακόλουθη ιστοσελίδα στο διαδίκτυο: https://www.denso.com/global/en/contact-us/doc/</p>
<p>Il fabbricante, DENSO CORPORATION, dichiara che il tipo di apparecchiatura radio è conforme alla direttiva 2014/53/UE. Il testo completo della dichiarazione di conformità UE è disponibile al seguente indirizzo Internet: https://www.denso.com/global/en/contact-us/doc/</p>
<p>Por la presente, DENSO CORPORATION declara que el tipo de equipo radioeléctrico es conforme con la Directiva 2014/53/UE. El texto completo de la declaración UE de conformidad está disponible en la dirección Internet siguiente: https://www.denso.com/global/en/contact-us/doc/</p>
D00921

<p>O(a) abaixo assinado(a) DENSO CORPORATION declara que o presente tipo de equipamento de rádio está em conformidade com a Diretiva 2014/53/UE. O texto integral da declaração de conformidade está disponível no seguinte endereço de Internet: https://www.denso.com/global/en/contact-us/doc/</p>
<p>B'ean, DENSO CORPORATION, niddikjara li dan li-tip ta' taqhmir tar-radju huwa konformi mad-Direttiva 2014/53/UE. Li-test kollu tad-dikjarazzjoni ta' konformita tal-UE huwa disponibbli f'dan l-indirizz tal-Internet li gej: https://www.denso.com/global/en/contact-us/doc/</p>
<p>Käesolevaga deklareerib DENSO CORPORATION, et käesolev raadioseadme tüüp vastab direktiivi 2014/53/EL nõuetele. ELi vastavusdeklaratsiooni täielik tekst on kättesaadav järgmisel internetiaadressil: https://www.denso.com/global/en/contact-us/doc/</p>
<p>DENSO CORPORATION igazolja, hogy a típusú rádióberendezés megfelel a 2014/53/EU irányelvnek. Az EU-megfelelőségi nyilatkozat teljes szövege elérhető a következő internetes címen: https://www.denso.com/global/en/contact-us/doc/</p>
<p>DENSO CORPORATION týmto vyhlasuje, že rádiové zariadenie typu je v súlade so smernicou 2014/53/EU. Úplné EU vyhlásenie o zhode je k dispozícii na tejto internetovej adrese: https://www.denso.com/global/en/contact-us/doc/</p>
D00922

<p>Tímto DENSO CORPORATION prohlašuje, že typ rádiového zařízení je v souladu se směnicí 2014/53/EU. Úplné znění EU prohlášení o shodě je k dispozici na této internetové adrese: https://www.denso.com/global/en/contact-us/doc/</p>
<p>DENSO CORPORATION potvrdzuje, da je tip radijske opreme skladen z Direktivo 2014/53/EU. Celotno besedilo izjave EU o skladnosti je na voljo na naslednjem spletnem naslovu: https://www.denso.com/global/en/contact-us/doc/</p>
<p>Aš, DENSO CORPORATION, patvirtinu, kad radijo įrenginių tipas atitinka Direktyvą 2014/53/ES. Visas ES atitikties deklaracijos tekstas prieinamas šiuo interneto adresu: https://www.denso.com/global/en/contact-us/doc/</p>
<p>Ar šio DENSO CORPORATION deklará, ka radioiekárta atbilst Direktívai 2014/53/ES. Pilns ES atbilstības deklarācijas teksts ir pieejams šādā interneta vietnē: https://www.denso.com/global/en/contact-us/doc/</p>
<p>DENSO CORPORATION niniejszym oświadcza, że typ urządzenia radiowego jest zgodny z dyrektywą 2014/53/UE. Pełny tekst deklaracji zgodności UE jest dostępny pod następującym adresem internetowym: https://www.denso.com/global/en/contact-us/doc/</p>

D00923

<p>Hér með lýsir DENSO CORPORATION yfir því að er í samræmi við grunnkröfur og aðrar kröfur, sem gerðar eru í tilskipun 2014/53/UE. Samræmisýfirlýsing er einnig aðgengileg á eftirfarandi vefsíðu: https://www.denso.com/global/en/contact-us/doc/</p>
<p>DENSO CORPORATION erklærer at er i overensstemmelse med direktiv 2014/53/EU. Samsvarserklæringen i fullekt er tilgjengelig på følgende internettsadresse: https://www.denso.com/global/en/contact-us/doc/</p>
<p>С настоящото DENSO CORPORATION декларира, че този тип радиосъоръжение е в съответствие с Директива 2014/53/ЕС. Цялостният текст на ЕС декларацията за съответствие може да се намери на следния интернет адрес: https://www.denso.com/global/en/contact-us/doc/</p>
<p>Prin prezenta, DENSO CORPORATION declară că tipul de echipamente radio este în conformitate cu Directiva 2014/53/UE. Textul integral al declarației UE de conformitate este disponibil la următoarea adresă internet: https://www.denso.com/global/en/contact-us/doc/</p>
<p>DENSO CORPORATION ovime izjavjuje da je radijska oprema tipa u skladu s Direktivom 2014/53/EU. Cjeloviti tekst EU izjave o skladnosti dostupan na sljedećoj internetskoj adresi: https://www.denso.com/global/en/contact-us/doc/</p>

D00924

<p>Övime, DENSO CORPORATION izjavjuje da je radio oprema tipa usaglasena sa Direktivom 2014/53/EU. Celo tekst EU deklaracije o usaglasenosti dostupam je na sledehoj internet adresi: https://www.denso.com/global/en/contact-us/doc/</p>
<p>Amb aquest document, DENSO CORPORATION declara que el tipus d'equipament radioelèctric es conforme a la Directiva 2014/53/UE. El text complet de la declaració UE de conformitat està disponible en la següent adreça d'Internet: https://www.denso.com/global/en/contact-us/doc/</p>
<p>İşbu belge, DENSO CORPORATION telsiz ekipmanı tipinin 2014/53/AB sayılı Direktif'e uygun olduğunu beyan eder. AB uygunluk beyanının tam metni aşağıdaki internet adresinde mevcuttur: https://www.denso.com/global/en/contact-us/doc/</p>
<p>Me ané té kësaj deklaratë, subjekti DENSO CORPORATION deklaron se pajisjet radio është në përputhje me këtë rregull teknik për pajisjet radio dhe fundore të komunikimeve elektronike. Teksti i plotë i Deklaratës së Konformitetit është i disponueshëm në adresën e mëposhtme të internetit: https://www.denso.com/global/en/contact-us/doc/</p>
<p>Prin prezenta, DENSO CORPORATION declară că tipul de echipamente radio este în conformitate cu Reglementarea tehnică „Punerea la dispoziție pe piață a echipamentelor radio”. Textul integral al declarației de conformitate este disponibil la următoarea adresă de Internet: https://www.denso.com/global/en/contact-us/doc/</p>

D01217

справжнім DENSO CORPORATION заявляє, що тип радіобладнання відповідає Технічному регламенту радіобладнання; повний текст декларації про відповідність доступний на веб-сайті за такою адресою:
<https://www.denso.com/global/en/contact-us/doc/>



The latest "DECLARATION OF CONFORMITY" (DoC) is available at the following address:
<https://www.denso.com/global/en/contact-us/doc/>

D00926

■ Antidémarrage

Hereby, SUBARU CORPORATION declares that the radio equipment type SSPIMB02 is in compliance with Directive 2014/53/EU

The full text of the full declaration of conformity is available at the following internet address:
<http://www.tokai-rika.co.jp/doc/>

Frequency band: 119 - 135 kHz
 Maximum radio-frequency power: 55 dBµA/m @10m

SUBARU CORPORATION valvuttaa, että radiolaitetyyppi SSPIMB02 on direktiivin 2014/53/EU mukainen.

EU-vaatimusten täyttävyyden varmistamiseksi täysimittainen teksti on saatavilla seuraavassa internetosoitteesta:
<http://www.tokai-rika.co.jp/doc/>

Frekvenssivyöhyke: 119 - 135 kHz
 Suurin mahdollinen lähetysteho: 55 dBµA/m @10m

Herbij vykazuje: # SUBARU CORPORATION, dat het type radioapparatuur SSPIMB02 conform is met Richtlijn 2014/53/EU

De volledige tekst van de EU-conformiteitsverklaring kan worden geraadpleegd op het volgende internetadres:
<http://www.tokai-rika.co.jp/doc/>

Frequenzband: 119 - 135 kHz
 Maximale radiofrequentievermogen: 55 dBµA/m @10m

Le soussigné, SUBARU CORPORATION, déclare que l'équipement radioélectrique du type SSPIMB02 est conforme à la directive 2014/53/UE.

Le texte complet de la déclaration UE de conformité est disponible à l'adresse internet suivante:
<http://www.tokai-rika.co.jp/doc/>

Bande de fréquences: 119 - 135 kHz
 Puissance de radiofréquence maximale: 55 dBµA/m @10m

Harmed forsakar SUBARU CORPORATION att denna typ av radioutrustning SSPIMB02 överensstämmer med direktiv 2014/53/EU.

Den fullständiga texten i EU-forsäkran om överensstämmelse finns på följande webbadress:
<http://www.tokai-rika.co.jp/doc/>

Frekvensband: 119 - 135 kHz
 Maximal radiofrekvens effekt: 55 dBµA/m @10m

D01018

Hiermit erklærer SUBARU CORPORATION, at radioudrustningen SSPIMB02 er i overensstemmelse med direktiv 2014/53/EU.

EU-overensstemmelseserklæringens fulde tekst kan findes på følgende internetadresse:
<http://www.tokai-rika.co.jp/doc/>

Frekvensband: 119 - 135 kHz
 Maksimal radioeffekt: 55 dBµA/m @10m

Hiermit erklert SUBARU CORPORATION, dass der Funkanlagenotyp SSPIMB02 der Richtlinie 2014/53/EU entspricht.

Der vollständige Text der EU-Konformitätserklärung ist unter der folgenden Internetadresse verfügbar:
<http://www.tokai-rika.co.jp/doc/>

Frequenzband: 119 - 135 kHz
 Abgestrahlte maximale Sendeleistung: 55 dBµA/m @10m

Με την παρούσα οχή SUBARU CORPORATION, δηλώνει ότι ο ραδιοεξοπλισμός SSPIMB02 πληροί την οδηγία 2014/53/ΕΕ

Το πλήρες κείμενο της 56 άρθρου συμμόρφωσης ΕΕ διατίθεται στην ακόλουθη ιστοσελίδα στο διαδίκτυο:
<http://www.tokai-rika.co.jp/doc/>

Ζώνη συχνοτήτων: 119 - 135 kHz
 Μέγιστη ισχύς ραδιοσυχνότητας: 55 dBµA/m @10m

Il fabbricante, SUBARU CORPORATION, dichiara che il tipo di apparecchiatura radio SSPIMB02 è conforme alla direttiva 2014/53/UE.

Il testo completo della dichiarazione di conformità UE è disponibile al seguente indirizzo internet:
<http://www.tokai-rika.co.jp/doc/>

Banda di frequenze: 119 - 135 kHz
 Potenza massima radiofrequenza: 55 dBµA/m @10m

Por la presente, SUBARU CORPORATION declara que el tipo de eq. de radioeléctrico SSPIMB02 es conforme con la Directiva 2014/53/UE.

El texto completo de la declaración UE de conformidad está disponible en la dirección Internet siguiente:
<http://www.tokai-rika.co.jp/doc/>

Banda de frecuencia: 119 - 135 kHz
 Potencia máxima de radiofrecuencia: 55 dBµA/m @10m

D01019

<p>Ciā) abaka asanādojā) SUBARU CORPORATION deklārā, ka šī produkta tipa iekārtas atbilst radio SSPIMB02 prasībām saskaņā ar Direktīvu 2014/53/UE.</p> <p>O texto integral da declaração de conformidade está disponível no seguinte endereço de Internet: http://www.lokal-riika.co.jp/jp/</p> <p>Banda de frecuencia: 119 - 135 kHz Potencia máxima de radiofrecuencia: 55 dBμA/m @10m</p>	D01020
<p>Šī gada SUBARU CORPORATION, nodrošina, ka šī produkta tipa iekārtas atbilst radio SSPIMB02 prasībām saskaņā ar Direktīvu 2014/53/UE.</p> <p>It-test kolu tac-o qarazpor: ta' conformita tal-UE huwa disponibla f'dan l-indeks tal-Internet: http://www.lokal-riika.co.jp/jp/</p> <p>Tiomaso: 119 - 135 kHz Hāmarks ūtvarpobjektu: 55 dBμA/m @10m</p>	
<p>Kaesoļevāgā deklarācijā SUBARU CORPORATION ir kaesoļevā radiorādītāji tipa SSPIMB02 saskaņā ar Direktīvu 2014/53/UE noteikumiem.</p> <p>EU vastāvuso deklārācijaosore taicik lokāli on katsoāsdāv jargmsol internet address: http://www.lokal-riika.co.jp/jp/</p> <p>Frāquencis: 119 - 135 kHz Maksimālā radiofrekvencis: 55 dBμA/m @10m</p>	
<p>SUBARU CORPORATION īgādzā, hlogy ā SSPIMB02 tipuā radiorādītājus īmēlētāi ā 2014/53/UE īrāņevānk.</p> <p>Az EU-meglelādsāg nyllātkozāt lejās szoļevā elēhēlā ā kovēlēs īnternet cimen: http://www.lokal-riika.co.jp/jp/</p> <p>Frāquencis: 119 - 135 kHz Maksimālā radiofrekvencis: 55 dBμA/m @10m</p>	
<p>SUBARU CORPORATION īrāno vyhlāsje, že radiove zāriendje tpuā SSPIMB02 jē v sūlāsdā s smērnōu 2014/53/UE.</p> <p>Upnē EU vyhlāsene o zhdē, e k dīspozitā nā jeto internetovj adresē: http://www.lokal-riika.co.jp/jp/</p> <p>Frāquencis pāsno: 119 - 135 kHz Maksimālā radiofrekvencij vykno: 55 dBμA/m @10m</p>	

<p>Tiemo SUBARU CORPORATION ON pirovāstje, že tpo radiove zāriendje SSPIMB02 jē v sūlāsdā s smērnōu 2014/53/UE.</p> <p>Upnē mēlētāi EU pirovāstje o zhdē, e k dīspozitā nā jeto internetovj adresē: http://www.lokal-riika.co.jp/jp/</p> <p>Kmāsoļevā pāsno: 119 - 135 kHz Maksimālā radiofrekvencij vykno: 55 dBμA/m @10m</p>	D01021
<p>SUBARU CORPORATION pirovāstje, dā jē tpo radjiskē optime SSPIMB02 skāidēn z Dekrēvō 2014/53/UE.</p> <p>Celotno besēdilo zjāve EU o sk ādnost jē nā voljo nā nāstjēdnjē spleinēn rādsoļev: http://www.lokal-riika.co.jp/jp/</p> <p>Frāquencis pās: 119 - 135 kHz Nārvēlēsā mōā radjiskē frekvencis: 55 dBμA/m @10m</p>	
<p>AS SUBARU CORPORATION, pēlvīrtuo, kād radio īrēnginijū tpuā SSPIMB02 atbilst Dekrēvō 2014/53/UE.</p> <p>Vsās ES atbilstošās deklarācijas teksts pieņemams šio interneto adresē: http://www.lokal-riika.co.jp/jp/</p> <p>Dažnījū jūstā: 119 - 135 kHz Dīksoļevā radio dažnījū gāļā: 55 dBμA/m @10m</p>	
<p>Av šo SUBARU CORPORATION deklārē, ka radioekstā SSPIMB02 atbilst l Dekrēvō 2014/53/UE.</p> <p>Priņ ES atbilstošās deklarācijas teksts ir pieejams šādā internetā vietnē: http://www.lokal-riika.co.jp/jp/</p> <p>Frēkvencijū jostā: 119 - 135 kHz Maksimālā radiofrekvencijū jūstā: 55 dBμA/m @10m</p>	
<p>SUBARU CORPORATION ON n'nevojzym ovlādozā, že tpo ūrāzādnje radiovego SSPIMB02 jēst zgodnīj z dīrēktīvōu 2014/53/UE.</p> <p>Pēlnj tekst deklārācij zgodnōstj ūjē jēst dōstjopj pōd nāstjēdnjōu adresē internetovjōm: http://www.lokal-riika.co.jp/jp/</p> <p>Zākrēs oztjēlovtvōstj: 119 - 135 kHz Māksimālno māc oztjēlovtvōstj radiovej: 55 dBμA/m @10m</p>	

<p>SUBARU CORPORATION īrān jvī hēl mēlēt ād jārāskolāstokā ā gērb SSPIMB02 ēr ī sāmsojv mēlētjopn 2014/53/UE.</p> <p>O ESB-sāmsojv mēlētjopn jē īstātk ā oltjāfrāndi vēsoļev: http://www.lokal-riika.co.jp/jp/</p> <p>Tiomaso: 119 - 135 kHz Hāmarks ūtvarpobjektu: 55 dBμA/m @10m</p>	D01022
<p>SUBARU CORPORATION ON erklēer hērvēd ā radsoļevjōtjpuā SSPIMB02 ēr ī sāmsojv mēlētjopn 2014/53/UE.</p> <p>Hēlē tekstēn āz EU-sāmsojv mēlētjopnēn kān lēssē pā oltjēdnjē notāstjētk: http://www.lokal-riika.co.jp/jp/</p> <p>Frēkvencijūnd: 119 - 135 kHz Māksimālā radiofrekvencis: 55 dBμA/m @10m</p>	
<p>C nāstjēdnjōu SUBARU CORPORATION deklārācijā, nē tpo nāstjēdnjōu radiovego SSPIMB02 ē b oztjēlovtvōstjē ē Dīrēktīvō 2014/53/UE.</p> <p>Циnocтeнeт тeкcт нā EC дeклāрāцiи зā cвoдeтвeннoсtи мoжeт дā cē нāйтeч нē cрeднā интернет āдрeс: http://www.lokal-riika.co.jp/jp/</p> <p>Frāquencis nā pāsntā: 119 - 135 kHz Māksimālno zāpovēlovtvōstjē oztjēlovtvōstj: 55 dBμA/m @10m</p>	
<p>Priņ prezēntā SUBARU CORPORATION deklārā cā tpuā de ēqipamēnto radio SSPIMB02 ēstē nā conformitātē ovtē Direktīvā 2014/53/UE.</p> <p>Textul integral al dec: arārijē ūē de conformitātē ēstē dīspozitā ā ūrmādozā adresē internet: http://www.lokal-riika.co.jp/jp/</p> <p>Bāndā de frēqencis: 119 - 135 kHz Puterā māximā de radiofrekvencijā: 55 dBμA/m @10m</p>	
<p>Qvno SUBARU CORPORATION pirovāstje, dā jē radio-optime tpuā SSPIMB02 ā sklāidā sā Direktīvō 2014/53/UE.</p> <p>Podpni teksti EU deklārācij o uslāgiēsāstnōstj dōstjopj nā slijēdnjōu internet adres: http://www.lokal-riika.co.jp/jp/</p> <p>Frēkvencijā cōpēj: 119 - 135 kHz Māksimālno radio-frekvencis pāsnā: 55 dBμA/m @10m</p>	

Me ane le kety dokumenté, SUBARU CORPORATION deklaron se tipi i radioapajes SSPIMB02 eshte ne perputhje me Direktiven 2014/53/EU

Teksti i pjete i deklarimit së konformitet te Bashkimit Evropian eshte i disponueshem ne adresen e meposhtme te internetit
<http://www.tokai-rika.co.jp/pc/>

Freq. e frekuencës: 119 - 135 kHz
Fuqia maksimale e rradhës/frekuencës: 55 dBµA/m @10m

SUBARU CORPORATION e vëren qz,meqte qe je rradhëja epreme tipa SSPIMB02 u shtatën sa Direktivom 2014/53/EU

Sjellmë tekst E.U deklarime o shtatëdhësi dostupjan je na slljedëtoj internetkoj adresi.
<http://www.tokai-rika.co.jp/pc/>

Frekuenca/sla poses: 119 - 135 kHz
Maksimalna RF snaga: 55 dBµA/m @10m

Qvme SUBARU CORPORATION po vërtetëje qe je radio-eprme tipe SSPIMB02 u shtatën sa Direktivom 2014/53/EU

Përgjuni tekst E.U deklarime o ushatafshësi dostupjan je na slljedëtoj internet adresi
<http://www.tokai-rika.co.jp/pc/>

Frekuenca opsog: 119 - 135 kHz
Maksimalna rradhë e frekuencës snaga: 55 dBµA/m @10m

SUBARU CORPORATION ipse beqepëje tekst oharat: turanun SSPIMB02 2014/53/EU rradhë Direktiv de uyumu deklarime beyan etmes tedir

AB ingunluk beyaninin izni metnine aşgaidaki internet adresinden ulaşabirsiniz
<http://www.tokai-rika.co.jp/pc/>

Frekans bandi: 119 - 135 kHz
Maksimum radyo frekans gücü: 55 dBµA/m @10m

D01023

Справжнім SUBARU CORPORATION заявляє, що тип радіобладнання SSPIMB02 відповідає Технічному регламенту радіобладнання;
КАБІНЕТ МІНІСТРІВ УКРАЇНИ ПОСТАНОВА №.355

Повний текст декларації про відповідність доступний на веб-сайті за такою адресою:
<http://www.tokai-rika.co.jp/pc/>

Діапазон частот : 119 - 135 kHz
Максимальна потужність радіочастотного випромінювання :
55dBµA/m @10m



Адреса: 1-1, Subaru-cho, Ota-shi, Gunma 373-8555 JAPAN

D01024



Adresse: 1-1, Subaru-cho, Ota-shi, Gunma 373-8555, Japan

■ Système de surveillance de la pression des pneus

▼ Récepteur

Bande(s) de fréquence dans laquelle (lesquelles) l'équipement radio fonctionne: 433,92 MHz.

Fabricant: SUBARU CORPORATION

Adresse: 1-1, Subaru-cho, Ota-shi, Gunma-ken, 373-8555, Japan



Діапазон радіочастот, в якому працює устаткування: 433,92 МГц.

[EN] English	Hereby, ALPS ELECTRIC CO.,LTD., declares that the radio equipment type TD1G141 is in compliance with Directive 2014/53/EU. The full text of the EU declaration of conformity is available at the following internet address: https://www.alps.com/products/common/pdf/Tuner/TD1G141.pdf
[BG] Bulgarian	С настоящото ALPS ELECTRIC CO.,LTD., декларира, че този тип радиосъоръжение TD1G141 е в съответствие с Директива 2014/53/ЕС. Цялостният текст на ЕС декларацията за съответствие може да се намери на следния интернет адрес: https://www.alps.com/products/common/pdf/Tuner/TD1G141.pdf
[CS] Czech	Tímto ALPS ELECTRIC CO.,LTD., prohlašuje, že typ rádiového zařízení TD1G141 je v souladu se směrnicí 2014/53/EU. Úplné znění EU prohlášení o shodě je k dispozici na této internetové adrese: https://www.alps.com/products/common/pdf/Tuner/TD1G141.pdf
[DA] Danish	Hermed erklærer ALPS ELECTRIC CO.,LTD., at radioudstyrstypen TD1G141 er i overensstemmelse med direktiv 2014/53/EU. EU-overensstemmelseserklæringens fulde tekst kan findes på følgende internetadresse: https://www.alps.com/products/common/pdf/Tuner/TD1G141.pdf
[DE] German	Hiermit erkläre ALPS ELECTRIC CO.,LTD., dass der Funkanlagentyp TD1G141 der Richtlinie 2014/53/EU entspricht. Der vollständige Text der EU-Konformitätserklärung ist unter der folgenden Internetadresse verfügbar: https://www.alps.com/products/common/pdf/Tuner/TD1G141.pdf
[ET] Estonian	Käesolevaga deklareerib ALPS ELECTRIC CO.,LTD., et käesolev raadioseadme tüüp TD1G141 vastab direktiivi 2014/53/EL nõuetele. Eli vastavusdeklaratsiooni täielik tekst on kättesaadav järgmisel internetiaadressil: https://www.alps.com/products/common/pdf/Tuner/TD1G141.pdf

D00859

[EL] Greek	Με την παρούσα ο/η ALPS ELECTRIC CO.,LTD., δηλώνει ότι ο ραδιοεξοπλισμός TD1G141 πληροί την οδηγία 2014/53/EE. Το πλήρες κείμενο της δήλωσης συμμόρφωσης ΕΕ διατίθεται στην ακόλουθη ιστοσελίδα στο διαδίκτυο: https://www.alps.com/products/common/pdf/Tuner/TD1G141.pdf
[ES] Spanish	Por la presente, ALPS ELECTRIC CO.,LTD., declara que el tipo de equipo radioel�ctrico TD1G141 es conforme con la Directiva 2014/53/UE. El texto completo de la declaraci�n UE de conformidad est� disponible en la direcci�n Internet siguiente: https://www.alps.com/products/common/pdf/Tuner/TD1G141.pdf
[FR] French	Le soussign�, ALPS ELECTRIC CO.,LTD., d�clare que l'�quipement radio�lectrique du type TD1G141 est conforme � la directive 2014/53/UE. Le texte complet de la d�claration UE de conformit� est disponible � l'adresse internet suivante: https://www.alps.com/products/common/pdf/Tuner/TD1G141.pdf
[IT] Italian	Il fabbricante, ALPS ELECTRIC CO.,LTD., dichiara che il tipo di apparecchiatura radio TD1G141 � conforme alla direttiva 2014/53/UE. Il testo completo della dichiarazione di conformit� UE � disponibile al seguente indirizzo Internet: https://www.alps.com/products/common/pdf/Tuner/TD1G141.pdf
[LV] Latvian	Ar �o ALPS ELECTRIC CO.,LTD., deklar�, ka radioiek�rta TD1G141 atbilst Direkt�vai 2014/53/ES. Pilns ES atbilstības deklarācijas teksts ir pieejams �ad� interneta vietn�: https://www.alps.com/products/common/pdf/Tuner/TD1G141.pdf
[LT] Lithuanian	A�, ALPS ELECTRIC CO.,LTD., patvirtinu, kad radijo įrenginių tipas TD1G141 atitinka Direktyvą 2014/53/ES. Visas ES atitikties deklaracijos tekstas prieinamas �iuo interneto adresu: https://www.alps.com/products/common/pdf/Tuner/TD1G141.pdf

D00860

[HR] Croatian	ALPS ELECTRIC CO.,LTD., ovime izjavljuje da je radijska oprema tipa TD1G141 u skladu s Direktivom 2014/53/EU. Cjeloviti tekst EU izjave o sukladnosti dostupan je na sljedećoj internetskoj adresi: https://www.alps.com/products/common/pdf/Tuner/TD1G141.pdf
[HU] Hungarian	ALPS ELECTRIC CO.,LTD., igazolja, hogy a TD1G141 típusú rádióberendezés megfelel a 2014/53/EU irányelvnek. Az EU-megfelelőségi nyilatkozat teljes szövege elérhető a következő internetes címen: https://www.alps.com/products/common/pdf/Tuner/TD1G141.pdf
[MT] Maltese	B'dan, ALPS ELECTRIC CO.,LTD., niddikjara li dan it-tip ta' tagħmir tar-radju TD1G141 huwa konformi mad-Direttiva 2014/53/EU. It-test kollu tad-dikjarazzjoni ta' konformità tal-UE huwa disponibbli f'dan l-indirizz tal-Internet li ġej: https://www.alps.com/products/common/pdf/Tuner/TD1G141.pdf
[NL] Dutch	Hierbij verklaar ik, ALPS ELECTRIC CO.,LTD., dat het type radioapparatuur TD1G141 conform is met Richtlijn 2014/53/EU. De volledige tekst van de EU-conformiteitsverklaring kan worden geraadpleegd op het volgende internetadres: https://www.alps.com/products/common/pdf/Tuner/TD1G141.pdf
[PL] Polish	ALPS ELECTRIC CO.,LTD., niniejszym oświadcza, że typ urządzenia radiowego TD1G141 jest zgodny z dyrektywą 2014/53/EU. Pełny tekst deklaracji zgodności UE jest dostępny pod następującym adresem internetowym: https://www.alps.com/products/common/pdf/Tuner/TD1G141.pdf
[PT] Portuguese	O(a) abaixo assinado(a) ALPS ELECTRIC CO.,LTD., declara que o presente tipo de equipamento de rádio TD1G141 está em conformidade com a Diretiva 2014/53/UE. O texto integral da declaração de conformidade está disponível no seguinte endereço de Internet: https://www.alps.com/products/common/pdf/Tuner/TD1G141.pdf

D00861

[RO] Romanian	Prin prezenta, ALPS ELECTRIC CO.,LTD., declară că tipul de echipamente radio TD1G141 este în conformitate cu Directiva 2014/53/UE. Textul integral al declarației UE de conformitate este disponibil la următoarea adresă internet: https://www.alps.com/products/common/pdf/Tuner/TD1G141.pdf
[SK] Slovak	ALPS ELECTRIC CO.,LTD., týmto vyhlasuje, že rádiové zariadenie typu TD1G141 je v súlade so smernicou 2014/53/EÚ. Úplné EÚ vyhlásenie o zhode je k dispozícii na tejto internetovej adrese: https://www.alps.com/products/common/pdf/Tuner/TD1G141.pdf
[SL] Slovenian	ALPS ELECTRIC CO.,LTD., potrjuje, da je tip radijske opreme TD1G141 skladen z Direktivo 2014/53/EU. Celotno besedilo izjave EU o skladnosti je na voljo na naslednjem spletnem naslovu: https://www.alps.com/products/common/pdf/Tuner/TD1G141.pdf
[FI] Finish	ALPS ELECTRIC CO.,LTD., vakuuttaa, että radiolaitetyyppi TD1G141 on direktiivin 2014/53/EU mukainen. EU-vaatimustenmukaisuusvakuutuksen täysimittainen teksti on saatavilla seuraavassa internetosoitteessa: https://www.alps.com/products/common/pdf/Tuner/TD1G141.pdf
[SV] Swedish	Härmed försäkras ALPS ELECTRIC CO.,LTD., att denna typ av radioutrustning TD1G141 överensstämmer med direktiv 2014/53/EU. Den fullständiga texten till EU-försäkran om överensstämmelse finns på följande webbadress: https://www.alps.com/products/common/pdf/Tuner/TD1G141.pdf
[IS] Icelandic	Hér, ALPS ELECTRIC CO.,LTD., lýsir yfir að radióbúnaður tegund TD1G141 er í samræmi við tilskipun 2014/53/ESB. The fullur texti af ESB-samræmisýfirlýsing er í boði á eftirfarandi veffangi: https://www.alps.com/products/common/pdf/Tuner/TD1G141.pdf

D00862

[NO] Norwegian	Herved ALPS ELECTRIC CO.,LTD., erklærer at radioutstyr type TD1G141 er i samsvar med direktiv 2014/53/EU. Den fullstendige teksten i EU-erklæring er tilgjengelig på følgende internetadresse: https://www.alps.com/products/common/pdf/Tuner/TD1G141.pdf
[GLE] Irish	Dearbhaíonn ALPS ELECTRIC CO.,LTD. leis seo go bhfuil an cineál trealaimh raidió TD1G141 in oiriúint le Treoir 2014/53/AE. Tá téacs iomlán an Dearbhaithe Comhréireachta AE le fáil ag an seoladh Idirlin seo a leanas: https://www.alps.com/products/common/pdf/Tuner/TD1G141.pdf
[LTZ] Luxembourgish	Heimater deklariéiert ALPS ELECTRIC CO.,LTD., datt d'Funkanlage vum Typ TD1G141 konform mat der Direktiv 2014/53/EU sinn. Den integralen Text vun der EU-Konformitéitserklärung ass op folgender Internetadress ze fannen: https://www.alps.com/products/common/pdf/Tuner/TD1G141.pdf
[UA] Ukrainian	Цією декларацією ALPS ELECTRIC CO., LTD. заявляє, що тип радіообладнання TD1G141 відповідає Технічному регламенту радіообладнання; повний текст декларації про відповідність доступний на веб-сайті за такою адресою: https://www.alps.com/products/common/pdf/ukraine/Tuner/TD1G141.pdf

D00874

▼ Transmetteur

English	EN	<p>Manufacturer : Schrader Electronics Ltd. Address : 11 Technology Park, Belfast Road, Antrim BT41 1QS, Northern Ireland United Kingdom</p> <p>Model No. : SHR3 Frequency : 433.92 MHz Power : -23.1dBm</p> <p>Hereby, Schrader Electronics Ltd. declares that the radio equipment type SHR3 is in compliance with Directive 2014/53/EU The full text of the EU declaration of conformity is available at the following internet address: http://www.tpmseuroshop.com/documents/declaration_conformities</p>
Bulgarian	BG	<p>С настоящото Schrader Electronics Ltd. декларира, че този тип радиосъоръжение SHR3 е в съответствие с Директива 2014/53/ЕС. Цялостният текст на ЕС декларацията за съответствие може да се намери на следния интернет адрес: http://www.tpmseuroshop.com/documents/declaration_conformities</p>
Spanish	ES	<p>Por la presente, Schrader Electronics Ltd. declara que el tipo de equipo radioeléctrico SHR3 es conforme con la Directiva 2014/53/UE. El texto completo de la declaración UE de conformidad está disponible en la dirección Internet siguiente: http://www.tpmseuroshop.com/documents/declaration_conformities</p>
Croatian	HR	<p>Schrader Electronics Ltd. ovime izjavljuje da je radijska oprema tipe SHR3 u skladu s Direktivom 2014/53/EU. Cjeloviti tekst EU izjave o sukladnosti dostupan je na sljedećoj internetskoj adresi: http://www.tpmseuroshop.com/documents/declaration_conformities</p>
Czech	CS	<p>Tímto Schrader Electronics Ltd. prohlašuje, že typ rádiového zařízení SHR3 je v souladu se směrnicí 2014/53/EU. Úplné znění EU prohlášení o shodě je k dispozici na této internetové adrese. http://www.tpmseuroshop.com/documents/declaration_conformities</p>

D00694

Danish	DA	Hermed erklærer Schrader Electronics Ltd., at radioudstyrstypen SHR3 er i overensstemmelse med direktiv 2014/53/EU. EU-overensstemmelseserklæringens fulde tekst kan findes på følgende internetadresse: http://www.tpmseuroshop.com/documents/declaration_conformities
Dutch	NL	Hierbij verklaar ik, Schrader Electronics Ltd., dat het type radioapparatuur SHR3 conform is met Richtlijn 2014/53/EU. De volledige tekst van de EU-conformiteitsverklaring kan worden geraadpleegd op het volgende internetadres: http://www.tpmseuroshop.com/documents/declaration_conformities
German	DE	Hiermit erkläre Schrader Electronics Ltd., dass der Funkanlagentyp SHR3 der Richtlinie 2014/53/EU entspricht. Der vollständige Text der EU-Konformitätserklärung ist unter der folgenden Internetadresse verfügbar: http://www.tpmseuroshop.com/documents/declaration_conformities
Estonian	ET	Käesolevaga deklareerib Schrader Electronics Ltd., et käesolev raadioseadme tüüp SHR3 vastab direktiivi 2014/53/EU nõuetele. ELI vastavusdeklaratsiooni täielik tekst on kättesaadav järgmisel internetiaadressil http://www.tpmseuroshop.com/documents/declaration_conformities
Finish	FI	Schrader Electronics Ltd. vakuuttaa, että radiolaitetyyppi SHR3 on direktiivin 2014/53/EU mukainen. EU-vaatimustenmukaisuusvakuutuksen täysimittainen teksti on saatavilla seuraavassa internetosoitteessa: http://www.tpmseuroshop.com/documents/declaration_conformities

D00695

French	FR	Le soussigné, Schrader Electronics Ltd., déclare que l'équipement radioélectrique du type SHR3 est conforme à la directive 2014/53/UE. Le texte complet de la déclaration UE de conformité est disponible à l'adresse internet suivante: http://www.tpmseuroshop.com/documents/declaration_conformities
Greek	EL	Με την παρούσα ο/η Schrader Electronics Ltd. δηλώνει ότι ο ραδιοεξοπλισμός SHR3 πληροί την οδηγία 2014/53/Ε.Ε. Το πλήρες κείμενο της δήλωσης συμμόρφωσης ΕΕ διατίθεται στην ακόλουθη ιστοσελίδα στο διαδίκτυο: http://www.tpmseuroshop.com/documents/declaration_conformities
Hungarian	HU	Schrader Electronics Ltd. igazolja, hogy a SHR3 típusú rádióberendezés megfelel a 2014/53/EU irányelvnek. Az EU-megfelelőségi nyilatkozat teljes szövege elérhető a következő internetes címen: http://www.tpmseuroshop.com/documents/declaration_conformities
Italian	IT	Il fabbricante, Schrader Electronics Ltd., dichiara che il tipo di apparecchiatura radio SHR3 è conforme alla direttiva 2014/53/UE. Il testo completo della dichiarazione di conformità UE è disponibile al seguente indirizzo Internet: http://www.tpmseuroshop.com/documents/declaration_conformities
Latvian	LV	Ar šo Schrader Electronics Ltd. deklarē, ka radioiekarta SHR3 atbilst Direktīvai 2014/53/ES. Pilns ES atbilstības deklarācijas teksts ir pieejams šada interneta vietnē: http://www.tpmseuroshop.com/documents/declaration_conformities
Lithuanian	LT	Aš, Schrader Electronics Ltd., patvirtinu, kad radijo įrenginys SHR3 atitinka Direktyvą 2014/53/ES. Visas ES atitikties deklaracijos tekstas prieinamas šiuo interneto adresu: http://www.tpmseuroshop.com/documents/declaration_conformities

D00696

Maltese	MT	B'dan, Schrader Electronics Ltd., niddikjara li dan it-tip ta' tagħmir tar-radju SHR3 huwa konformi mad-Direttiva 2014/53/UE. It-test kollu tad-dikjarazzjoni ta' konformità tal-UE huwa disponibbli f'dan l-indirizz tal-Internet li ġej: http://www.tpmseuroshop.com/documents/declaration_conformities
Polish	PL	Schrader Electronics Ltd. niniejszym oświadcza, że typ urządzenia radiowego SHR3 jest zgodny z dyrektywą 2014/53/UE. Pełny tekst deklaracji zgodności UE jest dostępny pod następującym adresem internetowym: http://www.tpmseuroshop.com/documents/declaration_conformities
Portuguese	PT	O(a) abaixo assinado(a) Schrader Electronics Ltd. declara que o presente tipo de equipamento de rádio SHR3 está em conformidade com a Diretiva 2014/53/UE. O texto integral da declaração de conformidade está disponível no seguinte endereço de Internet: http://www.tpmseuroshop.com/documents/declaration_conformities
Romanian	RO	Prin prezenta, Schrader Electronics Ltd. declară că tipul de echipamente radio SHR3 este în conformitate cu Directiva 2014/53/UE. Textul integral al declarației UE de conformitate este disponibil la următoarea adresă internet: http://www.tpmseuroshop.com/documents/declaration_conformities
Slovak	SK	Schrader Electronics Ltd. týmto vyhlasuje, že rádiové zariadenie typu SHR3 je v súlade so smernicou 2014/53/EÚ. Úplné EÚ vyhlásenie o zhode je k dispozícii na tejto internetovej adrese: http://www.tpmseuroshop.com/documents/declaration_conformities
Slovenian	SL	Schrader Electronics Ltd. potrjuje, da je tip radijske opreme SHR3 skladen z Direktivo 2014/53/EU. Celotno besedilo izjave EU o skladnosti je na voljo na naslednjem spletnem naslovu: http://www.tpmseuroshop.com/documents/declaration_conformities
Sweedish	SV	Härmed försäkrar Schrader Electronics Ltd. att denna typ av radioutrustning SHR3 överensstämmer med direktiv 2014/53/EU. Den fullständiga texten till EU-försäkran om överensstämmelse finns på följande webbadress: http://www.tpmseuroshop.com/documents/declaration_conformities

D00697

■ Système de détection de véhicule à l'arrière Subaru (SRVD)

	ADC Automotive Distance Control Systems GmbH Peter-Dornier-Strasse 10, 88131 Lindau, Germany
--	-------------------------------------------------------------------------------------------------

ОПРОСТЕНА ЕС ДЕКЛАРАЦИЯ ЗА СЪОТВЕТСТВИЕ	С настоящото ADC Automotive Distance Control Systems GmbH декларира, че този тип радиосъоръжение SRR 3-A е в съответствие с Директива 2014/53/ЕС. Цялостният текст на ЕС декларацията за съответствие може да се намери на следния интернет адрес: http://continental.automotive-approvals.com/
	радиочестотната лента или ленти, в която или които работи радиосъоръжението: 24.05–24.25 GHz
	максималната радиочестотна мощност, излъчвана в радиочестотната лента или ленти, в която или които работи радиосъоръжението.: 100mW (20 dBm) Peak EIRP

DECLARACIÓN UE DE CONFORMIDAD SIMPLIFICADA	Por la presente, ADC Automotive Distance Control Systems GmbH declara que el tipo de equipo radioeléctrico SRR 3-A es conforme con la Directiva 2014/53/UE. El texto completo de la declaración UE de conformidad está disponible en la dirección Internet siguiente: http://continental.automotive-approvals.com/
	Banda o bandas de frecuencia en las que opera el equipo radioeléctrico: 24.05–24.25 GHz
	Potencia máxima de radiofrecuencia transmitida en la banda o bandas de frecuencia en las que opera el equipo radioeléctrico: 100mW (20 dBm) Peak EIRP

ZJEDNODUŠENÉ EU PROHLÁŠENÍ O SHODĚ	Tímto ADC Automotive Distance Control Systems GmbH prohlašuje, že typ rádiového zařízení SRR 3-A je v souladu se směrnicí 2014/53/EU. Uplně znění EU prohlášení o shodě je k dispozici na této internetové adrese: http://continental.automotive-approvals.com/
	Kmitočtové pásmo (kmitočtová pásma), v němž (v nichž) rádiové zařízení pracuje: 24.05–24.25 GHz
	Maximální radiofrekvenční výkon vysílaný v kmitočtovém pásmu (v kmitočtových pásmech), v němž (v nichž) je rádiové zařízení provozováno: 100mW (20 dBm) Peak EIRP

FORENKLET EU-OVERENSSTEMME LSESERKLÆRING	Hermed erklærer ADC Automotive Distance Control Systems GmbH, at radioudstyrtypen SRR 3-A er i overensstemmelse med direktiv 2014/53/EU. EU-overensstemmelseserklæringens fulde tekst kan findes på følgende internetadresse: http://continental.automotive-approvals.com/
	Frekvensbånd, som radioudstyret fungerer på: 24.05–24.25 GHz
	Maksimal radiofrekvensseffekt, der udsendes i de frekvensbånd, som radioudstyret fungerer på: 100mW (20 dBm) Peak EIRP

VEREINFACHTE EU-KONFORMITÄTSEERKLÄRUNG	Hiermit erklärt ADC Automotive Distance Control Systems GmbH, dass der Funklantentyp SRR 3-A der Richtlinie 2014/53/EU entspricht. Der vollständige Text der EU-Konformitätserklärung ist unter der folgenden Internetadresse verfügbar: http://continental.automotive-approvals.com/
	Das Frequenzband oder die Frequenzbänder, in dem bzw. denen die Funkanlage betrieben wird: 24.05–24.25 GHz
	Die in dem Frequenzband oder den Frequenzbändern, in dem bzw. denen die Funkanlage betrieben wird, abgestrahlte maximale Sendeleistung: 100mW (20 dBm) Peak EIRP

LIHTSUSTATUD ELI VASTAVUSDEKLA RATSIOON	Käesolevaga deklareerib ADC Automotive Distance Control Systems GmbH, et kae-solev raadioseadme tüüp SRR 3-A vastab direktiivi 2014/53/EL nõuetele. ELi vasta-vusdeklaratsiooni täielik tekst on kättesaadav järgmisel internetiaadressil: http://continental-automotive-approvals.com/	DECLARATION UE DE CONFORMITE SIMPLIFIEE	Le soussigné, ADC Automotive Distance Control Systems GmbH, déclare que l'équipement radioélectrique du type SRR 3-A est conforme à la directive 2014/53/UE. Le texte complet de la déclaration UE de conformité est disponible à l'adresse internet suivante: http://continental-automotive-approvals.com/
	Sagedusriba(d), millel raadioseade tootab: 24.05–24.25 GHz		Bandes de fréquences utilisées par l'équipement radioélectrique: 24.05–24.25 GHz
	Raadioseadme tootsagedus(t)el edastatav maksimaalne saatevõimsus: 100mW (20 dBm) Peak EIRP		Puissance de radiofréquence maximale transmise sur les bandes de fréquences utili-sées par l'équipement radioélectrique: 100mW (20 dBm) Peak EIRP
ΑΠΟΔΥΣΤΕΥΜΕΝΗ ΔΗΛΩΣΗ ΣΥΜΜΟΡΦΩΣΗΣ ΕΕ	Με την παρούσα ο/η ADC Automotive Distance Control Systems GmbH, δηλώνει ότι ο ραδιοεξοπλισμός SRR 3-A πληροί την οδηγία 2014/53/ΕΕ. Το πλήρες κείμενο της δηλώσης συμμόρφωσης ΕΕ διατίθεται στην ακόλουθη ιστοσελίδα στο διαδίκτυο: http://continental-automotive-approvals.com/	POJEDINOSTAVLJE NA EU IZJAVA O SUKLADNOSTI	ADC Automotive Distance Control Systems GmbH ovime izjavljuje da je radijska oprema tipa SRR 3-A u skladu s Direktivom 2014/53/EU. Cjeloviti teksti EU izjave o sukladnosti dostupan je na sljedećoj internetskoj adresi: http://continental-automotive-approvals.com/
	Οι ζώνες συχνοτήτων στις οποίες λειτουργεί ο ραδιοεξοπλισμός: 24.05–24.25 GHz		Frekvencijski pojas (frekvencijski pojasi) u kojem (kojima) radijska oprema radi: 24.05–24.25 GHz
	η μέγιστη ραδιοηλεκτρική ισχύς στις ζώνες συχνοτήτων στις οποίες λειτουργεί ο ραδιοεξοπλισμός: 100mW (20 dBm) Peak EIRP		Najveća radiofrekvencijska snaga koja se prenosi u frekvencijskom pojasu (frekvencijskim pojasma) u kojem (kojima) radijska oprema radi: 100mW (20 dBm) Peak EIRP
SIMPLIFIED EU DECLARATION OF CONFORMITY	Hereby, ADC Automotive Distance Control Systems GmbH declares that the radio equipment type SRR 3-A is in compliance with Directive 2014/53/EU. The full text of the EU declaration of conformity is available at the following internet address: http://continental-automotive-approvals.com/	DICHIARAZIONE DI CONFORMITÀ UE SEMPLIFICATA	Il fabbricante, ADC Automotive Distance Control Systems GmbH, dichiara che il tipo di apparecchiatura radio SRR 3-A è conforme alla direttiva 2014/53/UE. Il testo completo della dichiarazione di conformità UE è disponibile al seguente indirizzo Internet: http://continental-automotive-approvals.com/
	Frequency band(s) in which the radio equipment operates: 24.05–24.25 GHz		Bandè di frequenza di funzionamento dell'apparecchiatura radio: 24.05–24.25 GHz
	Maximum radio-frequency power transmitted in the frequency band(s) in which the radio equipment operates: 100mW (20 dBm) Peak EIRP		Massima potenza a radiofrequenza trasmessa nelle bande di frequenza in cui opera l'apparecchiatura radio: 100mW (20 dBm) Peak EIRP

D00690

VIENKĀRSŌTA ES ATBILSTĪBAS DEKLARĀCIJA	Ar šo ADC Automotive Distance Control Systems GmbH deklarē, ka radioiekārta SRR 3-A atbilst Direktīvai 2014/53/ES. Pilns ES atbilstības deklarācijas teksts ir pieejams šādā interneta vietnē: http://continental.automotive-approvals.com/
	Frekvenču joslā(-ās), kurā(-ās) radioiekārta darbojas: 24.05–24.25 GHz
	Frekvenču joslā(-ās), kurā(-ās) darbojas radioiekārta, maksimālo pārraidītā signāla jaudu: 100mW (20 dBm) Peak EIRP

SUPĀPRĀSTĪNTA ES ATBILSTĪBAS DEKLARĀCIJA	Aš, ADC Automotive Distance Control Systems GmbH, patvirtinu, ka radiojā ierīgu tipas SRR 3-A atbilst Direktīvai 2014/53/ES. Visas ES atbilstības deklarācijas tekstas pieejamas šīo interneta adresē: http://continental.automotive-approvals.com/
	Dažņu josta (-os), kurjē (-iose) veikia radiojā ierīgujā: 24.05–24.25 GHz
	Dīdīāusīā radiojā dažņu galīā, pērdūodamā tojē (tosē) dažņu juostojē (-osē), kurjē (-iose) veikia radiojā ierīgujā: 100mW (20 dBm) Peak EIRP

EGYSZERUSITETT EU-MEGFELELŐSÉGI NYILATKOZAT	ADC Automotive Distance Control Systems GmbH igazolja, hogy a SRR 3-A típusú rádióberendezés megfelel a 2014/53/EU irányelvnek. Az EU-megfelelőségi nyilatkozat teljes szövege elérhető a következő internetes címen: http://continental.automotive-approvals.com/
	Az(ok) a frekvenciasáv(ok), amely(ek)en a rádióberendezés működik: 24.05–24.25 GHz
	Az abban a frekvenciasávban vagy azokban a frekvenciasávokban továbbított maximális teljesítség, amely(ek)ben a rádióberendezés üzemel: 100mW (20 dBm) Peak EIRP

DIKJARAZZJONI SSIMPLIFIKATA TA' KONFORMITÀ TAL-UE	B'dan, ADC Automotive Distance Control Systems GmbH, niddikjara li dan it-tip ta' tagħmir tar-radju SRR 3-A huwa konformi mad-Direttiva 2014/53/UE. It-test kollu tad-dikjarazzjoni ta' konformità tal-UE huwa disponibbli f'dan l-indirizz tal-Internet li ġej: http://continental.automotive-approvals.com/
	Il-medda/meded tal-frekwenza li jaħdem fihom it-tagħmir tar-radju: 24.05–24.25 GHz
	Il-potenza massima tal-frekwenza tar-radju trażmessa fil-medda/meded tal-frekwenza li jaħdem fihom it-tagħmir tar-radju: 100mW (20 dBm) Peak EIRP

VEREENVOUDIGDE EU-CONFORMITEITSV ERKLARING	Hierbij verklaar ik, ADC Automotive Distance Control Systems GmbH, dat het type radioapparatuur SRR 3-A conform is met Richtlijn 2014/53/UE. De volledige tekst van de EU-conformiteitsverklaring kan worden geraadpleegd op het volgende internetadres: http://continental.automotive-approvals.com/
	Frequentieband(en) waarin de radioapparatuur functioneert: 24.05–24.25 GHz
	Maximaal radiofrequent vermogen uitgezonden in de frequentieband(en) waarin de radioapparatuur functioneert: 100mW (20 dBm) Peak EIRP

UPROSZCZONA DEKLARACJA ZGODNOŚCI UE	ADC Automotive Distance Control Systems GmbH niniejszym oświadczam, że typ urządzenia radiowego SRR 3-A jest zgodny z dyrektywą 2014/53/UE. Pełny tekst deklaracji zgodności UE jest dostępny pod następującym adresem internetowym: http://continental.automotive-approvals.com/
	Zakres(-ów) częstotliwości, w którym (których) pracuje urządzenie radiowe: 24.05–24.25 GHz
	Maksymalnej mocy częstotliwości radiowej emitowanej w zakresie(-ach) częstotliwości, w którym (których) pracuje urządzenie radiowe: 100mW (20 dBm) Peak EIRP

DECLARAÇÃO UE DE CONFORMIDADE SIMPLIFICADA	O(a) abaixo assinado(a) ADC Automotive Distance Control Systems GmbH declara que o presente tipo de equipamento de rádio SRR 3-A está em conformidade com a Diretiva 2014/53/UE. O texto integral da declaração de conformidade está disponível no seguinte endereço de Internet: http://continental-automotive-approvals.com/ A(s) banda(s) de frequências em que o equipamento de rádio funciona: 24.05–24.25 GHz A potência máxima de radiofrequências transmitida na(s) banda(s) de frequências em que o equipamento de rádio funciona: 100mW (20 dBm) Peak EIRP	POENOSTAVLJENA IZJAVA EU O SKLADNOSTI	ADC Automotive Distance Control Systems GmbH potrjuje, da je tip radijske opreme SRR 3-A skladen z Direktivo 2014/53/EU. Celotno besedilo izjave EU o skladnosti je na voljo na naslednjem spletnem naslovu: http://continental-automotive-approvals.com/ Frekvenčni pas ali pasovi, na katerih deluje radijska oprema: 24.05–24.25 GHz Največja energija za radijsko frekvenco, preneseno po frekvenčnem pasu ali pasovih, na katerih radijska oprema deluje: 100mW (20 dBm) Peak EIRP
DECLARAȚIA UE DE CONFORMITATE SIMPLIFICATĂ	Prin prezenta, ADC Automotive Distance Control Systems GmbH declară că tipul de echipament radio SRR 3-A este în conformitate cu Directiva 2014/53/UE. Textul integral al declarației UE de conformitate este disponibil la următoarea adresă internet: http://continental-automotive-approvals.com/ Banda (benzile) de frecvențe în care funcționează echipamentul radio: 24.05–24.25 GHz Puterea maximă de radiofrecvență transmisă în banda (benzile) de frecvențe în care funcționează echipamentul radio: 100mW (20 dBm) Peak EIRP	YKSINKERTAISTETTU EU-VAATIMUSTENMUKAISUUSVAKUUTUS	ADC Automotive Distance Control Systems GmbH vakuuttaa, että radiolaitetyyppi SRR 3-A on direktiivin 2014/53/EU mukainen. EU-vaatimustenmukaisuusvakuutuksen täysimittainen teksti on saatavilla seuraavassa internetosoitteessa: http://continental-automotive-approvals.com/ Radiotaajuudet, joilla radiolaitte toimii: 24.05–24.25 GHz Suurin mahdollinen lähetysteho radiotaajuuksilla, joilla radiolaitte toimii: 100mW (20 dBm) Peak EIRP
ZJEDNOTUŠENIE EU VYHLÁSENIE O ZHODE	ADC Automotive Distance Control Systems GmbH týmlo vyhlasuje, že rádiové zariadenie typu SRR 3-A je v súlade so smernicou 2014/53/EÚ. Jpíné EU vyhlásenie o zhode je k dispozícii na tejto internetovej adrese: http://continental-automotive-approvals.com/ Frekvenčné pásmo resp. pásma, v ktorých rádiové zariadenie pracuje: 24.05–24.25 GHz Maximálny vysokofrekvenčný výkon prenášaný vo frekvenčnom pásme, resp. pásmach, v ktorých rádiové zariadenie pracuje: 100mW (20 dBm) Peak EIRP	FÖRENKLAD EU-FÖRSÄKRAN OM ÖVERENSSTÄMMELSE	Härmed försäkrar ADC Automotive Distance Control Systems GmbH att denna typ av radioutrustning SRR 3-A överensstämmer med direktiv 2014/53/EU. Den fullständiga texten till EU-försäkran om överensstämmelse finns på följande webbadress: http://continental-automotive-approvals.com/ Det eller de frekvensband där radioutrustningen arbetar: 24.05–24.25 GHz Den maximala radiofrekvenseffekt som överförs inom det eller de frekvensband där radioutrustningen arbetar: 100mW (20 dBm) Peak EIRP

D00692

EINFÖLDUÐ ESB SAMRÆMISYFIRLÝSING	Hér með lýsir ADC Automotive Distance Control Systems GmbH því yfir, að fjarskiptabúnaðurinn að gerð SRR 3-A er í samræmi við tilskipun 2014/53/ ESB. Textinn í fullri lengd um Samræmisyfirlýsingu ESB er aðgengilegur á eftirfarandi veffangi: http://continental.automotive-approvals.com/
	Bandbreidd(ir), sem fjarskiptabúnaðurinn starfar í: 24.05–24.25 GHz
	Hámarks fjarskiptatíðni sendistyrkleika í bandbreiddinni/bandbreiddunum sem fjarskiptabúnaðurinn starfar í: 100mW (20 dBm) Peak EIRP
BASİTLEŞTİRİLMİŞ AB UYGUNLUK BEYANI	İşbu belge ile, ADC Automotive Distance Control Systems GmbH şirketi SRR 3-A tipi radyo ekipmanının 2014/53/AB sayılı direktife uygun olduğunu beyan eder. AB uygunluk beyanının tam metni aşağıdaki İnternet adresinde mevcuttur: http://continental.automotive-approvals.com/
	Radyo cihazının çalıştığı frekans bandı/bantları: 24.05–24.25 GHz
	Radyo ekipmanının çalıştığı frekans bandında/bantlarında iletilen maksimum radyo frekansı gücü: 100mW (20 dBm) Peak EIRP
СПРОЩЕНА ДЕКЛАРАЦІЯ ЄС ПРО ВІДПОВІДНІСТЬ	Цим ADC Automotive Distance Control Systems GmbH заявляє, що радіобладнання типу SRR3-A відповідає вимогам Директиви 2014/53/EU. Повний текст декларації ЄС про відповідність доступний за наступною адресою в мережі Інтернет: http://continental.automotive-approvals.com/
	Частотний діапазон(-и), в якому працює радіобладнання: 24.05–24.25 ГГц
	Максимальна потужність радіочастотного сигналу, що передається у частотному діапазоні(-ах), в якому працює радіобладнання: 100 мВт (20 дБм) Пікова ефективна потужність випромінювання

D00885

■ Informations de croisement à l'avant/freinage pour le croisement à l'avant

English	Hereby, Veoneer US, LLC declares that the radio equipment type 77V12CRN is in compliance with Directive 2014/53/EU. The full text of the EU declaration of conformity is available at the following internet address: https://www.veoneer.com/en/regulatory Operational frequency band: 76 – 77 GHz/ Maximum output power: < 55 dBm peak eirp
Bulgarian [Български]	С настоящото Veoneer US, LLC декларира, че този тип радиосъоръжение 77V12CRN е в съответствие с Директива 2014/53/ЕС. Цялостният текст на ЕС декларацията за съответствие може да се намери на следния интернет адрес: https://www.veoneer.com/en/regulatory Работна честотна лента: 76 – 77 GHz/ Максимална изходна мощност: < 55 dBm peak eirp
Croatian [Hrvatski]	Veoneer US, LLC ovime izjavljuje da je radijska oprema tipa 77V12CRN u skladu s Direktivom 2014/53/EU. Cjeloviti tekst EU izjave o sukladnosti dostupan je na sljedećoj internetskoj adresi: https://www.veoneer.com/en/regulatory Radni frekvencijski pojas: 76 – 77 GHz/ Maksimalna izlazna snaga: < 55 dBm peak eirp
Czech [Český]	Tímto Veoneer US, LLC prohlašuje, že typ rádiového zařízení 77V12CRN je v souladu se směrnicí 2014/53/EU. Úplné znění EU prohlášení o shodě je k dispozici na této internetové adrese: https://www.veoneer.com/en/regulatory Provozní kmitočtové pásmo: 76 – 77 GHz/ Nejvyšší výstupní výkon: < 55 dBm peak eirp
Danish [Dansk]	Hermed erklærer Veoneer US, LLC, at radioudstyrstypen 77V12CRN er i overensstemmelse med direktiv 2014/53/EU. EU-overensstemmelseserklæringens fulde tekst kan findes på følgende internetadresse: https://www.veoneer.com/en/regulatory Driftsfrekvensområde: 76 – 77 GHz/ Maksimal udgangseffekt: < 55 dBm peak eirp
Dutch [Nederlands]	Hierbij verklaar ik, Veoneer US, LLC, dat het type radioapparatuur 77V12CRN conform is met Richtlijn 2014/53/EU. De volledige tekst van de EU-conformiteitsverklaring kan worden geraadpleegd op het volgende internetadres: https://www.veoneer.com/en/regulatory Operationele frequentieband: 76 – 77 GHz/ Maximaal uitgangsvermogen: < 55 dBm peak eirp
Estonian [Eesti]	Käesolevaga deklareerib Veoneer US, LLC, et käesolev raadioseadme tüüp 77V12CRN vastab direktiivi 2014/53/EL nõuetele. ELi vastavusdeklaratsiooni täielik tekst on kättesaadav järgmisel internetiaadressil: https://www.veoneer.com/en/regulatory Töösagedusriba: 76 – 77 GHz/ Maksimaalne väljundvõimsus: < 55 dBm peak eirp
Finnish [Suomi]	Veoneer US, LLC vakuuttaa, että radiolaitetyyppi 77V12CRN on direktiivin 2014/53/EU mukainen. EU-vaatimustenmukaisuusvakuutuksen täysimittainen teksti on saatavilla seuraavassa internetosoitteessa: https://www.veoneer.com/en/regulatory Käyttötaajuusalue: 76 – 77 GHz/ Enimmäislähtöteho: < 55 dBm peak eirp
French [Français]	Le soussigné, Veoneer US, LLC, déclare que l'équipement radioélectrique du type 77V12CRN est conforme à la directive 2014/53/UE. Le texte complet de la déclaration UE de conformité est disponible à l'adresse internet suivante: https://www.veoneer.com/en/regulatory Bande de fréquences opérationnelle: 76 – 77 GHz/ Puissance de sortie max: < 55 dBm peak eirp

D01227

Supplément

German [Deutsch]	Hiermit erklärt Veoneer US, LLC, dass der Funkanlagentyp 77V12CRN der Richtlinie 2014/53/EU entspricht. Der vollständige Text der EU-Konformitätserklärung ist unter der folgenden Internetadresse verfügbar: https://www.veoneer.com/en/regulatory Betriebsfrequenzband: 76 – 77 GHz/ Maximale Ausgangsleistung: < 55 dBm peak eirp
Greek [Ελληνικά]	Με την παρούσα ο/η Veoneer US, LLC, δηλώνει ότι ο ραδιοεξοπλισμός 77V12CRN πληροί την οδηγία 2014/53/ΕΕ. Το πλήρες κείμενο της δήλωσης συμμόρφωσης ΕΕ διατίθεται στην ακόλουθη ιστοσελίδα στο διαδίκτυο: https://www.veoneer.com/en/regulatory Ζώνη συχνότητας λειτουργίας: 76 – 77 GHz/ Μέγιστη Ισχύς Εξόδου: < 55 dBm peak eirp
Hungarian [Magyar]	Veoneer US, LLC igazolja, hogy a 77V12CRN típusú rádióberendezés megfelel a 2014/53/EU irányelvnek. Az EU-megfeleléségi nyilatkozat teljes szövege elérhető a következő internetes címen: https://www.veoneer.com/en/regulatory Működési frekvenciasáv: 76 – 77 GHz/ Maximum kimeneti teljesítmény: < 55 dBm peak eirp
Icelandic [Íslenska]	Í þessu sambandi lýsir Veoneer US, LLC að búnaður útværpsbúnaðarins 77V12CRN sé í samræmi við tilskipun 2014/53/ESB. Fullkominn texti EU yfirlýsing um samræmi er að finna á eftirfarandi netfangi: https://www.veoneer.com/en/regulatory Rekstrar tíðnisvið: 76 – 77 GHz/ Hámarks útgangsstyrkur: < 55 dBm peak eirp
Italian [Italiano]	Il fabbricante, Veoneer US, LLC, dichiara che il tipo di apparecchiatura radio 77V12CRN è conforme alla direttiva 2014/53/UE. Il testo completo della dichiarazione di conformità UE è disponibile al seguente indirizzo Internet: https://www.veoneer.com/en/regulatory Banda di frequenza operativa: 76 – 77 GHz/ Massima potenza di uscita: < 55 dBm peak eirp
Latvian [Latviešu]	Ar šo Veoneer US, LLC deklarē, ka radioiekārta 77V12CRN atbilst Direktīvai 2014/53/ES. Pilns ES atbilstības deklarācijas teksts ir pieejams šādā interneta vietnē: https://www.veoneer.com/en/regulatory Darba frekvenču josta: 76 – 77 GHz/ Maksimālā izejas jauda: < 55 dBm peak eirp
Lithuanian [Lietuvių]	Aš, Veoneer US, LLC, patvirtinu, kad radijo įrenginių tipas 77V12CRN atitinka Direktyvą 2014/53/ES. Visas ES atitikties deklaracijos tekstas prieinamas šiuo interneto adresu: https://www.veoneer.com/en/regulatory Darbinių dažnių diapazonas: 76 – 77 GHz/ Maksimali išėjimo galia: < 55 dBm peak eirp
Maltese [Malti]	B'dan, Veoneer US, LLC, niddikjara li dan it-tip ta' tagħmir tar-radju 77V12CRN huwa konformi mad-Direttiva 2014/53/UE. It-test kollu tad-dikjarazzjoni ta' konformità tal-UE huwa disponibbli f'dan l-indirizz tal-Internet li ġej: https://www.veoneer.com/en/regulatory Il-banda tal-frekwenzi operattivi: 76 – 77 GHz/ L-Energija Massima Maħruġa: < 55 dBm peak eirp
Norwegian [Norsk]	Hermed erklærer Veoneer US, LLC at radiouutstyrtypen 77V12CRN er i samsvar med direktiv 2014/53/EU. Den fulle teksten til EU-samsvarserklæringen er tilgjengelig på følgende internetadresse: https://www.veoneer.com/en/regulatory Operasjonelt frekvensbånd: 76 – 77 GHz/ Maksimal utgangseffekt: < 55 dBm peak eirp

Polish [Polski]	Veoneer US, LLC niniejszym oświadcza, że typ urządzenia radiowego 77V12CRN jest zgodny z dyrektywą 2014/53/UE. Pełny tekst deklaracji zgodności UE jest dostępny pod następującym adresem internetowym: https://www.veoneer.com/en/regulatory Pasma częstotliwości roboczej: 76 – 77 GHz/ Maksymalna moc wyjściowa: < 55 dBm peak eirp
Portuguese [Português]	O(a) abaixo assinado(a) Veoneer US, LLC declara que o presente tipo de equipamento de rádio 77V12CRN está em conformidade com a Diretiva 2014/53/UE. O texto integral da declaração de conformidade está disponível no seguinte endereço de Internet: https://www.veoneer.com/en/regulatory Faixa de frequência de funcionamento: 76 - 77 GHz/ Potência de Saída Máxima: < 55 dBm peak eirp
Romanian [Română]	Prin prezenta, Veoneer US, LLC declară că tipul de echipamente radio 77V12CRN este în conformitate cu Directiva 2014/53/UE. Textul integral al declarației UE de conformitate este disponibil la următoarea adresă internet: https://www.veoneer.com/en/regulatory Bandă frecvență operațională: 76 – 77 GHz/ Putere maximă la ieșire: < 55 dBm peak eirp
Slovenian [Slovenščina]	Veoneer US, LLC potrjuje, da je tip radijske opreme 77V12CRN skladen z Direktivo 2014/53/EU. Celotno besedilo izjave EU o skladnosti je na voljo na naslednjem spletnem naslovu: https://www.veoneer.com/en/regulatory Operativni frekvenčni pas: 76 – 77 GHz/ Največja izhodna moč: < 55 dBm peak eirp
Slovak [Slovenský]	Veoneer US, LLC týmto vyhlasuje, že rádiové zariadenie typu 77V12CRN je v súlade so smernicou 2014/53/EÚ. Úplné EÚ vyhlásenie o zhode je k dispozícii na tejto internetovej adrese: https://www.veoneer.com/en/regulatory Prevádzkové frekvenčné pásmo: 76 – 77 GHz/ Maximálny výstupný výkon: < 55 dBm peak eirp
Spanish [Español]	Por la presente, Veoneer US, LLC declara que el tipo de equipo radioeléctrico 77V12CRN es conforme con la Directiva 2014/53/UE. El texto completo de la declaración UE de conformidad está disponible en la dirección Internet siguiente: https://www.veoneer.com/en/regulatory Banda de frecuencias de funcionamiento: 76 – 77 GHz/ Potencia máxima de salida: < 55 dBm peak eirp
Swedish [Svenska]	Härmed försäkrar Veoneer US, LLC att denna typ av radioutrustning 77V12CRN överensstämmer med direktiv 2014/53/EU. Den fullständiga texten till EU-försäkran om överensstämmelse finns på följande webbadress: https://www.veoneer.com/en/regulatory Driftfrekvensband: 76 – 77 GHz/ Maximal uteffekt: < 55 dBm peak eirp
Turkish [Türk]	Buna göre, Veoneer US, LLC 77V12CRN tipi radyo ekipmanının 2014/53/AB sayılı Direktife uygun olduğunu beyan eder. EU uyumu beyanının tam metni aşağıdaki internet adresinden edinilebilir: https://www.veoneer.com/en/regulatory Çalışma frekansı bandı: 76 – 77 GHz/ Maksimum Çıkış Gücü: < 55 dBm peak eirp

D01229

■ Antenne LF

Modèle: SU19S-3

Fréquence de fonctionnement: 134,2 kHz

Puissance de sortie maximale (ERP):
6,195 mW

Fabricant: SUBARU CORPORATION

Adresse: 1-1, Subaru-cho, Ota-shi, Gun-
ma-ken, 373-8555, Japan

Hereby, SUBARU CORPORATION declares that the radio equipment type is in compliance with Directive 2014/53/EU. The full text of the EU declaration of conformity is available at the following internet address:
<https://www.denso.com/global/en/contact-us/doc/>

SUBARU CORPORATION vakuuttaa, että radiolaitetyypin on direktiivin 2014/53/EU mukainen. EU-vaatimustenmukaisuusvakuutuksen täysimittainen teksti on saatavilla seuraavassa internetosoitteessa:
<https://www.denso.com/global/en/contact-us/doc/>

Hierbij verklaar ik, SUBARU CORPORATION, dat het type radioapparatuur conform is met Richtlijn 2014/53/EU. De volledige tekst van de EU-conformiteitsverklaring kan worden geraadpleegd op het volgende internetadres:
<https://www.denso.com/global/en/contact-us/doc/>

Le soussigné, SUBARU CORPORATION, déclare que l'équipement radioélectrique du type est conforme à la directive 2014/53/UE. Le texte complet de la déclaration UE de conformité est disponible à l'adresse internet suivante:
<https://www.denso.com/global/en/contact-us/doc/>

Härmed försäkrar SUBARU CORPORATION att denna typ av radioutrustning överensstämmer med direktiv 2014/53/EU. Den fullständiga texten till EU-försäkran om överensstämmelse finns på följande webbadress:
<https://www.denso.com/global/en/contact-us/doc/>

D01074

Hermed erklærer SUBARU CORPORATION, at radioudstyrstypen er i overensstemmelse med direktiv 2014/53/EU. EU-overensstemmelseserklæringens fulde tekst kan findes på følgende internetadresse:
<https://www.denso.com/global/en/contact-us/doc/>

Hiermit erklart SUBARU CORPORATION, dass der Funkanlagen typ der Richtlinie 2014/53/EU entspricht. Der vollständige Text der EU-Konformitätserklärung ist unter der folgenden Internetadresse verfügbar:
<https://www.denso.com/global/en/contact-us/doc/>

Με την παρουσία ο/η SUBARU CORPORATION, δηλώνει ότι ο ραδιοεξοπλισμός πληροί την οδηγία 2014/53/ΕΕ. Το πλήρες κείμενο της δήλωσης συμμόρφωσης ΕΕ διατίθεται στην ακόλουθη ιστοσελίδα στο διαδίκτυο:
<https://www.denso.com/global/en/contact-us/doc/>

Il fabbricante, SUBARU CORPORATION, dichiara che il tipo di apparecchiatura radio è conforme alla direttiva 2014/53/UE. Il testo completo della dichiarazione di conformità UE è disponibile al seguente indirizzo internet:
<https://www.denso.com/global/en/contact-us/doc/>

Por la presente, SUBARU CORPORATION declara que el tipo de equipo radioeléctrico es conforme con la Directiva 2014/53/UE. El texto completo de la declaración UE de conformidad está disponible en la dirección Internet siguiente:
<https://www.denso.com/global/en/contact-us/doc/>

D01075

<p>O(a) abaixo assinado(a) SUBARU CORPORATION declara que o presente tipo de equipamento de rádio está em conformidade com a Diretiva 2014/53/UE.</p> <p>O texto integral da declaração de conformidade está disponível no seguinte endereço de Internet: https://www.denso.com/global/en/contact-us/doc/</p>	
<p>B'dan, SUBARU CORPORATION, niddikjara li dan it-tip ta' tagħmir tar-radju huwa konformi mad-Direttiva 2014/53/UE. It-test kollu tad-dikjarazzjoni ta' konformità tal-UE huwa disponibbli f'dan l-indirizz tal-Internet li ġej: https://www.denso.com/global/en/contact-us/doc/</p>	
<p>Käesolevaga deklareerib SUBARU CORPORATION, et käesolev raadioseadme tüüp vastab direktiivi 2014/53/EL nõuetele. ELi vastavusdeklaratsiooni täielik tekst on kättesaadav järgmisel internetiaadressil: https://www.denso.com/global/en/contact-us/doc/</p>	
<p>SUBARU CORPORATION igazolja, hogy a típusú rádióberendezés megfelel a 2014/53/EU irányelvnek. Az EU-megfelelőségi nyilatkozat teljes szövege elérhető a következő internetes címen: https://www.denso.com/global/en/contact-us/doc/</p>	
<p>SUBARU CORPORATION týmto vyhlasuje, že rádiové zariadenie typu je v súlade so smernicou 2014/53/EU. Úplné EÚ vyhlásenie o zhode je k dispozícii na tejto internetovej adrese: https://www.denso.com/global/en/contact-us/doc/</p>	D01076

<p>Tímto SUBARU CORPORATION prohlašuje, že typ rádiového zařízení je v souladu se směrnicí 2014/53/UE. Úplné znění EU prohlášení o shodě je k dispozici na této internetové adrese: https://www.denso.com/global/en/contact-us/doc/</p>	
<p>SUBARU CORPORATION potvrdjuje, da je tip radijske opreme skladen z Direktivo 2014/53/UE. Celotno besedilo izjave EU o skladnosti je na vojo na naslednjem spletnem naslovu: https://www.denso.com/global/en/contact-us/doc/</p>	
<p>AŠ, SUBARU CORPORATION, patvirtini, kad radijo įrenginių tipas atitinka Direktyvą 2014/53/ES. Visas ES atitikties deklaracijos tekstas priimamas šiuo interneto adresu: https://www.denso.com/global/en/contact-us/doc/</p>	
<p>Ar so SUBARU CORPORATION deklará, ka radioekárta atbilst Direktívi 2014/53/ES. Plns ES atbilstības deklarācijas teksts ir pieejams šādā interneta vietnē: https://www.denso.com/global/en/contact-us/doc/</p>	
<p>SUBARU CORPORATION niniejszym oświadcza, że typ urządzenia radiowego jest zgodny z dyrektywą 2014/53/UE. Pełny tekst deklaracji zgodności UE jest dostępny pod następującym adresem internetowym: https://www.denso.com/global/en/contact-us/doc/</p>	D01077

<p>Hér með lýsir SUBARU CORPORATION yfir því að er í samræmi við grunnkröfur og aðrar kröfur, sem gerðar eru í tilskipun 2014/53/UE. Samræmisýfirlýsing er einnig aðgengileg á eftirfarandi vefstöð: https://www.denso.com/global/en/contact-us/doc/</p>	
<p>SUBARU CORPORATION erklærer at er i overensstemmelse med direktiv 2014/53/UE. Samsvarserklæringen i fulltekst er tilgjengelig på følgende internetadresse: https://www.denso.com/global/en/contact-us/doc/</p>	
<p>С настоящим SUBARU CORPORATION декларирует, что этот тип радиосъоружения е в соответствии с Директивой 2014/53/ЕС. Целостный текст на ЕС декларацията за съответствие може да се намери на следния интернет адрес: https://www.denso.com/global/en/contact-us/doc/</p>	
<p>Prin prezenta, SUBARU CORPORATION declară că tipul de echipamente radio este în conformitate cu Directiva 2014/53/UE. Textul integral al declarației UE de conformitate este disponibil la următoarea adresă internet: https://www.denso.com/global/en/contact-us/doc/</p>	
<p>SUBARU CORPORATION ovimе izjavljuje da je radijska oprema tipa u skladu s Direktivom 2014/53/UE. Cjeloviti tekst EU izjave o skladnosti dostupan je na sljedećoj internetskoj adresi: https://www.denso.com/global/en/contact-us/doc/</p>	D01078

Овиме, SUBARU CORPORATION изјављује да је радио опрема тип усаглашена са Директивом 2014/53/EU. Цео текст ЕУ декларације о усаглашености доступан је на следећој интернет адреси:
<https://www.denso.com/global/en/contact-us/doc/>

Amb aquest document, SUBARU CORPORATION declara que el tipus d'equipament radioelèctric es conforme a la Directiva 2014/53/UE. El text complet de la declaració UE de conformitat està disponible en la següent adreça d'Internet:
<https://www.denso.com/global/en/contact-us/doc/>

İşbu belge; SUBARU CORPORATION telsiz ekipmanı tipinin 2014/53/AB sayılı Direktif'e uygun olduğunu beyan eder. AB uygunluk beyanının tam metni aşağıdaki internet adresinde mevcuttur.
<https://www.denso.com/global/en/contact-us/doc/>

Me anë të kësaj deklarate, subjekti SUBARU CORPORATION deklaroi se pajisjet radio është në përputhje me këtë rregull teknik për pajisjet radio dhe fundore të komunikimeve elektronike. Teksti i plotë i Deklaratës së Konformitetit është i disponueshëm në adresën e mëposhtme të internetit:
<https://www.denso.com/global/en/contact-us/doc/>

D01079

передатчик: модель: SU19S-3
смулу радиочастот: 134.2 кГц
максималную мощность
выпрямления (ERP): 6.195мВт
виробник: SUBARU CORPORATION
адреса: 1-1, Subaru-cho, Ota-shi, Gunma-ken, 373-8555, Japan

справжнім SUBARU CORPORATION заявляє, що тип радіообладнання відповідає Технічному регламенту радіообладнання, повний текст декларації про відповідність доступний на веб-сайті за такою адресою:
<https://www.denso.com/global/en/contact-us/doc/>



D01080

■ Chargeur sans fil

Fabricant

- Nom: Panasonic Automotive Systems Co., Ltd.
- Adresse: 4261, Ikonobe-cho, Tsuzuki-ku, Yokohama-shi, Kanagawa-ken 224-8520, Japan

Caractéristiques techniques du chargeur sans fil

Bande de fréquence: 119,3-128,6 kHz
Puissance radiofréquence maximale: 10 W max.

N° de modèle [AF2201]



<p>Hereby, Panasonic Automotive Systems Co., Ltd. declares that the radio equipment type [AF2201] is in compliance with Directive 2014/53/EU. The full text of the EU declaration of conformity is available at the following internet address: https://www.ptc.panasonic.eu/</p>
<p>С настоящото Panasonic Automotive Systems Co., Ltd. декларира, че този тип радиосъоръжение [AF2201] е в съответствие с Директива 2014/53/ЕС. Цялостният текст на ЕС декларацията за съответствие може да се намери на следния интернет адрес: https://www.ptc.panasonic.eu/</p>
<p>Tímto Panasonic Automotive Systems Co., Ltd. prohlašuje, že typ rádiového zařízení [AF2201] je v souladu se směrnici 2014/53/EU. Úplně znění EU prohlášení o shodě je k dispozici na této internetové adrese: https://www.ptc.panasonic.eu/</p>
<p>Hermed erklærer Panasonic Automotive Systems Co., Ltd. at radioudstyrtypen [AF2201] er i overensstemmelse med direktiv 2014/53/EU. EU-overensstemmelseserklæringens fulde tekst kan findes på følgende internetadresse: https://www.ptc.panasonic.eu/</p>
D01267

<p>Hiermit erkläre Panasonic Automotive Systems Co., Ltd., dass der Funkantagentyp [AF2201] der Richtlinie 2014/53/EU entspricht. Der vollständige Text der EU-Konformitätserklärung ist unter der folgenden Internetadresse verfügbar: https://www.ptc.panasonic.eu/</p>
<p>Käesolevaga deklareerib Panasonic Automotive Systems Co., Ltd., et käesolev raadioseadme tüüp [AF2201] vastab direktiivi 2014/53/EL nõuetele. ELi vastavusdeklaratsiooni täielik tekst on käitesaadav järgmisel internetiaadressil: https://www.ptc.panasonic.eu/</p>
<p>Με την παρούσα ο/η Panasonic Automotive Systems Co., Ltd., δηλώνει ότι ο ραδιοεξοπλισμός [AF2201] πληροί την οδηγία 2014/53/ΕΕ. Το πλήρες κείμενο της δήλωσης συμμόρφωσης ΕΕ διατίθεται στην ακόλουθη ιστοσελίδα στο διαδίκτυο: https://www.ptc.panasonic.eu/</p>
<p>Por la presente, Panasonic Automotive Systems Co., Ltd. declara que el tipo de equipo radioeléctrico [AF2201] es conforme con la Directiva 2014/53/UE. El texto completo de la declaración UE de conformidad está disponible en la dirección Internet siguiente: https://www.ptc.panasonic.eu/</p>
<p>Le soussigné, Panasonic Automotive Systems Co., Ltd. déclare que l'équipement radioélectrique du type [AF2201] est conforme à la directive 2014/53/UE. Le texte complet de la déclaration UE de conformité est disponible à l'adresse internet suivante: https://www.ptc.panasonic.eu/</p>
D01268

<p>Il fabbricante, Panasonic Automotive Systems Co., Ltd., dichiara che il tipo di apparecchiatura radio [AF2201] è conforme alla direttiva 2014/53/UE. Il testo completo della dichiarazione di conformità UE è disponibile al seguente indirizzo Internet: https://www.ptc.panasonic.eu/</p>
<p>Ar šo Panasonic Automotive Systems Co., Ltd. deklarē, ka radioiekārtā [AF2201] atbilst Direktīvai 2014/53/ES. Pilns ES atbilstības deklarācijas teksts ir pieejams šādā internetā vietnē: https://www.ptc.panasonic.eu/</p>
<p>Aš, Panasonic Automotive Systems Co., Ltd., patvirtinu, kad radijo įrenginių tipas [AF2201] atitinka Direktyvą 2014/53/ES. Visas ES atitikties deklaracijos tekstas prieinamas šiuo interneto adresu: https://www.ptc.panasonic.eu/</p>
<p>Panasonic Automotive Systems Co., Ltd. ovime izjavljuje da je radijska oprema tipa [AF2201] u skladu s Direktivom 2014/53/EU. Cjeloviti tekst EU izjave o sukladnosti dostupan je na sljedećoj internetskoj adresi: https://www.ptc.panasonic.eu/</p>
<p>Panasonic Automotive Systems Co., Ltd. igazolja, hogy a [AF2201] típusú rádióberendezés megfelel a 2014/53/EU irányelvnek. Az EU-megfelelésségi nyilatkozat teljes szövege elérhető a következő internetes címen: https://www.ptc.panasonic.eu/</p>
D01269

<p>B'dan, Panasonic Automotive Systems Co., Ltd. niddikjara li dan il-tip ta' tagħmir tar-radju [AF2201] huwa konformi mad-Direttiva 2014/53/UE. It-test kollu tad-dikjarazzjoni ta' konformità tal-UE huwa disponibbli f'dan l-indirizz tal-Internet li ġej: https://www.ptc.panasonic.eu/</p>
<p>Hierbij verklaar ik, Panasonic Automotive Systems Co., Ltd. dat het type radioapparaat [AF2201] conform is met Richtlijn 2014/53/EU. De volledige tekst van de EU-conformiteitsverklaring kan worden geraadpleegd op het volgende internetadres: https://www.ptc.panasonic.eu/</p>
<p>Panasonic Automotive Systems Co., Ltd. niniejszym oświadcza, że typ urządzenia radiowego [AF2201] jest zgodny z dyrektywą 2014/53/UE. Pełny tekst deklaracji zgodności UE jest dostępny pod następującym adresem internetowym: https://www.ptc.panasonic.eu/</p>
<p>O(a) abaixo assinado(a) Panasonic Automotive Systems Co., Ltd. declara que o presente tipo de equipamento de rádio [AF2201] está em conformidade com a Diretiva 2014/53/UE. O texto integral da declaração de conformidade está disponível no seguinte endereço de Internet: https://www.ptc.panasonic.eu/</p>
<p>Prin prezenta, Panasonic Automotive Systems Co., Ltd. declară că tipul de echipamente radio [AF2201] este în conformitate cu Directiva 2014/53/UE. Textul integral al declarației UE de conformitate este disponibil la următoarea adresă internet: https://www.ptc.panasonic.eu/</p>
D01270

<p>Panasonic Automotive Systems Co., Ltd. týmto vyhlasuje, že rádiové zariadenie typu [AF2201] je v súlade so smernicou 2014/53/EU. Úplné EÚ vyhlásenie o zhode je k dispozícii na tejto internetovej adrese: https://www.ptc.panasonic.eu/</p>
<p>Panasonic Automotive Systems Co., Ltd. potvrjuje, da je tip radijske opreme [AF2201] skladen z Direktivo 2014/53/EU. Celotna besedilo izjave EU o skladnosti je na voljo na naslednjem spletnem naslovu: https://www.ptc.panasonic.eu/</p>
<p>Panasonic Automotive Systems Co., Ltd. vakuultaa, että radiolaitetyyppi [AF2201] on direktiivin 2014/53/EU mukainen. EU-vaatimustenmukaisuusvakuutuksen täysimittainen teksti on saatavilla seuraavassa internetosoitteessa: https://www.ptc.panasonic.eu/</p>
<p>Härmed försäkrar Panasonic Automotive Systems Co., Ltd. att denna typ av radioutrustning [AF2201] överensstämmer med direktiv 2014/53/EU. Den fullständiga texten till EU-försäkran om överensstämmelse finns på följande webbadress: https://www.ptc.panasonic.eu/</p>
D01271

■ **MAP Locator**

Fabricant:
MITSUBISHI ELECTRIC CORPORATION

Adresse:
2-3-33, Miwa, Sanda-shi, Hyogo-ken,
669-1513, Japan

[EN] English	Hereby, MITSUBISHI ELECTRIC CORPORATION declares that the radio equipment type HL-13E4 is in compliance with Directive 2014/53/EU. The full text of the EU declaration of conformity is available at the following Internet address: http://www.mitsubishielectric.com/bu/automotive/doc/re/HL-13E4.pdf
[BG] Bulgarian	С настоящото MITSUBISHI ELECTRIC CORPORATION декларира, че този тип радиосъоръжение HL-13E4 е в съответствие с Директива 2014/53/ЕС. Цялостният текст на ЕС декларацията за съответствие може да се намери на следния интернет адрес: http://www.mitsubishielectric.com/bu/automotive/doc/re/HL-13E4.pdf
[CS] Czech	Tímto MITSUBISHI ELECTRIC CORPORATION prohlašuje, že typ rádiového zařízení HL-13E4 je v souladu se směrnicí 2014/53/EU. Úplné znění EU prohlášení o shodě je k dispozici na této internetové adrese: http://www.mitsubishielectric.com/bu/automotive/doc/re/HL-13E4.pdf
[DA] Danish	Hermed erklærer MITSUBISHI ELECTRIC CORPORATION, at radioudstyrstypen HL-13E4 er i overensstemmelse med direktiv 2014/53/EU. EU-overensstemmelseserklæringens fulde tekst kan findes på følgende internetadresse: http://www.mitsubishielectric.com/bu/automotive/doc/re/HL-13E4.pdf
[DE] German	Hiermit erklart MITSUBISHI ELECTRIC CORPORATION, dass der Funkanlagentyp HL-13E4 der Richtlinie 2014/53/EU entspricht. Der vollständige Text der EU-Konformitätserklärung ist unter der folgenden Internetadresse verfügbar: http://www.mitsubishielectric.com/bu/automotive/doc/re/HL-13E4.pdf
[ET] Estonian	Käesolevaga deklareerib MITSUBISHI ELECTRIC CORPORATION, et käesolev raadioseadme tüüp HL-13E4 vastab direktiivi 2014/53/EÜ nõuetele. ELI vastavusdeklaratsiooni täielik tekst on kättesaadav järgmisel internetiaadressil: http://www.mitsubishielectric.com/bu/automotive/doc/re/HL-13E4.pdf
[EL] Greek	Με την παρούσα ο/η MITSUBISHI ELECTRIC CORPORATION, δηλώνει ότι ο ραδιοεξοπλισμός HL-13E4 πληροί την οδηγία 2014/53/ΕΕ. Το πλήρες κείμενο της δήλωσης συμμόρφωσης ΕΕ διατίθεται στην ακόλουθη ιστοσελίδα στο διαδίκτυο: http://www.mitsubishielectric.com/bu/automotive/doc/re/HL-13E4.pdf
[ES] Spanish	Por la presente, MITSUBISHI ELECTRIC CORPORATION declara que el tipo de equipo radioeléctrico HL-13E4 es conforme con la Directiva 2014/53/UE. El texto completo de la declaración UE de conformidad está disponible en la dirección Internet siguiente: http://www.mitsubishielectric.com/bu/automotive/doc/re/HL-13E4.pdf
[FR] French	Le soussigné, MITSUBISHI ELECTRIC CORPORATION, déclare que l'équipement radioélectrique du type HL-13E4 est conforme à la directive 2014/53/UE. Le texte complet de la déclaration UE de conformité est disponible à l'adresse internet suivante: http://www.mitsubishielectric.com/bu/automotive/doc/re/HL-13E4.pdf

D01286

[IT] Italian	Il fabbricante, MITSUBISHI ELECTRIC CORPORATION, dichiara che il tipo di apparecchiatura radio HL-13E4 è conforme alla direttiva 2014/53/UE. Il testo completo della dichiarazione di conformità UE è disponibile al seguente indirizzo Internet: http://www.mitsubishielectric.com/bu/automotive/doc/re/HL-13E4.pdf
[LV] Latvian	Ar šo MITSUBISHI ELECTRIC CORPORATION deklarē, ka radioiekārta HL-13E4 atbilst Direktīvai 2014/53/ES. Pilns ES atbilstības deklarācijas teksts ir pieejams šādā interneta vietnē: http://www.mitsubishielectric.com/bu/automotive/doc/re/HL-13E4.pdf
[LT] Lithuanian	Aš, MITSUBISHI ELECTRIC CORPORATION, patvirtinu, kad radijo įrenginių tipas HL-13E4 atitinka Direktyvą 2014/53/ES. Visas ES atitikties deklaracijos tekstas prieinamas šiuo interneto adresu: http://www.mitsubishielectric.com/bu/automotive/doc/re/HL-13E4.pdf
[HR] Croatian	MITSUBISHI ELECTRIC CORPORATION ovime izjavljuje da je radijska oprema tipa HL-13E4 u skladu s Direktivom 2014/53/EU. Cjeloviti tekst EU izjave o sukladnosti dostupan je na sljedećoj internetskoj adresi: http://www.mitsubishielectric.com/bu/automotive/doc/re/HL-13E4.pdf
[HU] Hungarian	MITSUBISHI ELECTRIC CORPORATION igazolja, hogy a HL-13E4 típusú rádióberendezés megfelel a 2014/53/EU irányelvnek. Az EU-megfelelőségi nyilatkozat teljes szövege elérhető a következő internetes címen: http://www.mitsubishielectric.com/bu/automotive/doc/re/HL-13E4.pdf
[MT] Maltese	B'dan, MITSUBISHI ELECTRIC CORPORATION, niddikjara li dan il-tip ta' tagħmir tar-radju HL-13E4 huwa konformi mad-Direttiva 2014/53/UE. Il-test kollu tad-dikjarazzjoni ta' konformità tal-UE huwa disponibbli f'dan l-indirizz tal-Internet li ġejj: http://www.mitsubishielectric.com/bu/automotive/doc/re/HL-13E4.pdf
[NL] Dutch	Hierbij verklaar ik, MITSUBISHI ELECTRIC CORPORATION, dat het type radioapparatuur HL-13E4 conform is met Richtlijn 2014/53/EU. De volledige tekst van de EU-conformiteitsverklaring kan worden geraadpleegd op het volgende internetadres: http://www.mitsubishielectric.com/bu/automotive/doc/re/HL-13E4.pdf
[PL] Polish	MITSUBISHI ELECTRIC CORPORATION niniejszym oświadcza, że typ urządzenia radiowego HL-13E4 jest zgodny z dyrektywą 2014/53/UE. Pełny tekst deklaracji zgodności UE jest dostępny pod następującym adresem internetowym: http://www.mitsubishielectric.com/bu/automotive/doc/re/HL-13E4.pdf
[PT] Portuguese	O(a) abaixo assinado(a) MITSUBISHI ELECTRIC CORPORATION declara que o presente tipo de equipamento de rádio HL-13E4 está em conformidade com a Diretiva 2014/53/UE. O texto integral da declaração de conformidade está disponível no seguinte endereço de Internet: http://www.mitsubishielectric.com/bu/automotive/doc/re/HL-13E4.pdf

[RO] Romanian	Prin prezenta, MITSUBISHI ELECTRIC CORPORATION declară că tipul de echipamente radio HL-13E4 este în conformitate cu Directiva 2014/53/UE. Textul integral al declarației UE de conformitate este disponibil la următoarea adresă internet: http://www.mitsubishielectric.com/bu/automotive/doc/re/HL-13E4.pdf
[SK] Slovak	MITSUBISHI ELECTRIC CORPORATION týmto vyhlasuje, že rádiové zariadenie typu HL-13E4 je v súlade so smernicou 2014/53/EU. Úplné EÚ vyhlásenie o zhode je k dispozícii na tejto internetovej adrese: http://www.mitsubishielectric.com/bu/automotive/doc/re/HL-13E4.pdf
[SL] Slovenian	MITSUBISHI ELECTRIC CORPORATION potrjuje, da je tip radijske opreme HL-13E4 skladen z Direktivo 2014/53/EU. Celotno besedilo izjave EU o skladnosti je na voljo na naslednjem spletnem naslovu: http://www.mitsubishielectric.com/bu/automotive/doc/re/HL-13E4.pdf
[FI] Finish	MITSUBISHI ELECTRIC CORPORATION vakuuttaa, että radiolaitetyyppi HL-13E4 on direktiivin 2014/53/EU mukainen. EU-vaatimustenmukaisuusvakuutuksen täysimittainen teksti on saatavilla seuraavassa internetosoitteessa: http://www.mitsubishielectric.com/bu/automotive/doc/re/HL-13E4.pdf
[SV] Swedish	Härmed försäkrar MITSUBISHI ELECTRIC CORPORATION att denna typ av radioustrång HL-13E4 överensstämmer med direktiv 2014/53/EU. Den fullständiga texten till EU-försäkran om överensstämmelse finns på följande webbadress: http://www.mitsubishielectric.com/bu/automotive/doc/re/HL-13E4.pdf
[IS] Icelandic	Hér með lýsir MITSUBISHI ELECTRIC CORPORATION því yfir að fjarskiptabúnaður af gerðinni HL-13E4 er í samræmi við tilskipun 2014/53/ESB. Fullur texti ESB-samræmisýfirlýsingarinnar er fáanlegur á eftirtöldum netfangi: http://www.mitsubishielectric.com/bu/automotive/doc/re/HL-13E4.pdf
[NO] Norwegian	Herved erklærer MITSUBISHI ELECTRIC CORPORATION at radioustyret type HL-13E4 er i samsvar med direktiv 2014/53/EU. Den fullstendige teksten til EU-samsvarserklæringen er tilgjengelig på følgende internetadresse: http://www.mitsubishielectric.com/bu/automotive/doc/re/HL-13E4.pdf
[GLE] Irish	Lais seo, dearbhaíonn MITSUBISHI ELECTRIC CORPORATION go bhfuil an cineál trealaimh raidió HL-13E4 ag comhlíonadh Threoir 2014/53/AE. Tá téacs iomlán dhearbhu comhréireachta an AE ar fáil ag an seoladh idirlín seo a leanas: http://www.mitsubishielectric.com/bu/automotive/doc/re/HL-13E4.pdf
[LTZ] Luxembourgish	Heibai erklært MITSUBISHI ELECTRIC CORPORATION datt d'Radioausrüstung Typ HL-13E4 entsprécht der Direktiv 2014/53/EU. De ganzen Text vun der EU-Konformitéitsklärung ass op der folgender Internetadress verfügbar: http://www.mitsubishielectric.com/bu/automotive/doc/re/HL-13E4.pdf

D01288

■ Renseignements sur l'importateur

United Kingdom	Subaru (UK) Ltd	The Gate, International Drive, Solihull, B90 4WA, United Kingdom
Ireland	I.M. Automotive Ltd	IM House, NVD Complex, Browns Barn, Baldonnell, Co. Dublin, D22 AV20
Netherlands	N.V. Subaru Benelux	Zwarteweg 88, 1431 VM AALSMEER, THE NETHERLANDS
Belgium	N.V. Subaru Benelux	Leuvensesteenweg 555 B/1, 1930 Zaventem, Belgium
Luxembourg	N.V. Subaru Benelux	Lauvensesteenweg 555 B/1, 1930 Zaventem, Belgium
France	SUBARU FRANCE S.A.S.	P.A. les Bethunes, 1, avenue de Fief, BP 432 Saint-Ouen l'Aumone, 95005 Cergy-Pontoise, France
Andorra	SUBARU FRANCE S.A.S.	P.A. les Bethunes, 1, avenue de Fief, BP 432 Saint-Ouen l'Aumone, 95005 Cergy-Pontoise, France
Sweden	Subaru Nordic AB	Starrvägen 15 232 61 ARLÖV, Sweden
Denmark	Subaru Nordic AB	Starrvägen 15 232 61 ARLÖV, Sweden

001272

Finland	Subaru Nordic AB	Starrvägen 15 232 61 ARLÖV, Sweden
Germany	SUBARU Deutschland GmbH	Emil-Frey-Strasse 6, 61169 Friedberg, Germany
Greece	PLEIADES MOTORS SA	286, Kifissias Ave., Chalandri 15232, Greece
Italy	Subaru Italia S. p. A.	20156 MILANO - Via Montefeltro, 6/A, Italia
Canary islands	SUBARU ESPAÑA S.A.	Avenida de Bruselas No. 32, 28108 Alcobendas Madrid, Spain
Spain	SUBARU ESPAÑA S.A.	Avenida de Bruselas No. 32, 28108 Alcobendas Madrid, Spain
Malta	Liaco Limited	Lia buildings, Triq il-Mosta, Lija LJA9012, Malta
Estonia	Subaru Nordic AB	Starrvägen 15 232 61 ARLÖV, Sweden

D01251

Hungary	Emil Frey Import Kft.	Mogyoródi út 34-40, 1149, Budapest, Hungary
Slovakia	Mikona s.r.o.	Vajnorska 129, 831 04 Bratislava, Slovakia
Czech Republic	SUBARU ČR, s.r.o.	Pekarska 5, 155 00 Prague 5, Czech Republic
Slovenia	Subaru Italia S. p. A.	20156 MILANO - Via Montefeltro, 6/A, Italia
Lithuania	Subaru Nordic AB	Starrvägen 15 232 61 ARLÖV, Sweden
Latvia	Subaru Nordic AB	Starrvägen 15 232 61 ARLÖV, Sweden
Cyprus	A. Stephanides & Son Automotive Ltd.	92 Athalassas Avenue, Strovolos 2024, Nicosia, Cyprus
D01114		

Poland	Subaru Import Polska sp. z o.o.	ul. Josepha Conrada 51, 31-357 Kraków, Poland
Iceland	BL ehf.	Sævarhöfða 2 - 110 Reykjavík, Iceland
Norway	Subaru Norge AS	Masteveien 4, Skytta, Kingdom of Norway
Bulgaria	Subaru Italia S. p. A.	20156 MILANO - Via Montefeltro, 6/A, Italia
Montenegro	NC.Kattamis(Serbia Montenegro)Ltd.,	59 Ayiou Nicplaou Str, Engomi, Nicosia, Republic of Cyprus
Croatia	Subaru Italia S. p. A.	20156 MILANO - Via Montefeltro, 6/A, Italia
Austria	Subaru Österreich	Michael-Walz-Gasse 18C 5020 Salzburg
Liechtenstein	SUBARU Schweiz AG	Emil-Frey-Strasse 2, CH-5745 Safenwil, Schweiz

D01252

Serbia	NC.Kattamis (Serbia Montenegro) Ltd.,	59 Ayiou Nicplaou Str, Engomi, Nicosia, Republic of Cyprus
Turkey	Bayrur Motorlu Vasitalar Ticaret A.Ş	Boyalı Köşk sok No:4/1 34345 Bebek Istanbul, Türkiye
Switzerland	SUBARU Schweiz AG	Emil-Frey-Strasse 2, CH-5745 Safenwil, Schweiz
Tahiti	Tahiti Automobiles	192, Avenue Georges Clemenceau - 98713 PAPEETE TAHITI
New Caledonia	ALMAMETO S.A	Complexe Edouard Pentecost - PK5 - BP 31280, 98895 Nouméa Cedex, New Caledonia
Ukraine	Subaru Ukraine LLC	9F Esplanadnaya Street 20, Kiev 01601
Isle of Man	Subaru (UK) Ltd	The Gate International Drive Solihull B90 4WA, United Kingdom
Channel Islands	Subaru (UK) Ltd	The Gate International Drive Solihull B90 4WA, United Kingdom

D01253

13-4. Informations techniques

■ Modèles pour le Monténégro

▼ Chargeur sans fil



Access to <https://www.plc.panasonic.eu/>, enter the below Model No. into the keyword search box, you can download the latest "DECLARATION of CONFORMITY" (DoC).

Model No. [AF2201]

D01263

■ Modèles pour la Turquie

▼ Chargeur sans fil

Üretici firma

• İsim : Panasonic Automotive Systems Co., Ltd.
• Adres : 4261, Ikonobe-cho, Tsuzuki-ku, Yokohama-shi,
Kanagawa-ken 224-8520, Japan

Kablosuz şarj cihazı:

Frekans bandı : 119.3-128.6kHz
Maksimum radyo frekansı gücü : 10W Maks.



Panasonic Automotive Systems Co., Ltd.
[AF2201] tipi radyo ekipmanının 2014/53 / AB
Yönetmeliğine uygun olduğunu beyan eder.
Uygunluk beyanının tam metnine aşağıdaki
internet adresinden ulaşılabilir:
<https://www.plc.panasonic.eu/>

Model No. [AF2201]

D01266

■ Modèles pour la Serbie

▼ Porte-clés d'accès

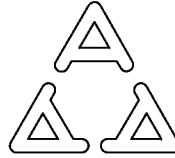

I011 21

D01184



DENSO 14AKB

D01183

▼ Système de surveillance de la pression des pneus

▼ Transmetteur

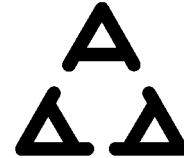

I005 16

D00499

▼ Récepteur

MODÈLE: TD1G141



I005 18

D00835

▼ Système de détection de véhicule à l'arrière Subaru (SRVD)

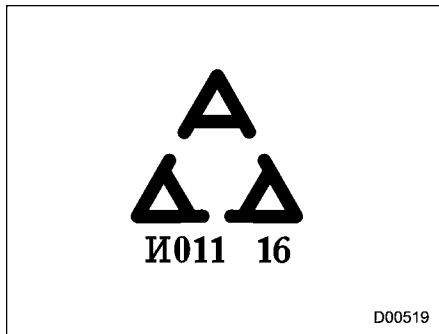

▼ Informations de croisement à l'avant/freinage pour le croisement à l'avant

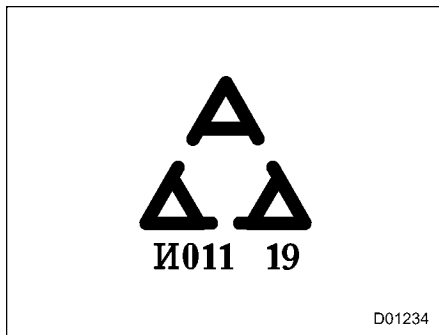

▼ Chargeur sans fil

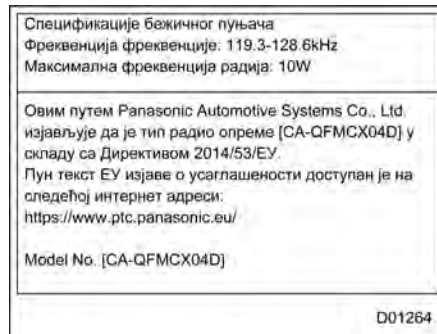

■ Modèles pour le Royaume-Uni (Angleterre, Pays de Galles et Écosse)/l'île de Man/les îles Anglo-Normandes (Guernsey, Jersey)

▼ Porte-clés d'accès

Transmitter: Model: 14AKB

Operation frequency: 433.92 MHz

Maximum output power (ERP): 0.03 mW

Manufacturer: DENSO CORPORATION

Address: 1-1, Showa-cho, Kariya-shi, Aichi-ken, 448-8661 Japan

Hereby, DENSO CORPORATION declares that the radio equipment type is in compliance with Directive 2014/53/EU. The full text of the EU declaration of conformity is available at the following internet address:

<https://www.denso.com/global/en/contact-us/doc/>

Hereby, DENSO CORPORATION declares that the radio equipment type is in compliance with the relevant statutory requirements.

The full text of the UK declaration of conformity is available at the following internet address:

<https://www.denso.com/global/en/contact-us/doc/>

**UK
CA**

▼ Accès sans clé avec système de démarrage à bouton-poussoir

Transmitter: Model: SU19S-3

Operation frequency: 134.2kHz

Maximum output power (ERP): 6.195mW

Manufacturer: SUBARU CORPORATION

Address: 1-1, Subaru-cho, Ota-shi, Gunma-ken, 373-8555, Japan

Hereby, SUBARU CORPORATION declares that the radio equipment type is in compliance with Directive 2014/53/EU. The full text of the EU declaration of conformity is available at the following internet address:

<https://www.denso.com/global/en/contact-us/doc/>

Hereby, SUBARU CORPORATION declares that the radio equipment type is in compliance with the relevant statutory requirements.

The full text of the UK declaration of conformity is available at the following internet address:

<https://www.denso.com/global/en/contact-us/doc/>

**UK
CA**

▼ Antidémarrage

Modèles avec “accès sans clé avec système de démarrage à bouton-poussoir”:

Hereby, SUBARU CORPORATION declares that the radio equipment type SSPIMB02 is in compliance with Radio Equipment Regulations 2017.

The full text of the UK declaration of conformity is available at the following internet address:

<http://www.tokai-rika.co.jp/pc>

Frequency band: 119 - 135 kHz

Maximum radio-frequency power: 55dB μ A/m @10m

**UK
CA**

Address: 1-1, Subaru-cho, Ota-shi, Gunma 373-8555 JAPAN

▼ SRVD

Manufacturer Postal Address	ADC Automotive Distance Control Systems GmbH Peter-Dornier-Strasse 10, 88131 Lindau, Germany
SIMPLIFIED UK DE- CLARATION OF CON- FORMITY	Hereby, ADC Automotive Distance Control Systems GmbH declares that the radio equipment type SRR3-A is in compliance with Radio Equipment Regulations of the United Kingdom. The full text of the UK declaration of conformity is available at the following internet address: http://continental.automotive-approvals.com/
	Frequency band(s) in which the radio equipment operates: 24.05–24.25 GHz
	Maximum radio-frequency power transmitted in the frequency band(s) in which the radio equipment operates: 100 mW (20 dBm) Peak EIRP

UK
CA

▼ BOÎTIER USB AUXILIAIRE

Hereby, Faurecia Clarion Electronics Co., Ltd. declares that the radio equipment type Car Navigation is in compliance with Radio Equipment Regulations 2017 (S.I. 2017/1206).

The full text of the declaration of conformity is available at the following internet address:

<https://www.clarion.com/xen/en/product-compliance/subaru/re-doc/21DC-CT02/index.html>

UK
CA

▼ Informations de croisement à l'avant/freinage pour le croisement à l'avant

Simplified Declaration of Conformity Hereby, Veoneer US, LLC declares that the radio equipment type 77V12CRN is in compliance with radio regulation 2017.

The full text of the UK declaration of conformity is available at the following internet address:

<https://www.veoneer.com/en/regulatory>
Operational frequency band: 76 –77 GHz
Maximum output power: < 55 dBm peak e.

i.r.p

UK
CA

▼ Système de surveillance de la pression des pneus

▽ Récepteur

Hereby, ALPS ELECTRIC CO., LTD., declares that the radio equipment type TD1G141 is in compliance with The Radio Equipment Regulations 2017 (S.I. 2017/1206).

The full text of the UK declaration of conformity is available at the following internet address:

<https://www.alps.com/products/common/pdf/Tuner/TD1G141.pdf>

Frequency band(s) in which the radio equipment operates; 433.92 MHz.

▽ Transmetteur

Hereby, Schrader Electronics Ltd. declares that the radio equipment type SHR3 is in compliance with the radio equipment regulation 2017.

The full text of the UK declaration of conformity is available at the following internet address:

http://www.tpmseuroshop.com/documents/declaration_conformities

UK
CA

▼ Chargeur sans fil

Manufacturer

- Name :
Panasonic Automotive Systems Co., Ltd.
- Address :
4261, Ikonobe-cho, Tsuzuki-ku,
Yokohama-shi, Kanagawa-ken
224-8520, Japan

Specifications of Wireless charger
Frequency band : 119.3-128.6kHz
Maximum radio-frequency power :
10W Max

Model No. [AF2201]



Hereby,
Panasonic Automotive Systems Co., Ltd,
declares that the radio equipment type
[AF2201] is in compliance with The
Radio Equipment Regulations 2017.
The full text of the UK declaration of
conformity is available at the following
internet address:
<https://www.ptc.panasonic.eu/>

▼ Compresseur

YFC_airs_20110827



UK Declaration of Conformity

We

Dongguan Active Tools Co., Ltd.
No. 23, Kengmei, Dongkeng Town
Dongguan City, China

declare under our sole responsibility that the

Product :
Type / Model :
ID Number :

Air Compressor
C53#18 C53H-11 C53H-10
V1540 V3171 V2755 V2756 V2564 V4142

is in conformity with all relevant provisions of the UK legislation :

Supply of Machinery (Safety) Regulations 2008
Electromagnetic Compatibility Regulations 2016
The Restriction of the Use of Certain Hazardous Substances in Electrical and Electronic
Equipment Regulations 2012
Noise Emission in the Environment by Equipment for use Outdoors Regulations 2001

and complies with the following standards : SI 2008 No 1687
SI 2016 No 1091
SI 2012 No 3032
SI 2001 No 1701

If the machine is changed without Dongguan Active Tools Co., Ltd.'s prior consent, this
declaration becomes void.

Dong Guan, China, 28th Aug 2021



Mr. LAM Kwai Fung
Factory Director (Title)

D01122

Un index illustré figure dans ce Manuel du conducteur. Si vous avez des difficultés à trouver les rubriques souhaitées dans l'index, vous pouvez utiliser l'index illustré.

Index illustré..... 25

A

ABS (système de freins antiblocage)..... 332

Accès sans clé avec système de démarrage
à bouton-poussoir 126

Accessoires 498

Accoudoir 54, 290

Activation du verrouillage du code PIN 241

Affichage d'informations central 447

Affichage d'informations central (CID) 209

Affichage des instruments de bord (LCD couleur) 200

Affichage éteint..... 215

Aide au changement de voie (LCA) 355

Ajustement vers l'avant et vers l'arrière 44

Alcool et conduite 8

Alerte de croisement en marche arrière (RCTA) 355

Alimentation USB..... 293

Ampoules électriques 511, 512

Ancrages de longe supérieure..... 89

Animaux de compagnie à bord du véhicule..... 10

Antenne..... 284

Antenne de toit..... 284

Appels de phares..... 245

Autres ampoules..... 501

Avant de prendre la route 313

Avertissement de ceinture de sécurité pour
le siège du conducteur 173

Avertissement de conduite en état de somnolence 384

Avertissement du système de contrôle de
la transmission..... 179

Avertissement du système de frein de stationnement
électronique 346

Avertissement pour ceinture de sécurité de passager
avant 173

Avertisseur d'angle mort (BSD) 354

Avertisseur sonore..... 267

Avertisseurs sonores et indicateur d'avertissement..... 140

B

Balancement du véhicule 403

Barres d'ancrage ISOFIX 86

Batterie 494

Batterie auxiliaire 12 V et batterie de redémarrage
du moteur 12 V 494

Batterie haute tension 496

Blocage de direction 318

Boîte à gants 289

Bougies d'allumage 471

Bougies d'allumage recommandées..... 471

C

Caméra de recul 349

Caoutchouc de balai d'essuie-glace de lunette
arrière 493

Capitons en simili-cuir 446

Capot moteur..... 459

Capteur de lumière et pluie 257

Capteur des phares à activation/désactivation
automatique (capteur de lumière et pluie)..... 244

Caractéristiques du système	354	Compte-tours	167
Caractéristiques du système e-BOXER	14	Compteur journalier	168
Caractéristiques techniques	506	Compteur totalisateur	168
Caractéristiques techniques du compresseur d'air	418	Compteurs et jauges	167
Carburant	309, 507	Conditions de fonctionnement	367
Ceintures de sécurité	6, 54	Conduite à l'étranger	395
Cendrier	305	Conduite en hiver	398
Chaînes antidérapantes	402	Conduite sur routes enneigées et verglacées	400
Changeur de voie par simple pression	253	Conseils à propos des ceintures de sécurité	54
Chargement du véhicule	403	Conseils d'entretien	457
Chargeur sans fil	295	Conseils de conduite	324
Circuit électrique	510	Conseils de conduite pour les véhicules à traction intégrale AWD	396
Climatisation manuelle	274	Conseils de freinage	329
Commande d'essuie-glaces et de lave-glace de lunette arrière	258	Conseils de stationnement	346
Commande d'essuie-glaces et de lave-glace de pare-brise	257	Conseils pour économiser le carburant	390
Commande de réglage des éclairages	242	Conseils pour la batterie haute tension	21
Commande de rétroviseurs électriques rabattables	264	Console centrale	290
Commande de sensibilité de capteur	257	Contacteur d'allumage à bouton-poussoir	164
Commande des aérateurs	270	Contenu du kit de réparation de pneu crevé	413
Commande des feux antibrouillard arrière	252	Contrôle du niveau d'huile	463
Commande des feux antibrouillard avant	251	Contrôle du niveau de liquide	473
Commande des phares antibrouillard	251	Contrôle du niveau de liquide de refroidissement	468
Commande SI-DRIVE	327	Convertisseur catalytique	391
Comment sceller le pneu crevé	414	Courroie d'entraînement	472
Comment utiliser la fonction d'assistance des feux de route	246	Coussin de sécurité SRS	103
Commutateurs de lève-vitre électrique	153	Coussins de sécurité SRS (coussins de sécurité du Système de Retenue Supplémentaire)	6, 90
Commutateurs de toit ouvrant	158	Couverture de l'espace de chargement	302
Composants	99	Crevaisons	410
		Crochet de remorquage et crochets/trous d'arrimage	426

Crochet pour sac à provisions	301
Crochets d'arrimage de la charge	304

D

Déclaration de conformité selon la directive Machines 2006/42/CE	520
Déclaration de conformité selon la directive Radio Equipment Directive (RED - directive sur les équipements radioélectriques) (2014/53/UE)	522
Dégivrage	278
Démarrage à l'aide de câbles volants	420
Démarrage et arrêt du système e-BOXER	314
Désactivation de la fonction d'accès sans clé	137
Désactivation du verrouillage du code PIN	241
Désembueur et dégivreur	260
Déverrouillage avec l'accès par code PIN	134
Dimensions	506
Direction assistée	328
Directive européenne 2006/66/CE relative aux piles	14
Dispositif de maintien en tension de sangle abdominale	66
Dispositif de maintien en tension de sangle-baudrier	65
Dispositif de maintien pour démarrage en côte (véhicules à boîte de vitesses manuelle)	347, 474
Dispositif de réglage de portée des phares	251
Disque de frein	510

E

EBD (répartition électronique de la force de freinage)	183, 333
Éclairage de l'espace de chargement	287
Éclairage de plaque d'immatriculation	501

Éclairage intérieur	286
Écran TPMS	339
Écrans de base	205, 211
Élément du filtre à air	470
Emplacements du volet du réservoir de carburant	310
Encaustiquage et polissage	443
Enrouleur à blocage d'urgence (ELR)	57
Ensemble balais d'essuie-glace de lunette arrière	492
Ensemble balais d'essuie-glaces de pare-brise	490
Entretien des ceintures de sécurité	64
Entretien du système des coussins de sécurité SRS	120
Équilibrage des roues	481
Équipement audio	284
Espace de rangement	288
Essuie-glace de pare-brise	257
Essuie-glaces et lave-glaces	254

F

Fatigue, sommeil et conduite	9
Feu de recul	500
Feux combinés arrière	499
Feux de détresse	166, 408
Feux de virage	250
Filtre à huile	465
Filtre à particules d'essence	392
Fonction Auto Vehicle Hold	343
Fonction d'assistance des feux de route	245
Fonction de contrôle des freins après collision	437
Fonction de désactivation du réducteur d'intensité automatique	171

Fonction de desserrage automatique par la pédale d'accélérateur.....	342
Fonction de déverrouillage sélectif des portières	133
Fonction de gradation du témoin indicateur d'approche SRVD.....	359
Fonction de réduction de déchargement de la batterie	148, 166
Fonction de verrouillage du levier de changement de vitesses.....	325
Fonctionnement automatique de la climatisation.....	273
Fonctionnement du coussin de sécurité frontal SRS	110
Fonctionnement du coussin de sécurité latéral SRS, du coussin de sécurité SRS côté éloigné et du rideau de sécurité SRS.....	115
Fonctionnement du coussin de sécurité SRS de coussin de siège.....	114
Fonctionnement du lève-vitre électrique.....	153
Frein de stationnement électronique.....	340
Frein de stationnement électronique – si le frein de stationnement électronique ne peut pas être libéré	432
Freinage	329
Freinage pour le croisement à l'avant.....	363
Fuseau horaire (modèles avec système de navigation).....	240
Fusibles.....	496
G	
Garanties.....	2
Gaz d'échappement du moteur (monoxyde de carbone).....	8, 391

H	
Hayon.....	156, 434
Heure d'été (modèles avec système de navigation).....	240
Horloge	239
Huile de différentiel avant et huile de différentiel arrière	472
Huile du différentiel avant et arrière	509
Huile moteur	463, 507
Huile synthétique.....	465
I	
Îcône Auto Vehicle Hold	214
Îcône du Contrôle de Dynamique du Véhicule	215
Identification du véhicule	514
Inclinaison du dossier	44
Indicateur d'assistance des feux de route.....	196
Indicateur d'avertissement du système de détection de véhicule à l'arrière Subaru	197
Indicateur d'avertissement RAB.....	198, 376
Indicateur d'avertissement SRVD	361
Indicateur de changement de rapport.....	13, 196, 323
Indicateur de désactivation de l'alarme sonore du sonar.....	199
Indicateur de désactivation du système de détection de véhicule à l'arrière Subaru	197
Indicateur de désactivation RAB.....	198
Indicateur de désactivation SRVD	360
Indicateur de position du levier sélecteur/du rapport engagé.....	196
Indicateur de vitesse.....	167
Indicateur SI-DRIVE.....	195

Indicateur/avertissement du système de surveillance du conducteur	384
Indicateurs d'usure.....	481
Indicateurs d'usure des plaquettes de frein à disque.....	332
Inspection des pneus	478
Inspections périodiques	395
Installation d'un siège rehausseur ou d'un coussin de rehaussement.....	85
Installation d'un système de retenue pour enfant avec les barres d'ancrage ISOFIX	86
Installation des systèmes de retenue pour enfant avec une ceinture.....	80
Interrupteur de rétroviseurs télécommandés.....	263
Inverseur feux de route/feux de croisement (gradateur).....	245
J	
Jantes en alliage	487
Jauge de carburant.....	169
Jauge de température du liquide de refroidissement du moteur	169
L	
Lampes de lecture	286
Lavage	442
Lave-phares	260
Levier sélecteur	321
Liquide de frein.....	473
Liquide de frein recommandé.....	474
Liquide de lave-glace de pare-brise	488
Liquide de refroidissement du moteur.....	468, 510
Liquide de transmission à variation continue	472

Liquides	509
Liste d'abréviations.....	4
Liste des avertissements	190
Lorsque le porte-clés d'accès ne fonctionne pas correctement.....	140, 166, 318

M

Manette des clignotants de direction.....	253
Médicaments et conduite.....	9
Mesures de sécurité lors du scellement d'un pneu crevé	411
Miroir de courtoisie	288
Mises en garde concernant la sécurité.....	3
Mode Intelligent (I).....	327
Mode Sport (S)	327
Modification du véhicule	9
Moniteur du système de Contrôle de Dynamique du Véhicule	336
Moteur	506
Moulure de toit et porte-charge	404

N

Nettoyage de l'habitacle	446
Nettoyage de la grille de prise d'air	279
Nettoyage des jantes en alliage	444

O

Outils d'entretien	408
--------------------------	-----

P

Pare-soleil	159, 288
-------------------	----------

Pédale de frein	474	Pression et usure des pneus	479
Permutation des pneus.....	482	Prétensionneur de ceinture de sécurité	64
Phare répondant à la direction (SRH).....	249	Prise de courant pour accessoire	292
Phares	242, 498	Programme d'entretien.....	451
Pictogrammes utilisés sur le véhicule	5	Protection contre la corrosion	445
Plafonnier	286	Q	
Plaque de numéro de clé.....	140	Qualité et viscosité d'huile recommandées	465, 472
Plaquette de frein	475	R	
Pneus.....	510	Rappel de siège arrière.....	68
Pneus été	476	Ravitaillement en carburant	310
Pneus hiver (pneus neige).....	476	Réglage d'activation/de désactivation du système de freinage automatique en marche arrière (RAB).....	374
Pneus neige.....	402	Réglage d'intensité lumineuse.....	170
Pneus toutes saisons	476	Réglage de la hauteur du coussin de siège (siège du conducteur)	44
Poignée de maintien	299	Réglage des appuis-tête.....	46, 52
Porte-bouteilles.....	291	Réglage des fonctions.....	515
Porte-clés d'accès – si le porte-clés d'accès ne fonctionne pas correctement	432	Réglage du délai d'extinction des phares	243
Porte-gobelets	290	Réglage du mode TPMS	339
Porte-gobelets des passagers arrière	291	Remorquage	426
Porte-gobelets du passager avant	290	Remorquage avec les quatre roues au sol	430
Portemanteau.....	300	Remplacement de l'élément du filtre à air.....	470
Pour activer/désactiver la fonction Auto Vehicle Hold	343	Remplacement de la clé.....	141
Pour attacher votre ceinture de sécurité	57	Remplacement de la pile.....	145, 502
Pour utiliser la fonction Auto Vehicle Hold.....	344	Remplacement de la pile du porte-clés d'accès.....	140, 503
Précautions concernant l'entretien	455	Remplacement des ampoules	498
Précautions concernant le remplacement des piles en forme de pièce de monnaie/bouton (clé d'accès).....	522	Remplacement des balais d'essuie-glaces.....	489
Précautions concernant les modifications apportées au véhicule	67, 121	Remplacement des plaquettes de frein	475
Précautions de sécurité pendant la conduite	6	Remplacement des pneus	483
Prescriptions concernant le carburant.....	309		

Remplacement des porte-clés d'accès perdus.....	145
Remplacement des roues	486
Remplacement du filtre à air de l'habitacle.....	281
Remplacement du porte-clés d'accès	140
Rétroviseur d'atténuation automatique/boussole	262
Rétroviseur intérieur (sans fonction d'atténuation automatique).....	262
Rétroviseurs.....	262
Rétroviseurs extérieurs.....	263
Rodage d'un véhicule neuf.....	390
Rodage des plaquettes de frein neuves.....	475
Roues et pneus.....	476
Routes enneigées et verglacées.....	400

S

Sceller un pneu crevé	410
Sécurité des enfants	6
Sélection du mode de circulation d'air	274
Sélection du mode manuel.....	322
Serrures de portière	145
Si vous ne pouvez pas quitter le véhicule	438
Si vous rencontrez des difficultés à faire monter votre véhicule en côte	436
SI-DRIVE.....	327
Siège à réglage électrique	45
Siège à réglage manuel.....	44
Siège arrière rabattable	49
Siège du conducteur	45
Sièges arrière.....	48
Sièges avant	41
Sièges chauffants	47

Sièges en cuir.....	446
Sièges en tissu	446
Signal d'arrêt d'urgence	331
Soins extérieurs	442
Sous le plancher arrière	409
Stationnement du véhicule.....	339
Sur un camion à plate-forme.....	430
Surchauffe du moteur	425
Surveillance du système de coussin de sécurité SRS... ..	120
Symbole de sécurité	4
Système d'alerte pour piétons.....	22
Système d'assistance au freinage	331
Système d'éclairage de jour.....	248
Système d'entrée sans la clé par télécommande.....	142
Système de détection de véhicule à l'arrière Subaru (SRVD).....	354, 542
Système de double verrouillage	149
Système de filtration d'air	280
Système de freinage automatique en marche arrière (RAB).....	364
Système de freins antiblocage (ABS).....	332
Système de refroidissement.....	466
Système de surveillance de la pression des pneus (TPMS).....	337, 419, 476
Système de surveillance du conducteur	234, 377
Système de verrou électronique	141
Système de volant de direction chauffant	266
Système des freins	330
Système du Contrôle de Dynamique du Véhicule	334
Systèmes de retenue pour enfant.....	69

T		
Tableau des commandes de climatisation	270	
Tapis de sol	301	
Téléphone de voiture/cellulaire et conduite	10	
Témoin avertisseur de bas niveau de carburant	186	
Témoin avertisseur de capot moteur ouvert	186	
Témoin avertisseur de charge	178	
Témoin avertisseur de direction assistée	186	
Témoin avertisseur de frein de stationnement électronique/Témoin avertisseur du système des freins (jaune).....	183	
Témoin avertisseur de liquide de lave-glace de pare-brise	186	
Témoin avertisseur de niveau d'huile moteur bas	178	
Témoin avertisseur de phare LED.....	197	
Témoin avertisseur de pression d'huile.....	178	
Témoin avertisseur de pression de gonflage basse des pneus.....	179	
Témoin avertisseur de route enneigée et glacée	198	
Témoin avertisseur de surchauffe de l'huile de boîte de vitesses automatique AT OIL TEMP	179	
Témoin avertisseur de traction intégrale	186	
Témoin avertisseur des freins antiblochage (ABS).....	181, 333	
Témoin avertisseur des phares répondant au braquage.....	197	
Témoin avertisseur du Contrôle de Dynamique du Véhicule.....	187, 188	
Témoin avertisseur du dispositif de réglage automatique de portée des phares.....	197	
Témoin avertisseur du filtre à particules d'essence	199	
Témoin avertisseur du système de coussin de sécurité.....	176	
Témoin avertisseur du système de surveillance du conducteur (jaune).....	198	
Témoin avertisseur du système des freins (rouge)	182	
Témoin avertisseur et carillon de ceinture de sécurité...	172	
Témoin avertisseur et signal sonore de ceinture de sécurité	57	
Témoin des feux antibrouillard arrière	197	
Témoin du verrou électronique.....	195	
Témoin indicateur Auto Vehicle Hold	185	
Témoin indicateur d'approche SRVD	358	
Témoin indicateur d'arrêt temporaire du système de surveillance du conducteur	199	
Témoin indicateur de désactivation des phares répondant au braquage	197	
Témoin indicateur de désactivation du système d'alerte pour piétons	200	
Témoin indicateur de désactivation du système de surveillance du conducteur	199	
Témoin indicateur de dysfonctionnement (témoin Check Engine).....	177	
Témoin indicateur de fonctionnement du Contrôle de Dynamique du Véhicule.....	175, 187, 188	
Témoin indicateur de fonctionnement du système de surveillance du conducteur (vert)	198	
Témoin indicateur de frein de stationnement électronique	184	
Témoin indicateur de portière ouverte.....	186	
Témoin indicateur des feux de route.....	196	
Témoin indicateur des phares.....	197	
Témoin indicateur des phares antibrouillard avant.....	197	
Témoin indicateur du dispositif antidémarrage	141	

Témoin indicateur READY du système e-BOXER.....	200
Témoin indicateur/signal sonore d'avertissement d'approche SRVD	358
Témoins avertisseurs et indicateurs	172
Témoins indicateurs d'activation et de désactivation du coussin de sécurité frontal de passager avant	176
Témoins indicateurs du clignotant de direction	196
Témoins sonores et indicateur d'avertissement d'accès sans clé avec système de démarrage à bouton- poussoir.....	189
Toit ouvrant.....	157, 435
Traction d'une remorque.....	405
Transmission à variation continue	319
Tuyaux et raccords	467
Types de pneus.....	476
V	
Verrouillage du code PIN	241
Verrouillage et déverrouillage en tenant le porte-clés d'accès.....	130
Verrous de sécurité pour enfants	151
Vidange de l'huile et remplacement du filtre.....	465
Vidange du liquide de refroidissement.....	469
Vitres	152
Volant inclinable/télescopique.....	265
Volet et bouchon du réservoir de carburant.....	310
Voyant de mode EV (véhicule électrique)	200
Voyant de panne du système e-BOXER	200
Vue d'ensemble du compartiment moteur	462

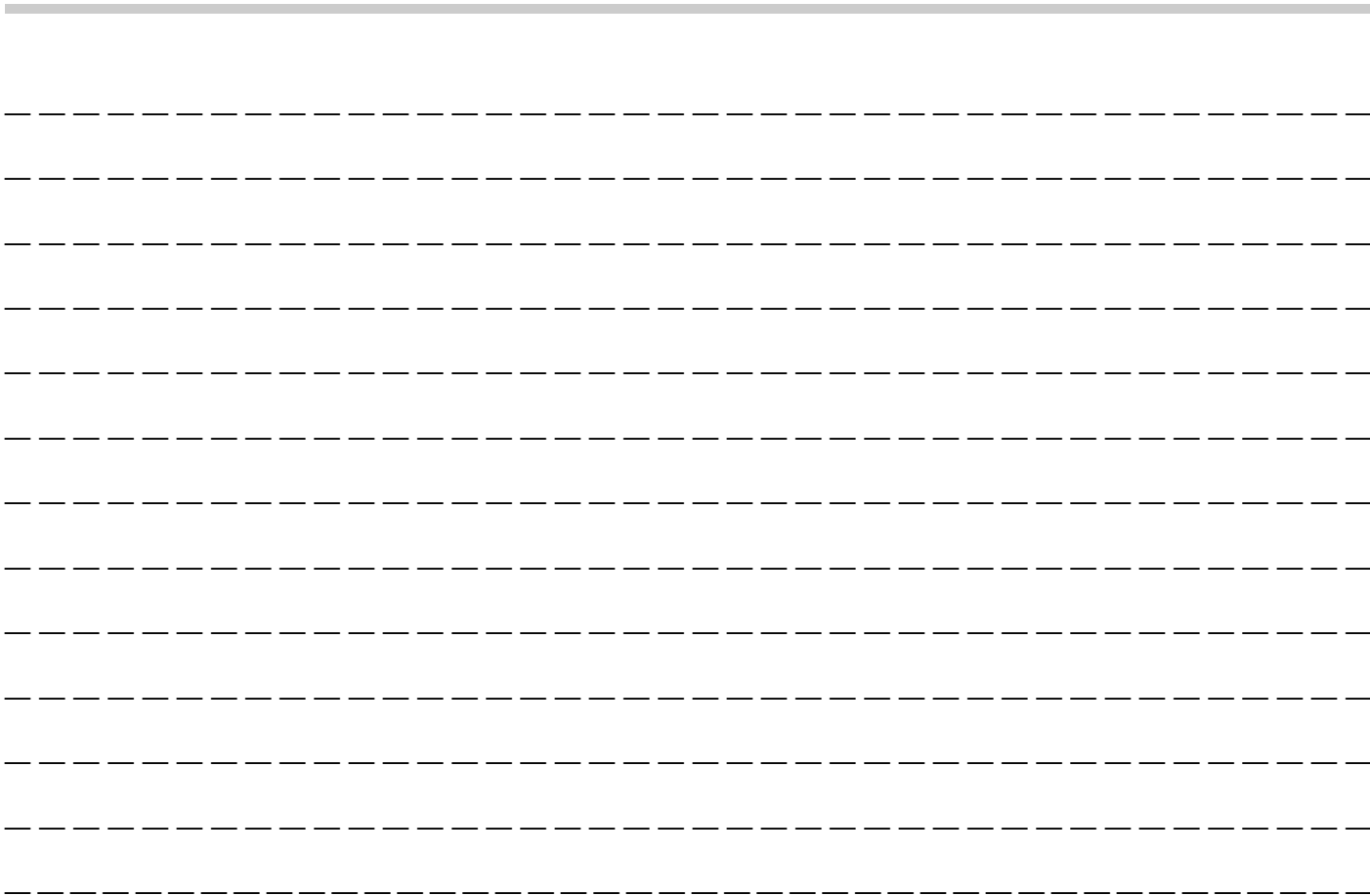

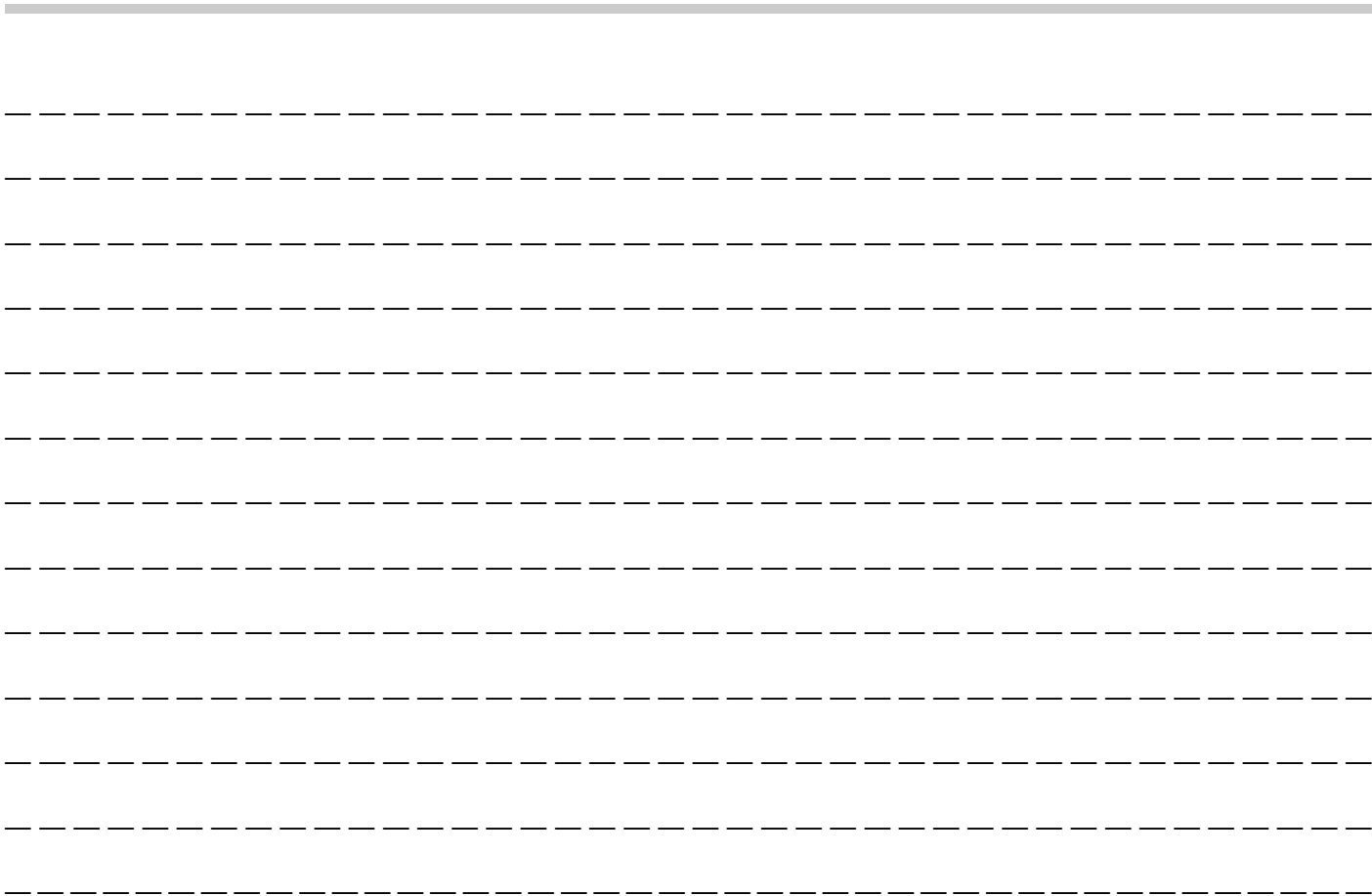

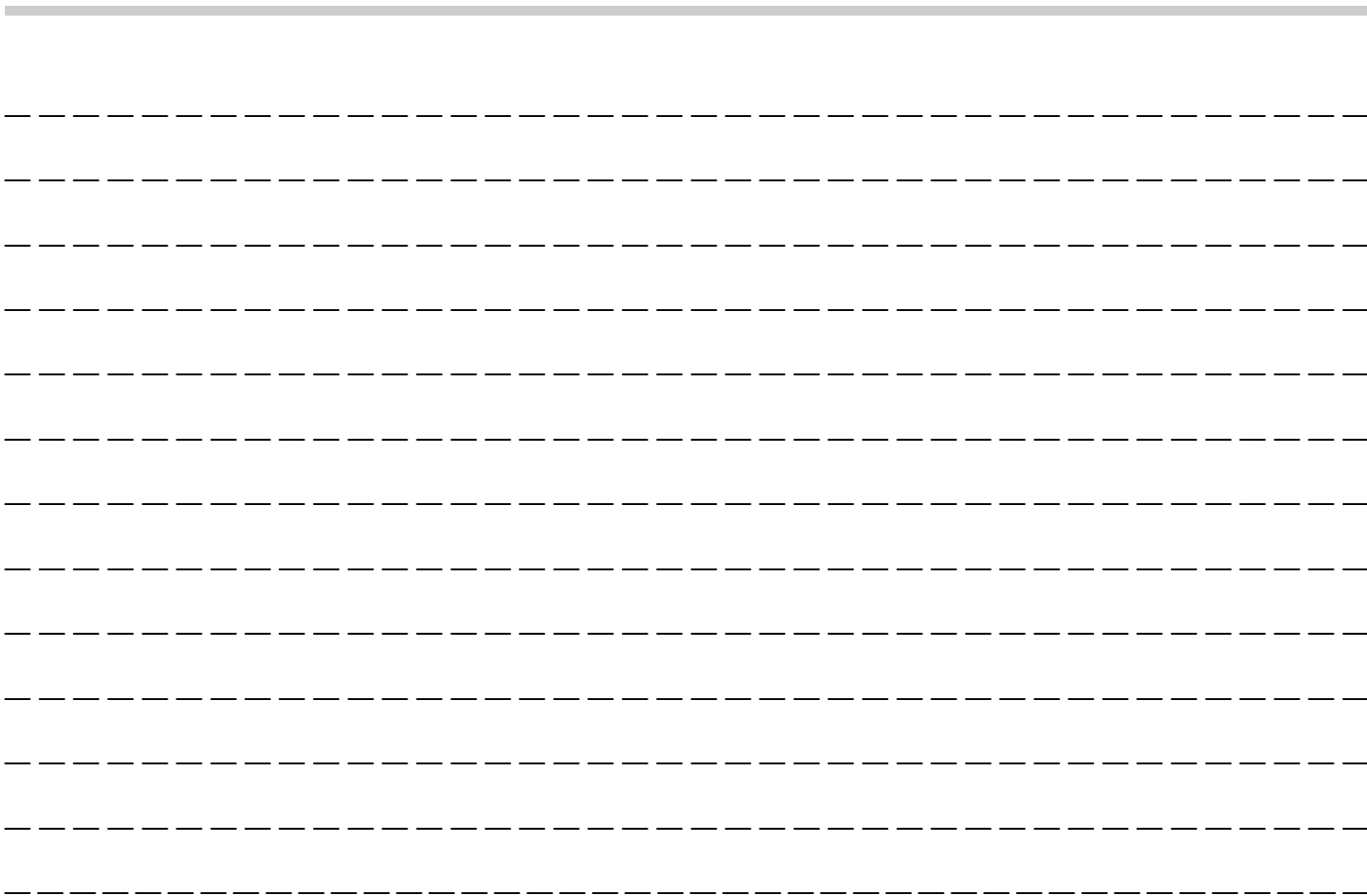

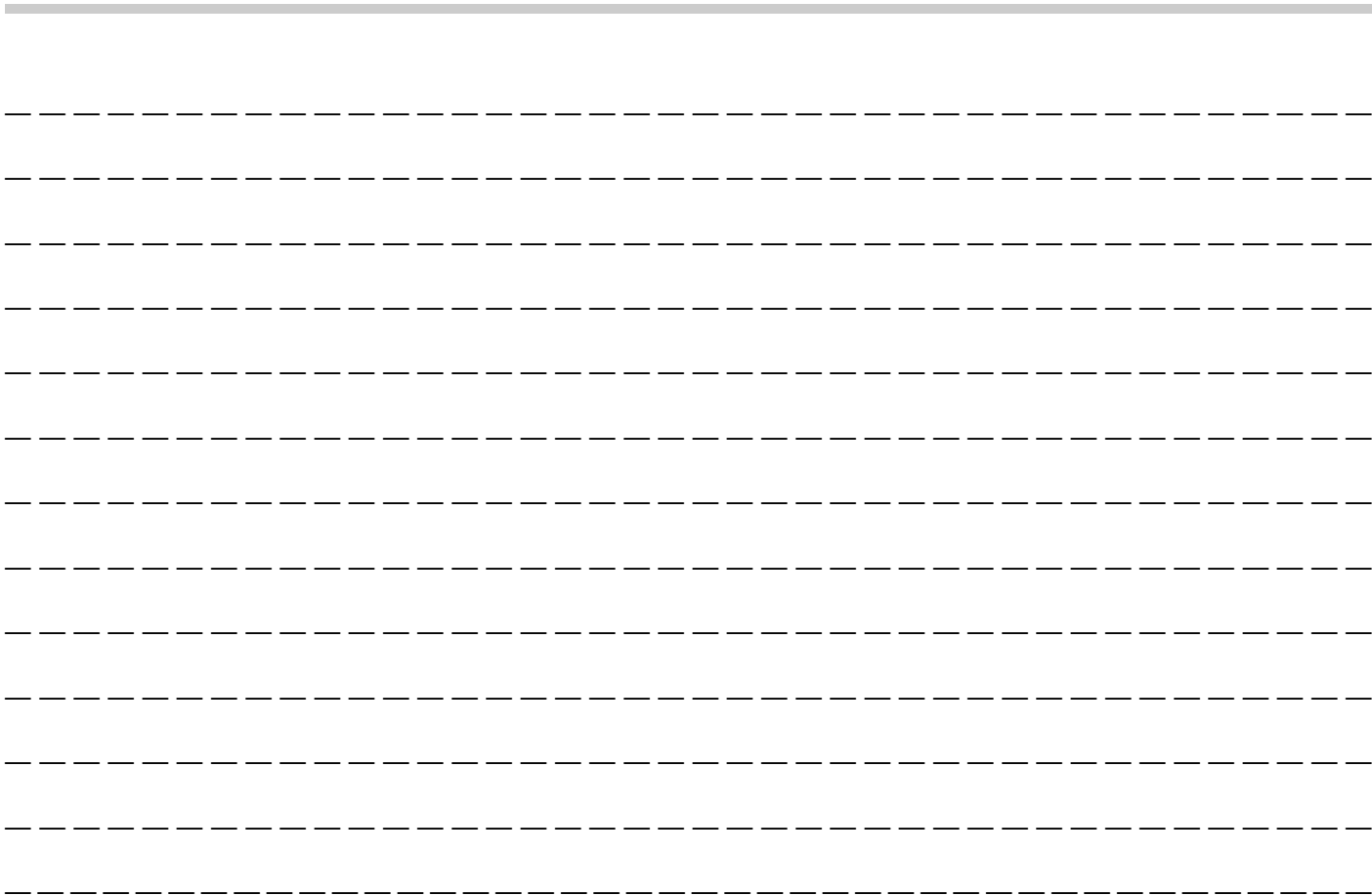

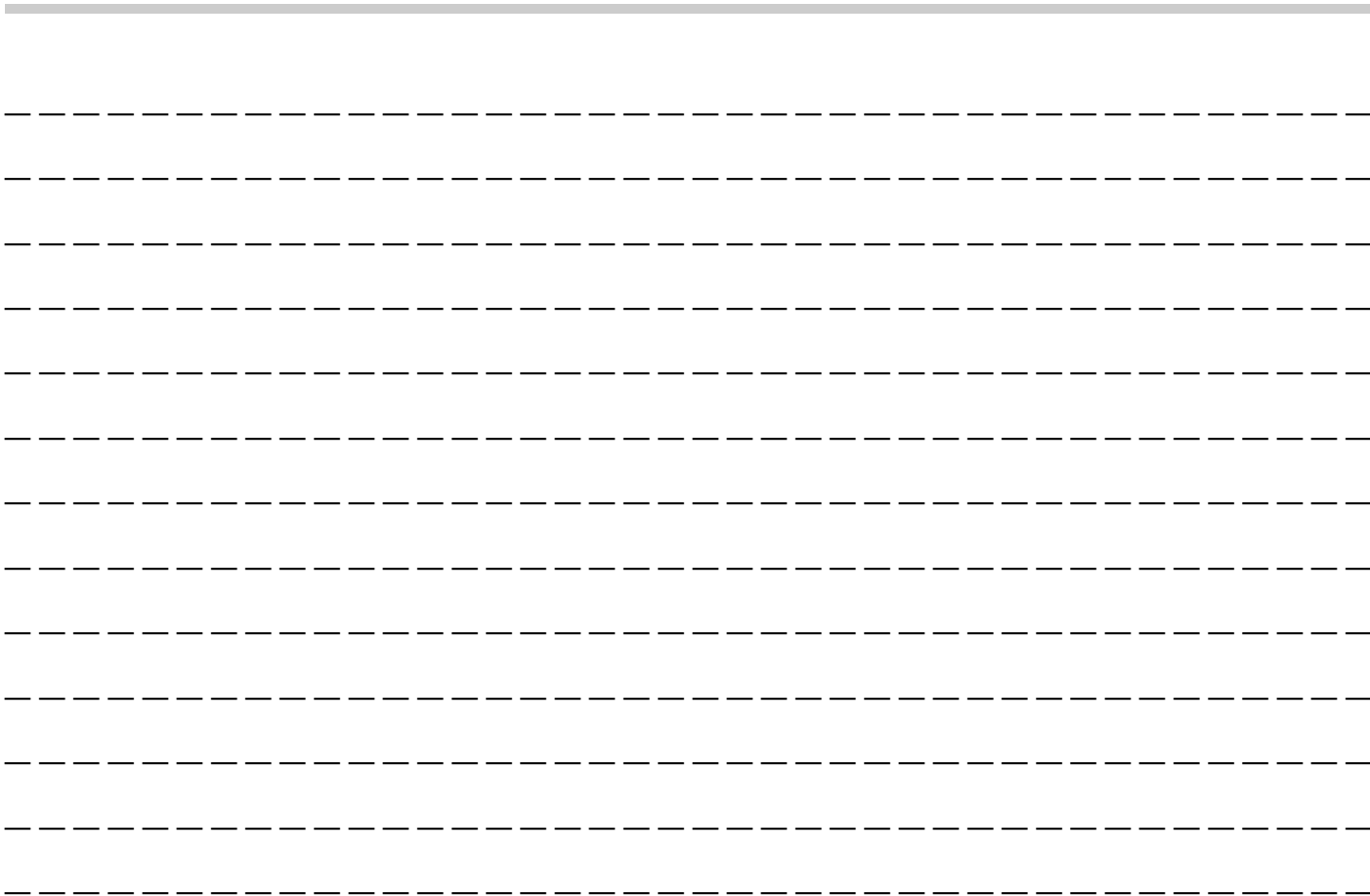

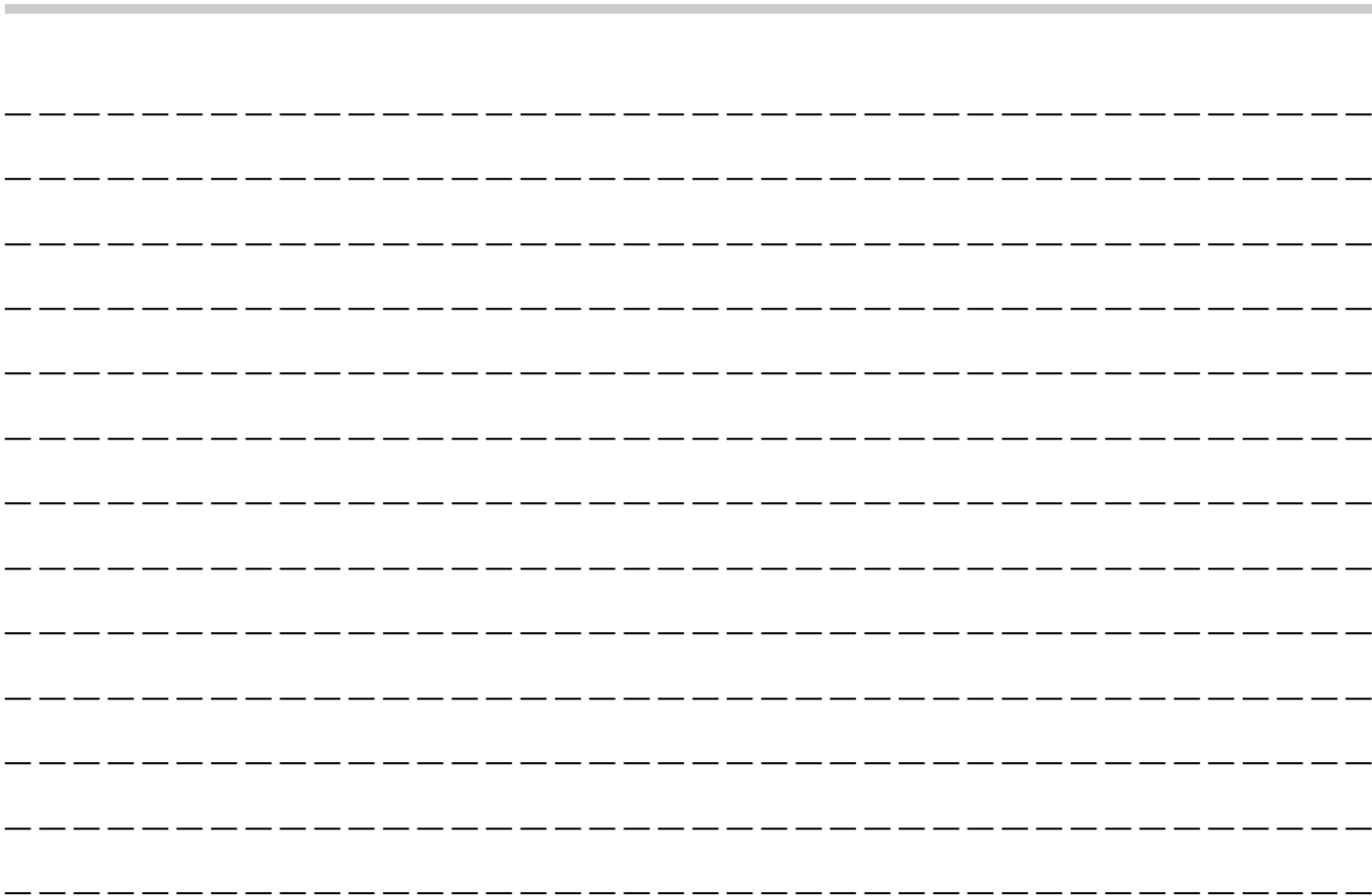

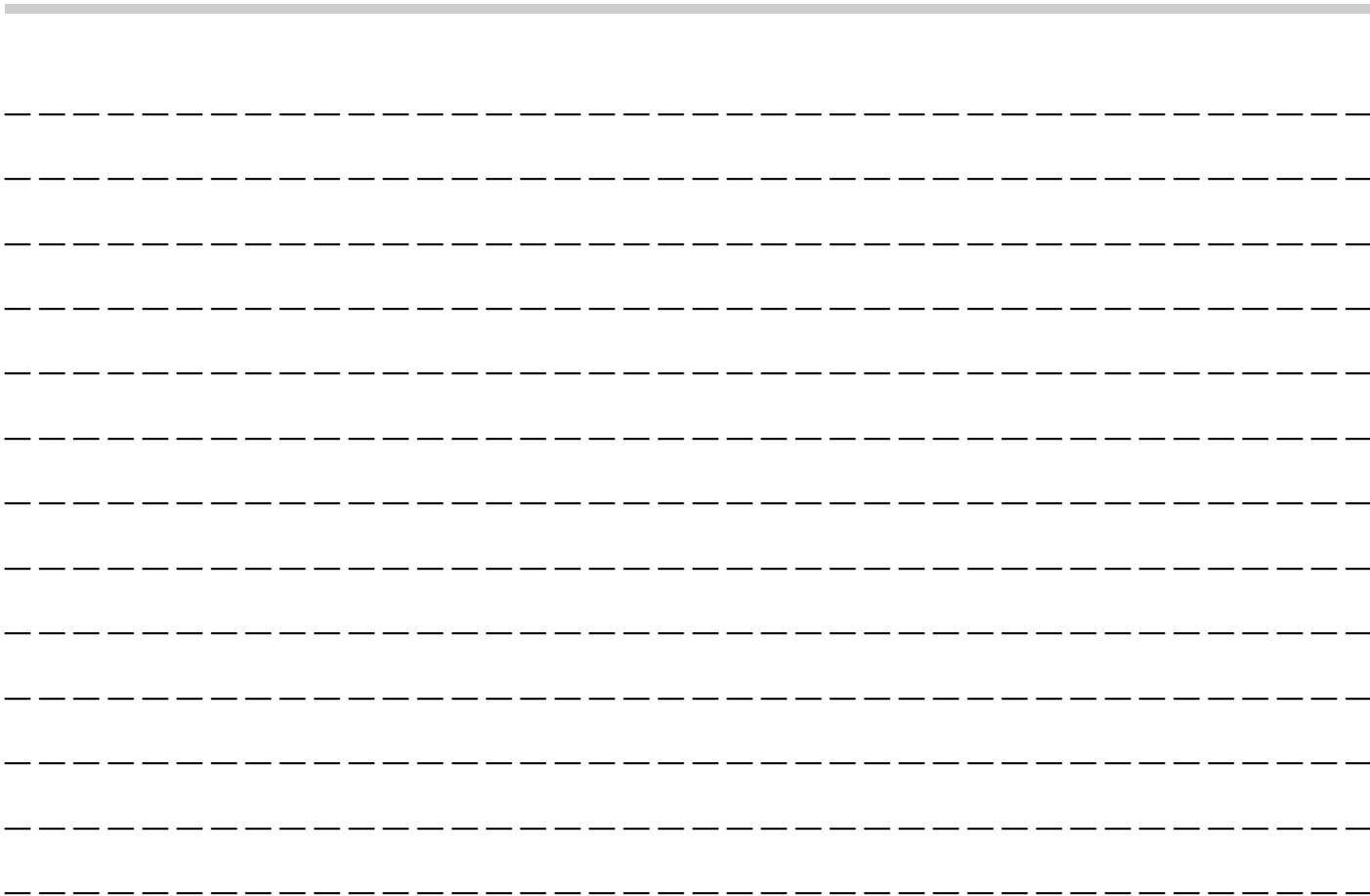

RÉFÉRENCES POUR LA STATION-SERVICE

■ Carburant

▼ Pour l'Europe

- Type de carburant: **Essence sans plomb** uniquement
- Indice d'octane recherche (RON): Un indice d'octane supérieur ou égal à **95** est recommandé. Faute de disposer d'essence sans plomb ayant un indice RON supérieur ou égal à 95, il est possible d'utiliser de l'essence sans plomb ayant un indice RON supérieur ou égal à 90.
- Essence contenant de l'éthanol: **E5, E10** ou essence dont le contenu en éthanol ne dépasse pas 10 %.

▼ Pour d'autres zones

- Type de carburant: **Essence sans plomb** uniquement
- Indice d'octane recherche (RON): Un indice d'octane supérieur ou égal à **95** est recommandé. Faute de disposer d'essence sans plomb ayant un indice RON supérieur ou égal à 95, il est possible d'utiliser de l'essence sans plomb ayant un indice RON supérieur ou égal à 90.
- Essence contenant de l'éthanol: Essence dont le contenu en éthanol ne dépasse pas 10 %.

■ Contenance du réservoir de carburant

48 litres

■ Huile moteur

Utilisez uniquement les huiles suivantes.

- Classe SN, SN PLUS ou SP selon API comportant la mention "RESOURCE CONSERVING"
- ou ILSAC GF-5 ou GF-6A, reconnaissable à la marque d'estampille ILSAC (emblème étoilé)
- ou A3 ou A5 selon les prescriptions ACEA

REMARQUE

La disponibilité des produits d'huile moteur sur le marché dépend du pays et de la région.

Reportez-vous à "Huile moteur" ☞ P507 pour des informations complètes sur les niveaux de viscosité.

■ Contenance en huile moteur

4,2 litres

La quantité d'huile indiquée n'est qu'une indication et est estimée sur la base d'un cas où l'huile moteur est modifiée avec un filtre à huile. Après avoir rempli le moteur avec de l'huile, le niveau d'huile devrait être vérifié en utilisant une jauge de niveau d'huile. Pour plus de détails concernant les entretiens et les réparations, reportez-vous à "Huile moteur" ☞ P463.

■ Pression des pneus à froid

Reportez-vous à l'étiquette apposée sous le pêne de serrure de la portière conducteur.